



Podręcznik użytkownika drukarki Dell V725w

Styczeń 2012

www.dell.com | support.dell.com

Typ(y) urządzeń:

4449

Model(e):

7d1, 7dE

Spis treści

Informacje dotyczące bezpieczeństwa.....	6
Drukarka — informacje.....	7
Dziękujemy za dokonany wybór!.....	7
Minimalizowanie wpływu drukarki na środowisko naturalne.....	7
Znajdowanie informacji o drukarce.....	8
Opis części drukarki.....	10
Zamawianie i wymiana materiałów eksploatacyjnych.....	12
Zamawianie nabojów z atramentem.....	12
Wymiana nabojów drukujących.....	13
Recykling produktów firmy Dell.....	14
Korzystanie z przycisków i menu panelu sterowania drukarki.....	16
Wymiana arkusza z wersją językową.....	16
Korzystanie z panelu sterowania drukarki.....	17
Zmiana limitu czasu trybu uśpienia.....	19
Oszczędzanie papieru i energii.....	19
Przywracanie domyślnych ustawień fabrycznych.....	20
Używanie skrótów.....	21
Co to są skróty?.....	21
Rozpoczęcie pracy.....	22
Korzystanie z oprogramowania drukarki.....	24
Minimalne wymagania systemowe.....	24
Korzystanie z oprogramowania drukarki dla systemu Windows.....	24
Korzystanie z oprogramowania drukarki w systemie Macintosh.....	26
Znajdowanie i instalowanie opcjonalnego oprogramowania.....	27
Pobieranie sterowników PCL i PS (dotyczy tylko systemu Windows).....	27
Ponowna instalacja oprogramowania drukarki.....	27
Ładowanie papieru i dokumentów oryginalnych.....	29
Ładowanie do zasobnika na papier.....	29
Ładowanie kopert lub papieru fotograficznego.....	32

Ładowanie różnych typów papieru.....	35
Zapisywanie ustawień papieru.....	37
Umieszczanie oryginalnych dokumentów na szybie skanera.....	37
Ładowanie oryginalnych dokumentów do automatycznego podajnika dokumentów.....	38
Drukowanie.....	39
Wskazówki dotyczące drukowania.....	39
Drukowanie podstawowych dokumentów.....	39
Drukowanie dokumentów specjalnych.....	42
Praca z fotografiami.....	45
Drukowanie na obu stronach papieru (dupleks).....	48
Zarządzanie zadaniami drukowania.....	50
Kopiowanie.....	55
Wskazówki dotyczące kopiowania.....	55
Tworzenie kopii.....	56
Kopiowanie identyfikatora.....	56
Powiększanie lub zmniejszanie obrazów.....	56
Dostosowywanie jakości kopii.....	57
Rozjaśnianie lub przyciemnianie kopii.....	57
Sortowanie kopii przy użyciu panelu sterowania drukarki.....	57
Umieszczanie arkuszy separujących między kopiami.....	58
Kopiowanie wielu stron na jednym arkuszu.....	58
Umieszczanie tekstu nakładki na każdej stronie.....	59
Usuwanie tła kopii.....	59
Wykonywanie kopii dwustronnej.....	60
Anulowanie zadania kopiowania.....	61
Skanowanie.....	62
Wskazówki dotyczące skanowania.....	62
Skanowanie do lokalnego komputera.....	63
Skanowanie do komputera sieciowego.....	63
Skanowanie na dysk flash lub kartę pamięci.....	63
Skanowanie fotografii w celu edycji.....	64
Skanowanie dokumentów w celu edycji.....	65
Skanowanie bezpośrednio do wiadomości e-mail przy użyciu oprogramowania drukarki.....	66
Skanowanie do pliku PDF.....	67

Często zadawane pytania dotyczące skanowania.....	68
Anulowanie zadań skanowania.....	68
Wysyłanie pocztą e-mail.....	69
Konfigurowanie drukarki do wysyłania poczty e-mail.....	69
Wysyłanie wiadomości e-mail.....	71
Anulowanie wiadomości e-mail.....	72
Faksowanie.....	73
Konfigurowanie drukarki w celu faksowania.....	73
Konfigurowanie ustawień faksu.....	85
Tworzenie listy kontaktów.....	87
Wysyłanie faksów.....	89
Odbieranie faksów.....	91
Często zadawane pytania dotyczące faksowania.....	92
Sieć.....	100
Instalowanie drukarki w sieci bezprzewodowej.....	100
Zaawansowana konfiguracja sieci bezprzewodowej.....	107
Instalowanie drukarki w sieci Ethernet.....	110
Wykonywanie zadań zarządzania siecią.....	111
Często zadawane pytania dotyczące pracy w sieci.....	117
Konserwacja drukarki.....	131
Konserwowanie nabojów z atramentem.....	131
Czyszczenie zewnętrznej powierzchni drukarki.....	132
Czyszczenie szyby skanera.....	133
Przenoszenie drukarki w inne miejsce.....	133
Rozwiązywanie problemów.....	135
Przed przystąpieniem do rozwiązywania problemu.....	135
Jeśli rozwiązywanie problemów okaże się niewystarczające.....	135
Rozwiązywanie problemów z instalacją.....	135
Opis komunikatów drukarki.....	141
Usuwanie zacięć papieru.....	150
Rozwiązywanie problemów z drukowaniem.....	157
Rozwiązywanie problemów z kopiowaniem i skanowaniem.....	159
Rozwiązywanie problemów z faksowaniem.....	161

Rozwiązywanie problemów z siecią.....	167
Uwagi.....	179
Informacje o produkcie.....	179
Informacje dotyczące wydania.....	179
Pobór mocy.....	181
Indeks.....	186

Informacje dotyczące bezpieczeństwa

Przewód zasilający musi być podłączony do łatwo dostępnego i prawidłowo uziemionego gniazdka elektrycznego znajdującego się w pobliżu urządzenia.

Nie należy umieszczać ani używać tego produktu w pobliżu wody lub w miejscach o dużej wilgotności.

 **UWAGA — NIEBEZPIECZEŃSTWO USZKODZENIA CIAŁA:** Bateria litowa stosowana w tym produkcie nie jest przeznaczona do wymiany. Nieprawidłowa wymiana baterii litowej grozi wybuchem. Nie należy ładować, demontować ani palić baterii litowej. Zużytych baterii litowych należy pozbywać się zgodnie z instrukcjami producenta i lokalnymi przepisami.

Należy używać wyłącznie zasilacza i kabla zasilania dostarczonego wraz z tym produktem lub autoryzowanego przez producenta.

 **UWAGA — NIEBEZPIECZEŃSTWO USZKODZENIA CIAŁA:** Aby ograniczyć zagrożenie pożarowe, podczas podłączania urządzenia do publicznej przełączanej sieci telefonicznej należy używać wyłącznie przewodów telekomunikacyjnych (RJ-11) dostarczonych z produktem lub znajdujących się w wykazie UL zapasowych przewodów o grubości 26 AWG bądź większej.

 **UWAGA — NIEBEZPIECZEŃSTWO PORAŻENIA PRĄDEM:** Należy upewnić się, że wszystkie połączenia zewnętrzne (np. Ethernet i połączenia systemu telefonicznego) są odpowiednio włożone w oznaczone gniazda.

Produkt został zaprojektowany z wykorzystaniem określonych podzespołów producenta i zatwierdzony jako spełniający surowe światowe normy bezpieczeństwa. Rola niektórych podzespołów w zachowaniu bezpieczeństwa nie zawsze jest oczywista. Producent nie ponosi odpowiedzialności za skutki stosowania innych części zamiennych.

 **UWAGA — NIEBEZPIECZEŃSTWO USZKODZENIA CIAŁA:** Nie należy przecinać, skręcać, zawiązywać ani załamywać przewodu zasilającego, a także stawiać na nim ciężkich przedmiotów. Nie należy narażać przewodu zasilającego na ścieranie ani zgniatanie. Nie należy ścisnąć przewodu zasilającego między przedmiotami, np. meblami i ścianą. Jeśli wystąpi któraś z tych okoliczności, powstanie ryzyko wywołania pożaru lub porażenia prądem. Należy regularnie sprawdzać przewód zasilający pod kątem oznak takich problemów. Przed przystąpieniem do sprawdzania stanu przewodu zasilającego należy odłączyć przewód od gniazda elektrycznego.

Wszelkie naprawy i czynności serwisowe, oprócz opisanych w dokumentacji użytkownika, powinny być wykonywane przez autoryzowany serwis.

 **UWAGA — NIEBEZPIECZEŃSTWO PORAŻENIA PRĄDEM:** Aby uniknąć ryzyka porażenia prądem podczas czyszczenia zewnętrznej obudowy drukarki, przed wykonaniem dalszych czynności należy wyjąć wtyczkę przewodu zasilającego z gniazda elektrycznego i odłączyć wszystkie kable podłączone do drukarki.

 **UWAGA — NIEBEZPIECZEŃSTWO PORAŻENIA PRĄDEM:** Nie należy korzystać z funkcji faksu podczas burzy. Nie należy instalować urządzenia, dokonywać żadnych połączeń elektrycznych ani podłączać żadnych przewodów (np. faksu, przewodu zasilającego lub telefonu) podczas burzy.

NINIEJSZĄ INSTRUKCJĘ NALEŻY ZACHOWAĆ.

Drukarka — informacje

Dziękujemy za dokonany wybór!

Włożyliśmy wiele wysiłków w stworzenie drukarki, która wychodzi na przeciw potrzebom użytkowników.

Aby od razu rozpocząć użytkowanie drukarki, skorzystaj z materiałów dotyczących konfigurowania, dostarczonych wraz z urządzeniem, a następnie zajrzyj do *Podręcznika użytkownika* i dowiedz się, jak obsługiwać podstawowe funkcje. Aby maksymalnie wykorzystać możliwości oferowane przez drukarkę, przeczytaj dokładnie *Podręcznik użytkownika* i regularnie zaglądaj do naszej witryny sieci Web, gdzie publikujemy najnowsze aktualizacje.

Naszym celem jest tworzenie drukarek oferujących prawdziwą wydajność oraz wartość i zależy nam na satysfakcji naszych klientów. W przypadku jakichkolwiek problemów w trakcie użytkowania drukarki nasi przedstawiciele służą pomocą, aby umożliwić klientom jak najszybszy powrót do normalnego trybu pracy. Jeśli istnieje coś, co moglibyśmy zrobić lepiej, zależy nam, żeby się o tym dowiedzieć. Wszystko, co robimy, robimy z myślą o naszych klientach i wszelkie sugestie pomagają nam w ulepszaniu naszych rozwiązań.

Minimalizowanie wpływu drukarki na środowisko naturalne

Dbamy o ochronę środowiska i stale usprawniamy nasze drukarki, aby zmniejszyć ich wpływ na środowisko naturalne. Wybierając określone ustawienia lub zadania drukarki, można jeszcze bardziej zmniejszyć jej wpływ na środowisko naturalne.

Oszczędzanie energii

- **Włącz tryb Eco-Mode.** Ta funkcja powoduje zmniejszenie jasności ekranu i przejście drukarki w tryb czuwania po 10 minutach bezczynności.
- **Wybierz najkrótszy limit czasu trybu uśpienia.** Funkcja uśpienia powoduje przełączenie drukarki w tryb wstrzymania o minimalnym poborze energii po pozostawieniu drukarki w stanie bezczynności przez określony czas (limit czasu trybu uśpienia).
- **Udostępnij drukarkę.** Drukarki bezprzewodowe/sieciowe pozwalają na udostępnianie jednej drukarki wielu komputerom i przez to przyczyniają się do oszczędzania energii i innych zasobów.

Oszczędzanie papieru

- **Drukuj na jednej stronie papieru kilka obrazów stron.** Funkcja Liczba stron na arkusz umożliwia drukowanie kilku stron na jednym arkuszu. Można drukować do 16 obrazów stron na jednym arkuszu papieru.
- **Drukowanie dwustronne.** Drukowanie dwustronne pozwala na drukowanie ręcznie lub automatycznie (w zależności od modelu drukarki) na obu stronach papieru.
- **Przeglądaj zadania drukowania przed drukowaniem.** Używaj funkcji podglądu znajdującej się w oknie dialogowym podglądu drukowania lub na wyświetlaczu drukarki (zależnie od modelu drukarki).
- **Używaj papieru ekologicznego.**
- **Zmniejsz marginesy drukowanych dokumentów.**
- **Skanuj i zapisuj.** W celu uniknięcia drukowania wielu kopii można skanować dokumenty i fotografie, a następnie zapisywać je w programie komputerowym, aplikacji lub na dysku flash do dalszej prezentacji.

Oszczędność atramentu

- **Używaj trybu szybkiego wydruku lub trybu roboczego.** Te tryby mogą być używane do drukowania dokumentów przy mniejszym od zwykłego zużyciu atramentu i doskonale nadają się do drukowania dokumentów zawierających w większości tekst.
- **Używaj typów i ustawień czcionek, które wymagają mniej atramentu.** W większości programów i aplikacji można regulować intensywność kolorów.
- **Używaj nabożów o wysokiej wydajności.** Pozwalają one na drukowanie większej liczby stron.



Recykling

- Oddaj do recyklingu opakowanie produktu.
- Oddaj starą drukarkę do recyklingu zamiast ją wyrzucić.
- Używaj ponownie papieru z odrzuconych zadań drukowania.
- Używaj papieru ekologicznego.

Uwaga: Niektóre z tych programów lub ich funkcji mogą być niedostępne w zestawie z drukarką, zależnie od możliwości nabytej drukarki.

Znajdowanie informacji o drukarce

Publikacje

Czego szukasz?	Znajdziesz to w tym miejscu
Instrukcje dotyczące wstępnej konfiguracji: <ul style="list-style-type: none"> • Podłączanie drukarki • Instalowanie oprogramowania drukarki 	Dokumentacja konfigurowania Dokumentacja konfigurowania została dołączona do drukarki. 
Dodatkowe informacje na temat konfigurowania i instrukcje dotyczące użytkowania drukarki: <ul style="list-style-type: none"> • Wybór i przechowywanie papieru i nośników specjalnych • Ładowanie papieru • Drukowanie, kopiowanie, skanowanie oraz faksowanie, w zależności od modelu drukarki • Konfigurowanie ustawień drukarki • Oglądanie i drukowanie dokumentów i fotografii • Instalowanie i korzystanie z oprogramowania drukarki • Instalowanie i konfigurowanie drukarki w sieci, w zależności od modelu • Dbłość o drukarkę i konserwacja • Rozwiązywanie problemów 	<i>Podręcznik użytkownika</i> <i>Podręcznik użytkownika</i> jest dostępny na dysku CD z oprogramowaniem instalacyjnym.  <p>Aby uzyskać najnowsze aktualizacje, odwiedź naszą witrynę pod adresem http://support.dell.com.</p>

Czego szukasz?	Znajdziesz to w tym miejscu
<p>Pomoc dotycząca oprogramowania drukarki</p>	<p>Pomoc systemu Windows</p> <p>Uruchom program lub aplikację oprogramowania drukarki, a następnie kliknij menu Pomoc.</p> <p>Kliknij przycisk , aby przeczytać informacje kontekstowe.</p> <p>Uwagi:</p> <ul style="list-style-type: none"> • Opcja Pomoc jest instalowana automatycznie wraz z oprogramowaniem drukarki. • Oprogramowanie drukarki znajduje się w folderze programów drukarki lub na pulpicie, w zależności od używanego systemu operacyjnego.
<p>Najnowsze dodatkowe informacje, aktualizacje oraz dział pomocy technicznej online:</p> <ul style="list-style-type: none"> • Wskazówki i porady dotyczące rozwiązywania problemów • Często zadawane pytania • Dokumentacja • Pobieranie sterowników • Rozmowa na żywo z technikami • Pomoc za pośrednictwem poczty e-mail • Pomoc telefoniczna 	<p>Witryna pomocy technicznej firmy Dell — http://support.dell.com</p> <p>Uwaga: Wybierz region, a następnie wybierz produkt, aby wyświetlić odpowiednią witrynę pomocy technicznej.</p> <p>Numery telefonów pomocy technicznej oraz godziny urzędowania dla danego regionu lub kraju można znaleźć w witrynie pomocy technicznej w sieci Web.</p> <p>Gdy kontaktujesz się z pomocą techniczną, aby zostać szybciej obsłużonym, przygotuj następujące informacje:</p> <ul style="list-style-type: none"> • Numer etykiety serwisowej • Kod ekspresowej obsługi <p>Uwaga: Numer etykiety serwisowej i Kod ekspresowej obsługi znajdują się na etykietach na obudowie drukarki.</p>
<ul style="list-style-type: none"> • Oprogramowanie i sterowniki — certyfikowane sterowniki do drukarki i instalatory oprogramowania drukarki firmy Dell • Pliki Readme — najnowsze zmiany techniczne lub zaawansowane techniczne materiały referencyjne dla doświadczonych użytkowników lub techników 	<p>Dysk CD z oprogramowaniem instalacyjnym</p> <p>Uwaga: Jeśli komputer i drukarka firmy Dell zostały zakupione razem, dokumentacja i sterowniki drukarki są już zainstalowane na komputerze.</p>
<ul style="list-style-type: none"> • Materiały eksploatacyjne i akcesoria do drukarki • Naboje zastępcze 	<p>Witryna sieci Web poświęcona materiałom eksploatacyjnym firmy Dell — http://dell.com/supplies</p> <p>Materiały eksploatacyjne do drukarki można kupować online, telefonicznie i w wybranych sklepach detalicznych.</p>
<ul style="list-style-type: none"> • Informacje dotyczące bezpieczeństwa podczas przygotowywania drukarki do pracy • Informacje dotyczące przepisów • Informacje dotyczące gwarancji 	<p><i>Informacje o produkcji</i></p> <div data-bbox="1000 1545 1192 1791" data-label="Image"> </div> <p>Uwaga: <i>Informacje o produkcji</i> mogą być niedostępne w niektórych krajach lub regionach.</p>

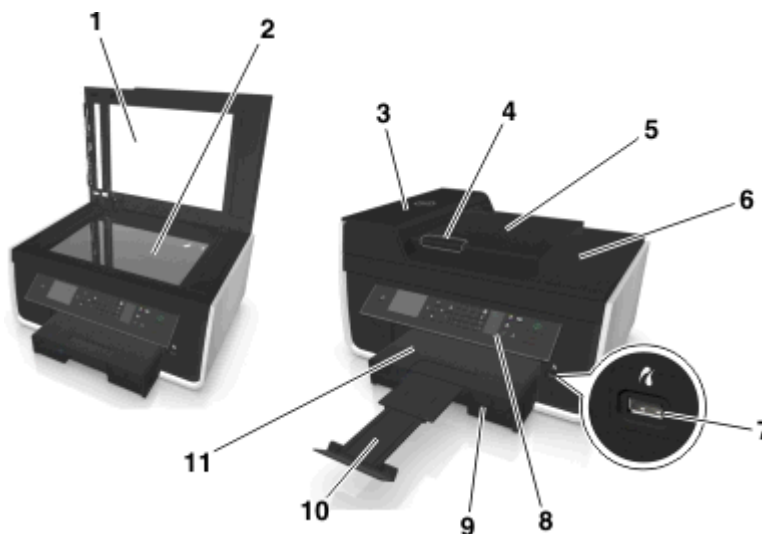

Uwaga: Niektóre z tych programów lub ich funkcji mogą być niedostępne w zestawie z drukarką, zależnie od możliwości nabytej drukarki.

Opis części drukarki

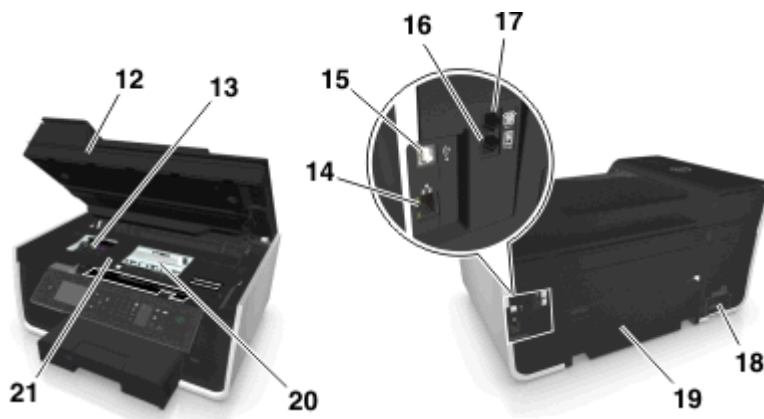

	Element	Do
1	Pokrywa skanera	Dostęp do szyby skanera.
2	Szyba skanera	Skanowanie, kopiowanie lub faksowanie fotografii i dokumentów.
3	automatyczny podajnik dokumentów	Skanowanie, kopiowanie lub wysyłanie faksem dokumentów wielostronicowych w formacie Letter, Legal i A4.
4	Prowadnica papieru automatycznego podajnika dokumentów	Utrzymywanie papieru prosto podczas jego podawania do automatycznego podajnika dokumentów.
5	Taca automatycznego podajnika dokumentów	Podawanie oryginalnych dokumentów do automatycznego podajnika dokumentów. Zalecane w przypadku skanowania, kopiowania lub wysyłania faksem dokumentów wielostronicowych. Uwaga: Do automatycznego podajnika dokumentów nie należy ładować pocztówek, fotografii, niewielkich przedmiotów ani cienkich nośników, takich jak wycinki prasowe. Materiały tego typu należy umieszczać na szybie skanera.
6	taca na wydruki automatycznego podajnika dokumentów	Przytrzymywanie dokumentów wysuwanych z automatycznego podajnika dokumentów.
7	port PictBridge i USB	Podłączanie do drukarki napędu flash lub aparatu cyfrowego zgodnego ze standardem PictBridge.
8	Panel sterowania drukarki	Obsługa drukarki.
9	Zasobnik na papier	Ładowanie papieru.
10	Ogranicznik papieru	Zabierz wydruk zaraz po wyprowadzeniu go przez urządzenie.
11	Taca na wydruki	Przytrzymywanie papieru wysuwanego z urządzenia.

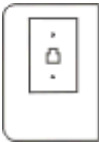

	Element	Do
12	Moduł skanera	Dostęp do nabojów z atramentem.
13	Obszar dostępu do nabojów z atramentem	Instalowanie, wymianę lub usuwanie nabojów z atramentem.
14	Port Ethernet	Podłączenie drukarki do komputera, sieci lokalnej, zewnętrznego modemu DSL lub modemu kablowego.
15	Port USB	Podłączanie drukarki do komputera przy użyciu kabla USB. Ostrzeżenie — istnieje możliwość uszkodzenia: Portu USB można dotykać tylko podczas podłączania lub odłączania kabla USB lub kabla instalacyjnego.
16	Port LINE 	W celu wysyłania i odbierania faksów drukarkę należy podłączyć do aktywnej linii telefonicznej (za pośrednictwem standardowego gniazda ściennego, filtra DSL lub adaptera VoIP).
17	Port EXT 	Podłączanie dodatkowych urządzeń (telefonu lub automatycznej sekretarki) do drukarki i linii telefonicznej. Użyj tego portu, jeśli nie posiadasz linii dedykowanej faksu przeznaczonej dla drukarki i jeśli ta metoda połączenia jest obsługiwana w twoim kraju lub regionie. Uwaga: W celu uzyskania dostępu do portu należy wyjąć zaślepkę.
18	Gniazdo zasilania	Podłączenie drukarki do źródła zasilania przy użyciu przewodu zasilającego.
19	Moduł drukowania dwustronnego	<ul style="list-style-type: none"> • Drukowanie na obu stronach arkusza papieru. • Usuwanie zaciętego papieru.
20	Obszar dostępu do głowicy drukującej	Instalowanie głowicy drukującej. Uwaga: Pojemnik przesuwają się do obszaru dostępu do głowicy drukującej, jeśli głowica nie została zainstalowana w drukarce.
21	pokrywa usuwania zacięć	Wymij zacięty papier.

Zamawianie i wymiana materiałów eksploatacyjnych

Zamawianie nabojów z atramentem

Wartości wydajności liczone w stronach są dostępne pod adresem www.dell.com/supplies. Aby uzyskać najlepsze wyniki, należy używać wyłącznie nabojów z atramentem firmy Dell.

Artykuł	Nabój licencjonowany ¹	Nabój zwykły
Nabój czarny	Series 31	Niedostępne
Nabój żółty	Series 31	Niedostępne
Nabój cyjan	Series 31	Niedostępne
Nabój magenta	Series 31	Niedostępne
Nabój czarny o wysokiej wydajności ²	Series 33, Series 34	Series 33R
Nabój żółty o wysokiej wydajności ²	Series 32, Series 33	Series 33R
Nabój cyjan o wysokiej wydajności ²	Series 32, Series 33	Series 33R
Nabój magenta o wysokiej wydajności ²	Series 32, Series 33	Series 33R

¹ Licencja tylko do jedнокrotnego użytku. Po zużyciu należy zwrócić nabój do firmy Dell w celu ponownego przygotowania do sprzedaży, napełnienia lub recyklingu. Więcej informacji na temat recyklingu produktów firmy Dell znajduje się pod adresem www.dell.com/recycle.

² Dostępny tylko w witrynie firmy Dell w sieci Web pod adresem www.dell.com/supplies.

Uwagi:

- Więcej atramentu można uzyskać, zamawiając naboje o wysokiej wydajności.
- W zależności od kraju lub regionu naboje z atramentem można nabywać oddzielnie lub w pakietach.
- W zależności od potrzeb można zamówić zestaw mieszany nabojów standardowych oraz nabojów o wysokiej wydajności.
- Nabojów używanych do drukowania dokumentów można również używać do drukowania fotografii.
- Nowe naboje z atramentem należy przechowywać nierozpakowane, skierowane płaską stroną do podłoża.
- Naboje z atramentem należy wyjmować z opakowania dopiero *bezpośrednio przed zainstalowaniem*.

Wymiana naboju drukujących

Przed rozpoczęciem przygotuj nowy nabój lub naboje drukujące. Nowe naboje należy zainstalować natychmiast po usunięciu poprzednich naboju, ponieważ atrament pozostający w dyszach głowicy drukującej może wyschnąć.

Wymywanie naboju z atramentem

- 1 Włącz drukarkę.
- 2 Otwórz drukarkę.



Uwaga: Głowica drukująca przesunie się do pozycji umożliwiającej instalację naboju.

- 3 Naciśnij występ zwalniający, a następnie wyjmij zużyty nabój lub naboje z atramentem.



Instalowanie naboju drukujących

- 1 Wyjmij nabój drukujący z opakowania, a następnie zdejmij osłonę z naboju.

Jeśli nabój drukujący ma zakręcaną nasadkę, zdejmij ją.

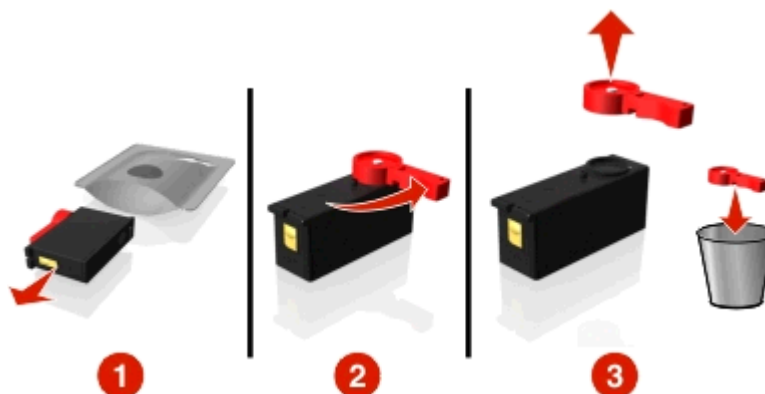

2 Włóż każdy nabój z atramentem. Przesuwaj palec wzdłuż naboju drukującego w taki sposób, aby nabój *zatrzęsnał* się na swoim miejscu.

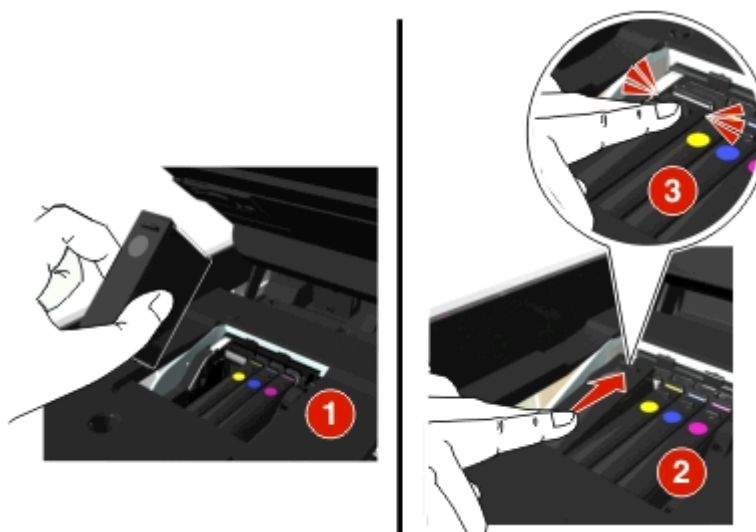

Uwagi:

- Włóż najpierw naboje z atramentem kolorowym, a następnie nabój z czarnym atramentem.
- W celu ochrony nowego atramentu przed działaniem powietrza włóż naboje z atramentem natychmiast po usunięciu osłon.

3 Zamknij drukarkę.

Recykling produktów firmy Dell

Aby zwrócić produkty do firmy Dell w celu recyklingu:

- 1** Kliknij przycisk  lub **Start**.
- 2** Kliknij polecenie **Wszystkie programy** lub **Programy**, a następnie wybierz folder programu drukarki z listy.
- 3** Kliknij opcję **Strona główna drukarki**.

- 4 Wybierz drukarkę z listy rozwijanej drukarek.
- 5 Na karcie Przegląd kliknij przycisk **Zamów materiały eksploatacyjne**.
- 6 Kliknij przycisk .
- 7 Postępuj zgodnie z instrukcjami wyświetlanymi na ekranie komputera.

Korzystanie z przycisków i menu panelu sterowania drukarki

Wymiana arkusza z wersją językową

Arkusz z wersją językową służy do umieszczenia etykiet przycisków na panelu sterowania drukarki. Arkusze z wersjami językowymi można wymieniać w dowolnym czasie w zależności od wersji językowej, z jakiej chce się korzystać. Niektóre wersje językowe mogą być niedostępne w zależności od modelu drukarki.

Uwaga: Drukarka ma zamontowany fabrycznie arkusz z angielską wersją językową.

- 1 Otwórz drukarkę.
- 2 Wyjmij arkusz z wersją językową, który znajduje się w teczce z dokumentacją dostarczoną z drukarką.
- 3 Zdejmij z panelu sterowania drukarki uchwyt arkusza z wersją językową.





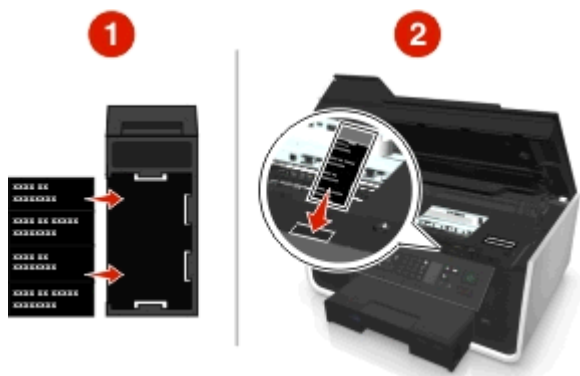



- 4 Włóż do uchwytu wybrany arkusz z wersją językową, a następnie przymocuj uchwyt do panelu sterowania drukarki.

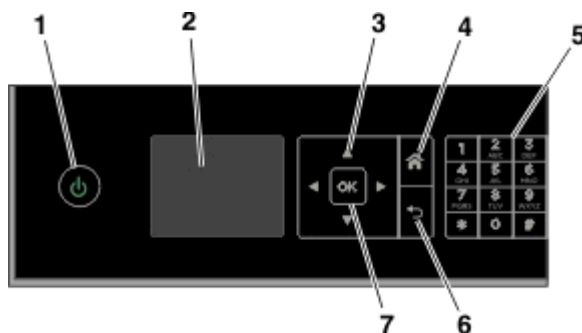









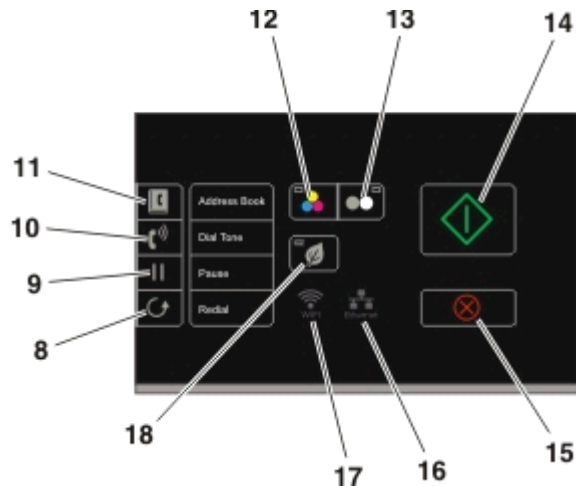

- 5 Zamknij drukarkę.



Korzystanie z panelu sterowania drukarki



	Użyj	Do
1	Zasilanie 	<ul style="list-style-type: none"> Włączanie i wyłączanie drukarki. Przełączanie do trybu czuwania. <p>Uwaga: Gdy drukarka jest włączona, naciśnij przycisk , aby włączyć tryb czuwania. Naciśnij przycisk  i przytrzymaj go przez trzy sekundy, aby wyłączyć drukarkę.</p>
2	Wyświetlaj Uwaga: W trybie czuwania wyświetlacz jest wyłączony.	Wyświetl: <ul style="list-style-type: none"> Stan drukarki Komunikaty Menu
3	przyciski strzałek	Przejdź do wyświetlanego na ekranie elementu menu lub podmenu.
4	Strona główna 	Przejdźcie z dowolnego poziomu menu bezpośrednio do ekranu głównego.
5	Klawiatura	<p>W trybie kopiowania lub w trybie fotograficznym: Wprowadzenie liczby kopii lub wydruków do wykonania.</p> <p>W trybie faksowania:</p> <ul style="list-style-type: none"> Wprowadzenie numerów faksów. Obsługa automatycznego systemu zgłoszeniowego. Wybieranie liter podczas tworzenia listy numerów szybkiego wybierania. Wpisywanie liczb podczas wprowadzania lub modyfikowania daty i godziny pokazywanej na wyświetlaczu.
6	Wstecz 	<ul style="list-style-type: none"> Powrót do poprzedniego ekranu. Opuszczenie poziomu menu i przejście do poziomu wyższego.
7	Opcja 	<ul style="list-style-type: none"> Wybieranie opcji menu. Zapisanie ustawień. Podawanie i wysuwanie papieru. Naciśnij i przytrzymaj przycisk przez trzy sekundy, aby podać lub wysunąć papier z drukarki.



8	Ponowne wybieranie 	Wyświetlenie ostatnio wybranego numeru. Naciskanie przycisków strzałki w lewo lub w prawo pozwala wyświetlić pięć wybranych ostatnio numerów.
9	Wstrzymaj 	Wstawienie trzysekundowej pauzy w wybieranym numerze faksu, aby poczekać na udostępnienie linii zewnętrznej lub połączyć się za pośrednictwem automatycznego systemu zgłoszeniowego. Pauzę można wprowadzić tylko po rozpoczęciu wybierania numeru.
10	Sygnał wybierania 	Ręczne wprowadzanie numeru telefonu za pomocą klawiatury przed wysłaniem faksu.
11	Książka adresowa 	Dostęp do numerów faksów znajdujących się na zapisanej liście.
12	Kolor 	Przełączanie do trybu kolorowego.
13	Czarny 	Przełączanie do trybu czarno-białego.
14	Start 	Rozpoczynanie zadania w zależności od wybranego trybu.
15	Anuluj 	<ul style="list-style-type: none"> • Anulowanie wykonywanego zadania drukowania, kopiowania, skanowania lub faksowania. • Cofnięcie z menu Kopiuj, Skanuj, Faksuj, Fotografia lub Wydruk pliku na najwyższy poziom menu. • Opuszczenie poziomu menu Ustawienia i przejście do nadrzędnego poziomu poprzedniego trybu. • Wyczyszczenie bieżącego ustawienia lub komunikatów o błędach i przywrócenie ustawień domyślnych.
16	Wskaźnik sieci 	Sprawdzanie stanu połączenia sieciowego drukarki oraz uzyskiwanie dostępu do ustawień sieci.

17	wskaźnik Wi-Fi 	Sprawdzanie połączenia bezprzewodowego drukarki.
18	Tryb Eco-Mode 	<ul style="list-style-type: none"> Przejdźcie w tryb czuwania, gdy drukarka nie jest używana przez 10 minut. Ustawienie małej jasności ekranu.

Zmiana limitu czasu trybu uśpienia

Limit ten określa czas bezczynności drukarki, po upływie którego przełącza się ona w tryb uśpienia. Funkcja uśpienia zapewnia energooszczędność dzięki ograniczeniu zużycia energii przez drukarkę. Aby oszczędzać jak najwięcej energii, ustaw jak najmniejszy limit czasu trybu uśpienia.

1 Przy użyciu panelu sterowania drukarki przejdź do opcji:

 > **Ustawienia** >  > **Konfiguracja urządzenia** >  > **Uśpienie** > 

2 Naciskaj przycisk strzałki w górę lub w dół lub użyj klawiatury numerycznej, aby ustawić wartość limitu przełączenia w tryb uśpienia, a następnie naciśnij przycisk .

Oszczędzanie papieru i energii

Aby znacząco ograniczyć zużycie papieru i jego marnotrawienie, włącz funkcję druku dwustronnego:

1 Przy użyciu panelu sterowania drukarki przejdź do opcji:

 > **Ustawienia** >  > **Konfiguracja trybu drukowania** >  > **Kopiowanie dwustronne bez użycia komputera** > 

2 Naciskaj przycisk strzałki w górę lub w dół, aby przewinąć do opcji **Włącz**, a następnie naciśnij przycisk .





Aby optymalnie wykorzystywać energię, zmniejsz limit czasu trybu uśpienia i jasność wyświetlacza:

1 Przy użyciu panelu sterowania drukarki przejdź do opcji:

 > **Ustawienia** >  > **Konfiguracja urządzenia** >  > **Uśpienie** > 

2 Naciskaj przycisk strzałki w górę lub w dół lub użyj klawiatury numerycznej, aby ustawić limit przełączenia w tryb uśpienia, a następnie naciśnij przycisk .

3 Przy użyciu panelu sterowania drukarki przejdź do opcji:

 > **Ustawienia** >  > **Konfiguracja urządzenia** >  > **Jasność ekranu** > 

4 Naciskaj przycisk strzałki w górę lub w dół, aby przewinąć do opcji **Przyciemnianie**, a następnie naciśnij przycisk .

Uwaga: W przypadku wybrania opcji **Kopiowanie dwustronne bez użycia komputera** drukarka będzie drukować na obu stronach papieru (tryb dupleks) dla zadań kopiowania i faksowania oraz zadań drukowania w systemach Windows i Macintosh zależnie od modelu drukarki.

Przywracanie domyślnych ustawień fabrycznych

Przywrócenie domyślnych ustawień fabrycznych spowoduje usunięcie wszystkich poprzednio wybranych przez użytkownika ustawień drukarki.

1 Przy użyciu panelu sterowania drukarki przejdź do opcji:

 > **Ustawienia** >  > **Przywróć ustawienia fabryczne** > 

2 Naciskaj przycisk strzałki w górę lub w dół, aby przewinąć do opcji **Przywróć wszystkie ustawienia drukarki**, a następnie naciśnij przycisk .

3 Użyj przycisków strzałek w prawo lub w lewo, aby przewinąć do opcji **Tak**, a następnie naciśnij przycisk .

Gdy domyślne ustawienia fabryczne zostaną przywrócone, nastąpi automatyczne ponowne uruchomienie drukarki.

4 Po wyświetleniu monitu o ustawienie ustawień wstępnych drukarki wybierz odpowiednie opcje przy użyciu przycisków panelu sterowania.

Na wyświetlaczu zostanie wyświetlony komunikat **Wstępna konfiguracja zakończona**.

Używanie skrótów

Co to są skróty?

Skróty umożliwiają szybkie wykonywanie zadań drukowania, kopiowania, skanowania, wysyłania wiadomości e-mail lub obsługi faksów. Użytkownik może skonfigurować i zapisać zestaw często używanych ustawień drukarki dotyczących danego zadania, a następnie przypisać do niego numer i nazwę skrótu.

Numer i nazwa identyfikują skrót w ramach określonego zadania i jego ustawień drukarki. Aby wykonać zadanie przy użyciu tych ustawień, nie trzeba dostosowywać ustawień i opcji. Wystarczy wprowadzić numer skrótu lub wybrać jego nazwę na panelu sterowania drukarki, a zadanie zostanie uruchomione automatycznie.

Skonfiguruj ustawienia skrótu zadania na stronie internetowej drukarki:

Wybór	Przeznaczenie
Kopiuj	Kopiowanie dokumentu lub fotografii.
Tryb ekologiczny	Kopiowanie dokumentu lub fotografii przy użyciu ustawienia dwustronnego lub ustawienia Niska.
Kopiuj identyfikator	Kopiowanie obu stron identyfikatora na jednej stronie arkusza papieru.
Skanowanie do faksu	Skanowanie dokumentu lub fotografii i wysłanie za pośrednictwem faksu.
Skanowanie do wiadomości e-mail	Skanowanie dokumentu lub fotografii i wysłanie za pośrednictwem poczty e-mail. Uwaga: Upewnij się, że drukarka, jest podłączona do sieci oraz Internetu przez sieć Ethernet lub za pomocą połączenia bezprzewodowego.
Skanowanie do komputera	Skanowanie dokumentu lub fotografii i wysłanie do komputera. Uwagi: <ul style="list-style-type: none"> • Upewnij się, że sterownik drukarki jest zainstalowany z połączeniem z drukarką sieciową. • Upewnij się, że drukarka jest podłączona do komputera lokalnie (przez USB) albo za pośrednictwem tego samego połączenia Ethernet lub bezprzewodowego.
Skanowanie przez sieć	Skanowanie dokumentu lub fotografii i zapisanie w folderze sieciowym. Uwaga: Upewnij się, że drukarka, jest podłączona do Internetu przez sieć Ethernet lub za pomocą połączenia bezprzewodowego.
Skanowanie do nośnika pamięci	Skanowanie dokumentu lub fotografii i zapisanie na karcie pamięci lub na dysku flash (w zależności od modelu drukarki).
Drukowanie pliku	Drukowanie dokumentu z komputera. Uwaga: Upewnij się, że drukarka jest podłączona do komputera za pośrednictwem tego samego połączenia Ethernet lub bezprzewodowego.

Przykład:

Prawnik, który używa drukarki do wysyłania wiadomości e-mail do klientów, zazwyczaj wybiera funkcje i opcje dostępne na panelu sterowania drukarki. Zamiast tego może skonfigurować ustawienia drukarki (takie jak tytuł wiadomości i adres odbiorcy) na stronie internetowej drukarki, a następnie przypisać do zadania numer i nazwę skrótu. Przy każdym wprowadzeniu numeru skrótu lub wybraniu nazwy skrótu na panelu sterowania drukarki urządzenie automatycznie wysyła dokumenty zgodnie z wybranymi ustawieniami.

Rozpoczęcie pracy

Podczas instalacji zostanie udostępnione łącze służące do tworzenia skrótów. Jeśli nie uda się utworzyć skrótów podczas instalacji, można je utworzyć za pomocą oprogramowania drukarki.

Uruchamianie strony skrótów przy użyciu oprogramowania drukarki

Zanim rozpoczniesz, upewnij się że:

- Drukarka i komputer są podłączone do sieci przez połączenie Ethernet lub bezprzewodowe.
- Drukarka jest włączona.

Użytkownicy systemu Windows

- 1 Kliknij przycisk  lub przycisk **Start**.
- 2 Kliknij polecenie **Wszystkie programy** lub **Programy**, a następnie wybierz z listy folder programu drukarki.
- 3 Przejdź do opcji:
Strona główna drukarki > wybierz drukarkę > **Ustawienia** > **Konfiguruj skróty**

Użytkownicy komputerów Macintosh

- 1 W programie Finder przejdź do opcji:
Applications (Programy) > wybierz folder drukarki > **Shortcuts** (Skróty)
- 2 Wybierz drukarkę z listy, a następnie kliknij przycisk **Launch** (Uruchom).

Tworzenie skrótu

- 1 Uruchom stronę skrótów, a następnie przejdź do opcji:
Dodaj nowy skrót > wybierz zadanie
- 2 Przypisz numer i nazwę skrótu, a następnie określ ustawienia.

Uwagi:



- Numer skrótu to numer przypisywany do określonego zadania i jego ustawień drukarki. Numery skrótów mogą należeć do zakresu od 1 do 999.
- Jeśli zostało skonfigurowane wyświetlanie ustawień skrótu przed uruchomieniem, będą one widoczne na wyświetlaczu drukarki. W razie konieczności dostosuj ustawienia.

- 3 Kliknij przycisk **Dodaj**.

Używanie skrótów na drukarce

Upewnij się, że skrót został utworzony.

Przy użyciu panelu sterowania drukarki przejdź do opcji:

 > **Skróty** >  > wybierz skrót > 

lub

 >  > wprowadź numer skrótu > 

Uwaga: Jeśli zostało skonfigurowane wyświetlanie ustawień skrótu przed uruchomieniem, będą one widoczne na wyświetlaczu drukarki. W razie konieczności dostosuj ustawienia.

Modyfikowanie lub usuwanie skrótu

- 1 Uruchom stronę skrótów, a następnie wybierz skrót.
- 2 Wykonaj jedną z następujących czynności:
 - Wprowadź wymagane zmiany i kliknij przycisk **Zapisz zmiany**.
 - Kliknij opcję **Usuń**.

Korzystanie z oprogramowania drukarki

Minimalne wymagania systemowe

Oprogramowanie drukarki wymaga do 500 MB wolnego miejsca na dysku.

Obsługiwane systemy operacyjne

- Microsoft Windows 7 (SP1)
- Microsoft Windows Server 2008 (R2 SP1)
- Microsoft Windows Server 2008 (SP1)
- Microsoft Windows Server 2003 (SP2)
- Microsoft Windows Vista (SP1)
- Microsoft Windows XP (SP3)
- Macintosh Intel OS X w wersji 10.7.0 lub nowszej
- Macintosh Intel OS X w wersji 10.6.0 lub nowszej
- Macintosh Intel OS X w wersji 10.5.0 lub nowszej
- Macintosh Intel OS X w wersji 10.4.4 lub nowszej
- Macintosh PowerPC OS X w wersji 10.5.0 lub nowszej
- Macintosh PowerPC OS X w wersji 10.4.0 lub nowszej
- Ubuntu Linux 11.10, 11.04, 10.10 i 10.04*
- Red Hat Enterprise Linux WS 6, WS 5 i WS 4*
- Red Flag Linux Desktop 6.0*
- SUSE Linux Enterprise Server 11 i 10*
- SUSE Linux Enterprise Desktop 11 i 10*
- Linux openSUSE 11.4, 11.3 i 11.2*
- Linpus Linux Desktop 9.6*
- Fedora 14*
- Debian GNU/Linux 6.0 i 5.0*
- Mint 10 i 9*
- PCLinux OS 2010.12 i 2010.10*

* Sterownik drukarki do tego systemu operacyjnego jest dostępny tylko pod adresem <http://support.dell.com>.

Korzystanie z oprogramowania drukarki dla systemu Windows

Oprogramowanie zainstalowane podczas instalacji drukarki

Podczas konfigurowania drukarki przy użyciu instalacyjnego dysku CD z oprogramowaniem zainstalowane zostało całe niezbędne oprogramowanie. Do zainstalowania mogły zostać wybrane pewne dodatkowe programy. W poniższej tabeli przedstawiono różne programy oraz ich możliwości.

Jeśli te dodatkowe programy nie zostały zainstalowane podczas instalacji początkowej, włóż ponownie dysk CD z oprogramowaniem instalacyjnym, uruchom oprogramowanie instalacyjne, a następnie kliknij kolejno polecenia **Opcje zaawansowane > Zainstaluj dodatkowe oprogramowanie**.

Oprogramowanie drukarki

Element	Działanie
Strona główna drukarki Dell (nazywana Stroną główną drukarki)	<ul style="list-style-type: none"> • Uruchamianie aplikacji lub programów. • Skanowanie lub wysyłanie pocztą elektroniczną fotografii lub dokumentu. • Edytowanie zeskanowanych dokumentów. • Skanowanie dokumentów do formatu PDF. • Dostosowywanie ustawień drukarki. • Zamawianie materiałów eksploatacyjnych. • Konserwowanie nabojów z atramentem. • Zarejestrowanie drukarki. • Uzyskanie pomocy technicznej. • Dostęp do <i>Podręcznika użytkownika</i>.
Dell Ink Management System	Zamawianie atramentu.
Książka telefoniczna Dell (nazywana książką telefoniczną)	Zarządzanie kontaktami faksu.
Abbyy Sprint, oprogramowanie OCR	Skanowanie dokumentu i przetworzenie go na tekst, który można edytować w programie do edycji tekstu.
Narzędzie instalacji bezprzewodowego serwera druku Dell (nazywane Narzędziem instalacji bezprzewodowego serwera druku)	<ul style="list-style-type: none"> • Instalowanie drukarki bezprzewodowej w sieci bezprzewodowej. • Zmiana ustawień komunikacji bezprzewodowej drukarki. <p>Uwaga: Ten program jest instalowany automatycznie z oprogramowaniem drukarki, jeśli obsługuje ona komunikację bezprzewodową.</p>
Narzędzia Dell dla pakietu Office	Dostęp do ulubionych ustawień w pakiecie Microsoft Office 2007.
Narzędzie do konfiguracji drukarki	Skonfiguruj ustawienia faksu i poczty e-mail w drukarce.
Komunikator stanu	Dodatkowe informacje dotyczące napotkanych problemów z drukowaniem.
Centrum monitorowania stanu	<ul style="list-style-type: none"> • Sprawdzanie stanu materiałów eksploatacyjnych drukarki. • Zamawianie materiałów eksploatacyjnych online.
Aktualizacja produktu	Otrzymywanie automatycznych powiadomień o aktualizacjach oprogramowania drukarki po udostępnieniu nowych aktualizacji.

Element	Działanie
Preferencje drukowania	<p>Kliknięcie opcji Plik > Drukuj > Właściwości przy otwartym dokumencie spowoduje wyświetlenie okna dialogowego Preferencje drukowania. Umożliwia ono wybranie opcji dotyczących zadania drukowania w następującym zakresie:</p> <ul style="list-style-type: none"> • Określenie liczby kopii do wydrukowania. • Drukowanie kopii dwustronnych. • Wybieranie rodzaju papieru • Dodawanie znaku wodnego. • Poprawianie jakości obrazów. • Zapisanie ustawień. <p>Uwaga: Narzędzie Preferencje drukowania jest instalowane automatycznie z oprogramowaniem drukarki.</p>

Uwaga: Niektóre z tych programów lub ich funkcji mogą być niedostępne w zestawie z drukarką, zależnie od możliwości nabytej drukarki.

Korzystanie z oprogramowania drukarki w systemie Macintosh

Uruchamianie okna dialogowego Drukowanie

Okno dialogowe Drukowanie służy do dostosowywania ustawień drukarki i planowania zadań drukowania. Gdy dokument lub fotografia jest otwarta, wybierz kolejno menu **Plik > Drukuj**.

Uruchamianie aplikacji

- 1 W programie Finder przejdź do opcji:
Applications (Aplikacje) > wybierz folder drukarki.
- 2 Kliknij dwukrotnie aplikację, z której chcesz skorzystać.

Element	Działanie
Ustawienia drukarki	<ul style="list-style-type: none"> • Dostosowywanie ustawień dla zadania faksowania. • Utwórz i edytuj listę kontaktów. • Konfigurowanie ustawień połączeń poczty e-mail. • Konfigurowanie ustawień języka, kraju, daty i godziny.
Skróty	Przyspieszanie wykonywania typowych zadań za pomocą drukarki.
Asystent konfiguracji bezprzewodowej	<p>Instalowanie drukarki w sieci bezprzewodowej.</p> <p>Uwaga: Ta aplikacja jest instalowana automatycznie z oprogramowaniem drukarki, jeśli obsługuje ona komunikację bezprzewodową.</p>
Program odinstalowujący	Usuń oprogramowanie drukarki z komputera.

Uwagi:

- Niektóre z tych aplikacji mogą być niedostępne w zestawie z drukarką, zależnie od możliwości nabytej drukarki lub typu instalacji (standardowej lub niestandardowej) wybranego podczas instalacji drukarki.
- Aby wykorzystać wszystkie funkcje drukarki, podczas instalacji wybierz opcję instalacji niestandardowej, a następnie zaznacz wszystkie pakiety uwzględnione na liście.

Znajdowanie i instalowanie opcjonalnego oprogramowania

Użytkownicy systemu Windows

- 1 Kliknij przycisk  lub przycisk **Start**.
- 2 Kliknij polecenie **Wszystkie programy** lub **Programy**, a następnie wybierz z listy folder programu drukarki.
- 3 Przejdź do opcji:
Strona główna drukarki > wybierz drukarkę > **Pomoc techniczna** > **Pomoc techniczna online**
- 4 W witrynie sieci Web wybierz drukarkę, a następnie pobierz sterownik.
- 5 Zainstaluj dodatkowe lub opcjonalne oprogramowanie.

Użytkownicy komputerów Macintosh

- 1 W programie Finder przejdź do opcji:
Programy > wybierz folder drukarki > **Łącza sieci Web** > **Aktualizacje oprogramowania**
- 2 W witrynie sieci Web wybierz drukarkę, a następnie pobierz sterownik.
- 3 Zainstaluj dodatkowe lub opcjonalne oprogramowanie.

Pobieranie sterowników PCL i PS (dotyczy tylko systemu Windows)

Z naszej witryny sieci Web można pobrać uniwersalne sterowniki drukarek (do emulacji języków PCL 5, PCL XL oraz PS). Należy odszukać model drukarki, aby wyświetlić zgodne z nim sterowniki.

Ponowna instalacja oprogramowania drukarki

Podczas konfigurowania drukarki przy użyciu instalacyjnego dysku CD z oprogramowaniem zainstalowane zostało całe niezbędne oprogramowanie. Jeśli występują problemy przy instalowaniu albo drukarka nie jest widoczna w folderze Drukarki ani jako drukarka do wyboru przy wysyłaniu zadania drukowania, spróbuj usunąć drukarkę, a następnie zainstalować ją ponownie.

Odinstalowanie oprogramowania drukarki

W systemie Windows

- 1 Kliknij przycisk  lub **Start**.
- 2 Kliknij polecenie **Wszystkie programy** lub **Programy**, a następnie wybierz z listy folder programu drukarki.
- 3 Kliknij program odinstalowujący.

- 4 Postępuj zgodnie z instrukcjami wyświetlanymi na ekranie komputera.
- 5 Gdy proces odinstalowywania zostanie zakończony, uruchom ponownie komputer.

Użytkownicy komputerów Macintosh

- 1 Zamknij wszystkie otwarte aplikacje.
- 2 W programie Finder przejdź do opcji:
Aplikacje > wybierz folder drukarki.
- 3 Kliknij dwukrotnie przycisk **Program odinstalowujący**.
- 4 Postępuj zgodnie z instrukcjami wyświetlanymi na ekranie komputera.

Instalowanie oprogramowania drukarki

Uwaga: Jeśli oprogramowanie drukarki zostało uprzednio zainstalowane na tym komputerze, ale trzeba je przeinstalować, należy najpierw odinstalować bieżącą wersję oprogramowania.

W systemie Windows

- 1 Zamknij wszystkie otwarte programy.
- 2 Włóż instalacyjny dysk CD-ROM z oprogramowaniem.
Jeśli okno dialogowe instalacji nie zostanie wyświetlone po minucie, uruchom dysk CD ręcznie:
 - a Kliknij przycisk  lub przycisk **Start** i wybierz polecenie **Uruchom**.
 - b W polu **Rozpocznij wyszukiwanie** lub **Uruchom** wpisz polecenie **D:\setup.exe**, gdzie **D** jest literą napędu CD lub DVD.
 - c Naciśnij klawisz **Enter** lub kliknij przycisk **OK**.
- 3 Kliknij przycisk **Zainstaluj**, a następnie postępuj zgodnie z instrukcjami wyświetlanymi na ekranie komputera.

Użytkownicy komputerów Macintosh

Uwaga: Aby wykorzystać wszystkie funkcje drukarki, wybierz opcję instalacji niestandardowej, a następnie zaznacz wszystkie pakiety uwzględnione na liście.

- 1 Zamknij wszystkie otwarte aplikacje.
- 2 Włóż instalacyjny dysk CD-ROM z oprogramowaniem.
Jeśli ekran instalacji nie zostanie wyświetlony po minucie, kliknij ikonę CD na pulpicie.
- 3 Kliknij dwukrotnie pakiet instalatora oprogramowania, a następnie wykonaj instrukcje wyświetlane na ekranie komputera.

Korzystanie z Internetu

Najnowsze oprogramowanie drukarki można znaleźć pod adresem <http://support.dell.com>.

Ładowanie papieru i dokumentów oryginalnych

Ładowanie do zasobnika na papier

Upewnij się, że:

- Używany jest papier przeznaczony dla drukarek atramentowych.
- Papier nie był używany ani nie jest uszkodzony.
- W przypadku korzystania z papieru specjalnego postępujesz zgodnie z instrukcjami zamieszczonymi na jego opakowaniu.
- Papier nie wygina się podczas regulowania prowadnic papieru w celu uniknięcia zacięć.

1 Wyciągnij całkowicie zasobnik z drukarki.



2 Rozsuń prowadnice papieru na boki zasobnika.

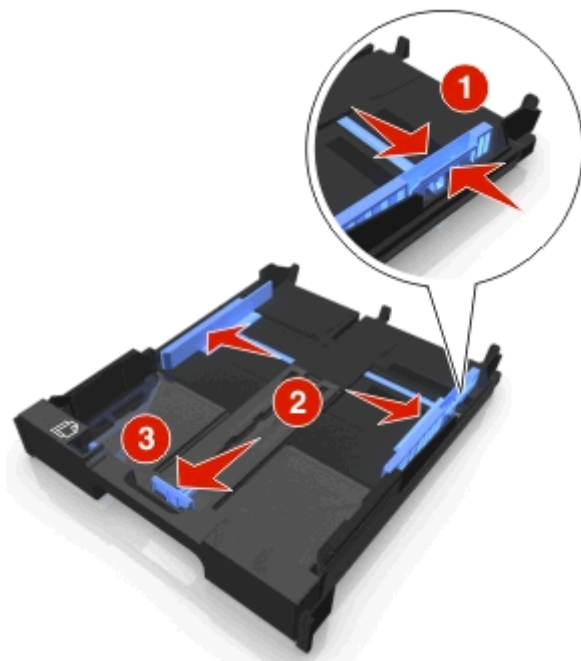

3 W przypadku ładowania papieru w formacie A4 lub Legal ściśnij występ i pociągnij, aby wysunąć zasobnik.

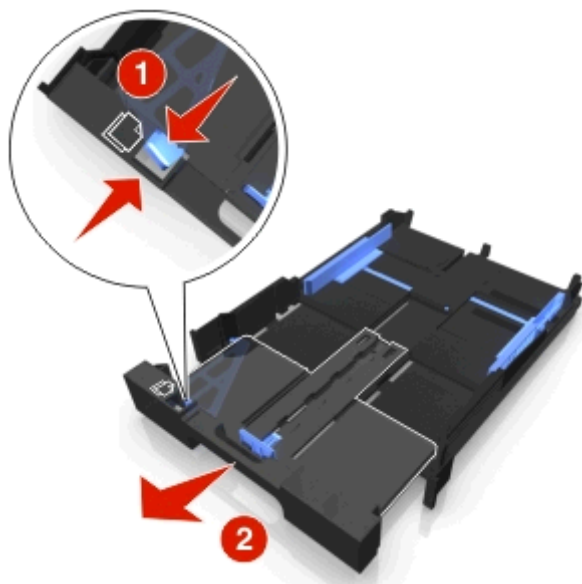

Uwaga: Wyciągnięcie wysuwanej części zasobnika do pierwszej pozycji umożliwia umieszczenie papieru o rozmiarze A4. Pełne wysunięcie umożliwia umieszczenie papieru o rozmiarze Legal.

4 Załaduj papier stroną do zadruku skierowaną w dół.

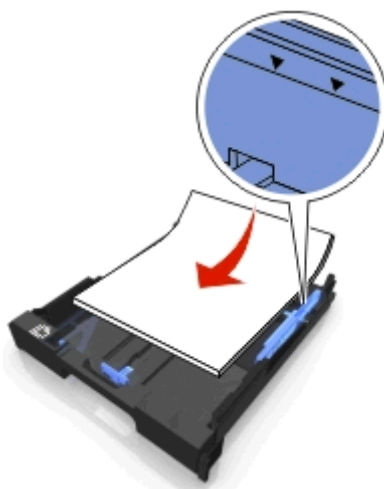

5 Ustaw prowadnice papieru tak, aby były lekko dosunięte do lewej, prawej i dolnej krawędzi papieru.

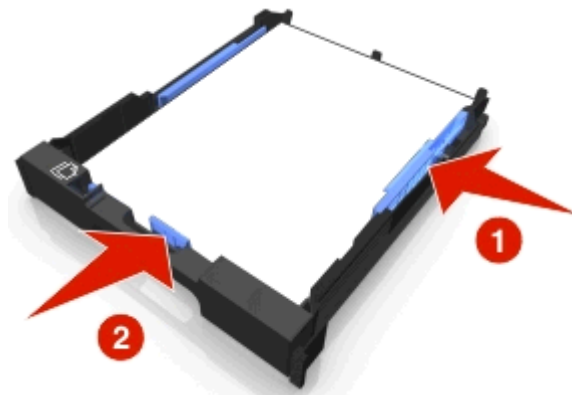

6 Włóż zasobnik.



Uwaga: Jeśli został przedłużony zasobnik w celu dostosowania do papieru o rozmiarze A4 lub Legal, zasobnik po założeniu będzie wystawać z przodu drukarki.

7 Podnieś ogranicznik tacy na wydruki, aby zatrzymywał wysuwany papier.



Uwaga: W przypadku załadowania papieru o rozmiarze A4 lub Legal wydłuż ogranicznik papieru.



Ładowanie kopert lub papieru fotograficznego

1 Wyciągnij całkowicie zasobnik z drukarki.



2 Rozsuń prowadnice papieru na boki zasobnika.

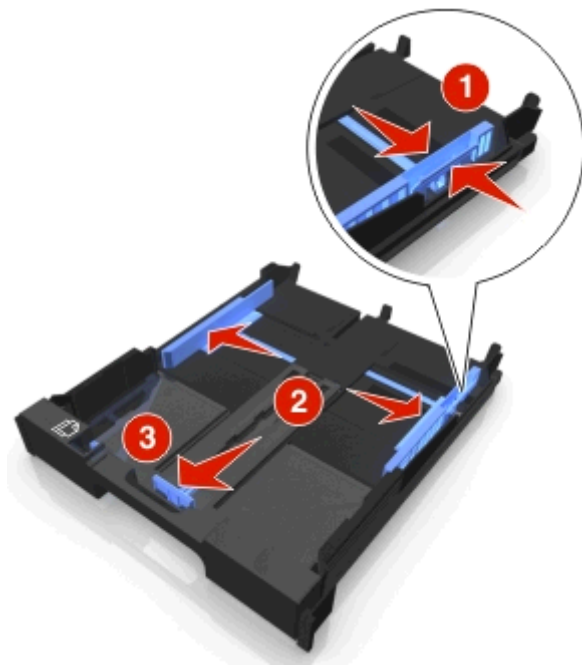

- 3 Ikona koperty i obrys papieru fotograficznego na dnie zasobnika ułatwia umieszczenie kopert lub papieru fotograficznego w zasobniku.

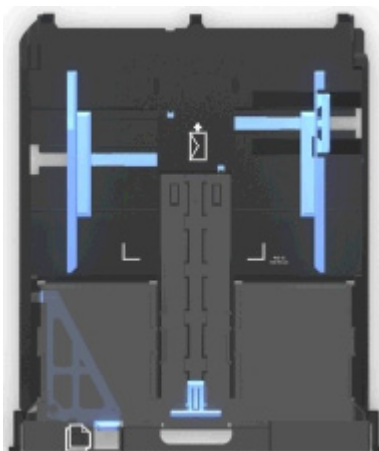

Uwaga: W zasobniku nie należy umieszczać różnych typów papieru. Można załadować koperty lub papier fotograficzny, lecz nie równocześnie.

- 4 Załaduj koperty lub papier fotograficzny.

Uwaga: Załaduj koperty lub papier fotograficzny stroną przeznaczoną do zadrukowania skierowaną w dół. (W razie braku pewności, która strona jest przeznaczona do zadrukowania, należy zapoznać się z instrukcjami dostarczonymi z kopertami lub papierem fotograficznym).

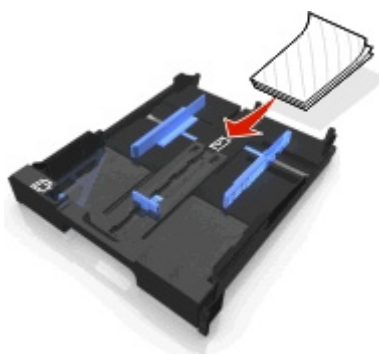
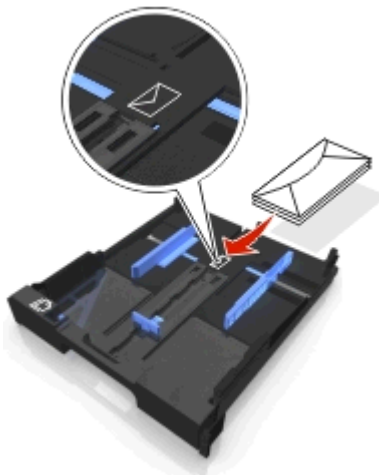

- 5 Ustaw prowadnice papieru tak, aby były lekko dosunięte do lewej, prawej i dolnej krawędzi kopert lub kart fotograficznych.

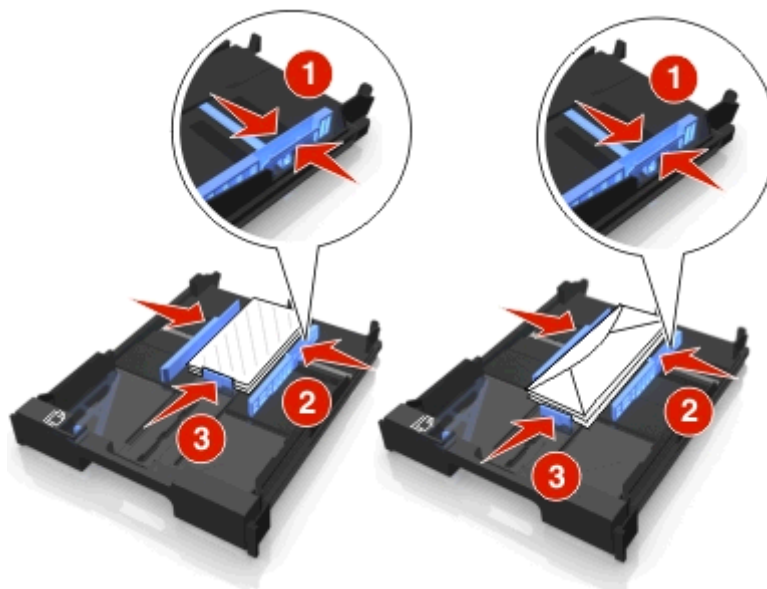

- 6 Włóż zasobnik.

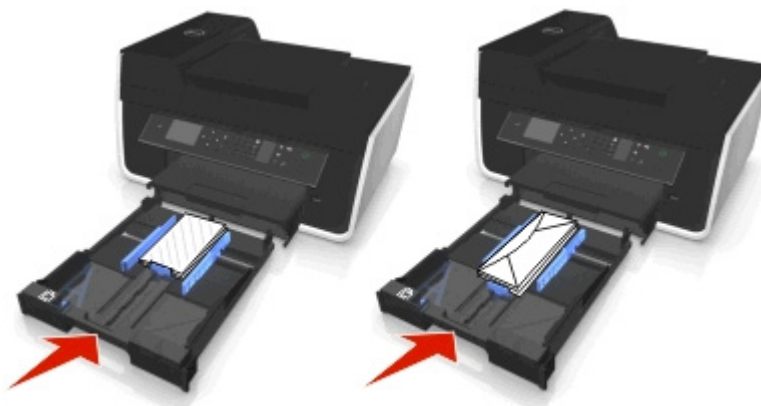

- 7 Podnieś ogranicznik papieru, aby zatrzymywał wysuwane koperty lub fotografie.



Uwaga: W celu uzyskania najlepszych rezultatów należy pozostawić fotografie do wyschnięcia na co najmniej 24 godziny przed ich odłożeniem na stos, pokazywaniem lub przechowywaniem.

Ładowanie różnych typów papieru

Załaduj najwyżej	Upewnij się, że
150 arkuszy zwykłego papieru	<ul style="list-style-type: none"> Papier jest przeznaczony do drukarek atramentowych. Prowadnice papieru są dosunięte do lewej, prawej i dolnej krawędzi papieru.
100 arkuszy papieru powlekanego 25 arkuszy papieru fotograficznego 25 arkuszy papieru błyszczącego	<ul style="list-style-type: none"> Błyszcząca lub przeznaczona do zadrukowania strona papieru jest skierowana w dół. (Jeśli nie masz pewności, która strona jest przeznaczona do zadrukowania, zapoznaj się z instrukcjami dostarczonymi z papierem). Prowadnice papieru są dosunięte do lewej, prawej i dolnej krawędzi papieru. <p>Uwagi:</p> <ul style="list-style-type: none"> W celu uzyskania najlepszych rezultatów należy pozostawić fotografie do wyschnięcia na co najmniej 24 godziny przed ich odłożeniem na stos, pokazywaniem lub przechowywaniem. Aby uzyskać najlepsze wyniki, załaduj więcej papieru fotograficznego niż jest potrzebne, jednak nie więcej niż maksymalna ilość dla używanego typu papieru.
10 kopert	<div data-bbox="751 827 1122 1297" data-label="Image"> </div> <ul style="list-style-type: none"> Koperty są przeznaczone do drukarek atramentowych. Strona kopert przeznaczona do zadrukowania jest skierowana w dół, a skrzydełko znajduje się z lewej strony, jak pokazano na ilustracji. Koperty załadowano na środku zasobnika, zgodnie z widoczną ikoną. Są one ładowane do samego końca zasobnika. Do drukowania na kopertach stosowana jest orientacja pozioma. Prowadnice papieru są dosunięte do lewej, prawej i dolnej krawędzi kopert. Wybrano odpowiedni rozmiar koperty. Jeśli dokładny rozmiar koperty nie znajduje się na liście, należy wybrać najbliższy rozmiar większy od rozmiaru danej koperty. Marginesy prawy i lewy muszą być tak ustawione, aby tekst drukowany na kopercie był prawidłowo rozmieszczony. <p>Ostrzeżenie — istnieje możliwość uszkodzenia: Nie należy używać kopert wyposażonych w metalowe klamry, taśmy do zawiązywania lub zakładki.</p> <p>Uwagi:</p> <ul style="list-style-type: none"> Nie należy ładować kopert z otworami, perforacją, wycięciami lub głębokimi wytłoczeniami. Nie należy używać kopert mających odsłonięty klej na powierzchni skrzydełka.

Załaduj najwyżej	Upewnij się, że
25 arkuszy etykiet	<ul style="list-style-type: none"> • Używane są pełne arkusze etykiet. Arkusze częściowe (zawierające obszary brakujących etykiet) mogą spowodować odklejanie się etykiet podczas drukowania, co może doprowadzić do zacięcia papieru. • Załadowano arkusze etykiet o rozmiarze Letter lub A4. • Strona etykiet przeznaczona do zadrukowania jest skierowana w dół. • Do drukarki jest podawana najpierw górna krawędź etykiet. • Prowadnice papieru są dosunięte do lewej, prawej i dolnej krawędzi arkuszy etykiet.
50 arkuszy folii	<ul style="list-style-type: none"> • Arkusze folii są skierowane szorstką stroną w dół. • Załadowano arkusze folii o rozmiarze Letter lub A4. • Przed załadowaniem folii należy usunąć z nich wszelkiego rodzaju papierowe arkusze ochronne. • Jeśli folie mają zdejmowany pasek, powinien on być skierowany w dół. • Prowadnice papieru są dosunięte do lewej, prawej i dolnej krawędzi folii. <p>Uwaga: Folie wymagają dłuższego czasu schnięcia. Każdy arkusz folii należy wyjąć natychmiast po jego wysunięciu z drukarki i pozostawić do wyschnięcia, aby uniknąć rozmazania atramentu.</p>
10 naprasowywanek	<ul style="list-style-type: none"> • Użytkownik postępuje zgodnie z instrukcjami dołączonymi do naprasowywanek. • Strona naprasowywanek przeznaczona do zadrukowania jest skierowana w dół. • Prowadnice papieru są dosunięte do krawędzi naprasowywanek. <p>Uwaga: Aby uzyskać najlepsze wyniki, należy ładować naprasowywanke pojedynczo.</p>
25 kart indeksowych, kart fotograficznych lub pocztówek	<ul style="list-style-type: none"> • Grubość nie przekracza 0,025 cala (0,635 mm). • Strona papieru przeznaczona do zadrukowania jest skierowana w dół. • Papier fotograficzny załadowano na środku zasobnika zgodnie z widocznym obrysem papieru fotograficznego 4 x 6 cali. • Prowadnice papieru są dosunięte do lewej, prawej i dolnej krawędzi papieru. <div data-bbox="771 1249 1144 1732" data-label="Image"> </div> <p>Uwaga: W celu uzyskania najlepszych rezultatów należy pozostawić fotografie do wyschnięcia na co najmniej 24 godziny przed ich odłożeniem na stos, pokazywaniem lub przechowywaniem.</p>

Zapisywanie ustawień papieru

Ustawienia zadań drukowania i kopiowania możesz skonfigurować tak, aby pasowały do rozmiaru i typu papieru załadowanego do drukarki.

1 Na panelu sterowania drukarki naciśnij przycisk .

2 Dostosuj odpowiednio ustawienia:

- Aby ustawić rozmiar papieru, przejdź do opcji:

Ustawienia > **OK** > **Papier** > **OK** > **Rozmiar papieru** > **OK** > wybierz domyślny rozmiar papieru > **OK**

- Aby ustawić typ papieru, przejdź do opcji:

Ustawienia > **OK** > **Papier** > **OK** > **Typ papieru** > **OK** > wybierz domyślny typ papieru > **OK**

Umieszczanie oryginalnych dokumentów na szybie skanera

1 Otwórz pokrywę skanera, a następnie umieść dokument na szybie skanera stroną zadrukowaną skierowaną w dół.

2 Zamknij pokrywę skanera.



Ładowanie oryginalnych dokumentów do automatycznego podajnika dokumentów

Do automatycznego podajnika dokumentów można załadować nie więcej niż 35 arkuszy oryginalnego dokumentu w celu skanowania, kopiowania lub faksowania. Do automatycznego podajnika dokumentów można załadować papier o formacie A4, Letter i Legal.

- 1 Ustawienie prowadnicy papieru automatycznego podajnika dokumentów należy dostosować do szerokości oryginalnego dokumentu.
- 2 Umieść oryginalny dokument w automatycznym podajniku dokumentów górną krawędzią w stronę podajnika, stroną zadrukowaną do góry, aż do usłyszenia sygnału dźwiękowego z automatycznego podajnika dokumentów.



Drukowanie

Wskazówki dotyczące drukowania

- Zastosuj papier odpowiedni dla danego zadania drukowania.
- Dla lepszych wydruków wybierz wyższą jakość drukowania.
- Upewnij się, że w nabojach drukujących jest wystarczająco dużo atramentu.
- W przypadku drukowania fotografii lub stosowania nośników specjalnych wyjmuj każdy arkusz natychmiast po zadrukowaniu.
- *Nie* dotykaj zatrzasku lub zatrzasków modułu drukowania dwustronnego podczas drukowania.

Drukowanie podstawowych dokumentów

Drukowanie dokumentu

Użytkownicy systemu Windows

- 1 Otwórz dokument i kliknij kolejno polecenia **Plik > Drukuj**.
- 2 Kliknij przycisk **Właściwości**, **Preferencje**, **Opcje** lub **Konfiguracja**.
- 3 Wybierz jakość wydruku, liczbę kopii do wydrukowania, typ używanego papieru oraz sposób drukowania stron.
- 4 Kliknij przycisk **OK**, aby zamknąć wszystkie okna dialogowe oprogramowania drukarki.
- 5 Kliknij przycisk **OK** lub **Drukuj**.

Użytkownicy komputerów Macintosh

- 1 Otwórz dokument i kliknij kolejno polecenia **Plik > Ustawienia strony**.
- 2 W oknie dialogowym Ustawienia strony wybierz drukarkę, rozmiar papieru i orientację.
- 3 Kliknij przycisk **OK**.
- 4 Na pasku menu wybierz przycisk **Plik > Drukuj**.
- 5 Z menu podręcznego Drukarka wybierz drukarkę.
- 6 Z menu opcji drukowania wybierz jakość wydruku, liczbę kopii do wydrukowania, typ używanego papieru oraz sposób drukowania stron.
- 7 Kliknij przycisk **Drukuj**.

Sortowanie drukowanych kopii

Drukując wiele kopii dokumentu, można wydrukować każdą kopię jako zestaw (posortowane) lub jako grupy stron (nieposortowane).

Posortowane**Nieposortowane****Uwagi:**

- Opcja sortowania jest dostępna tylko przy drukowaniu wielu kopii.
- Aby zapobiec rozmazywaniu atramentu podczas drukowania fotografii, należy je wyjmować z zespołu drukarki natychmiast po wydrukowaniu. Przed odłożeniem na stos innych arkuszy należy poczekać, aż wyschną.

W systemie Windows

- 1 Przy otwartym dokumencie kliknij polecenia **Plik > Drukuj**.
- 2 Kliknij przycisk **Właściwości, Preferencje, Opcje** lub **Konfiguracja**.
- 3 Przejdź do opcji:
karta **Układ** > obszar Kopie.
- 4 Podaj liczbę kopii do wydrukowania i wybierz opcję **Sortuj**.
- 5 Kliknij przycisk **OK**, aby zamknąć wszystkie okna dialogowe oprogramowania drukarki.
- 6 Kliknij przycisk **OK** lub **Drukuj**.

Użytkownicy komputerów Macintosh

- 1 Przy otwartym dokumencie wybierz kolejno menu **Plik > Ustawienia strony**.
- 2 W oknie dialogowym Ustawienia strony wybierz drukarkę, rozmiar papieru i orientację.
- 3 Kliknij przycisk **OK**.
- 4 Na pasku menu wybierz przycisk **Plik > Drukuj**.
- 5 Z menu podręcznego Drukarka wybierz drukarkę.
- 6 W obszarze Kopie podaj liczbę kopii do wydrukowania i wybierz opcję **Posortowane**.
- 7 Kliknij przycisk **Drukuj**.

Zmiana kolejności drukowanych stron**Użytkownicy systemu Windows**

- 1 Przy otwartym dokumencie kliknij kolejno polecenia **Plik > Drukuj**.
- 2 Kliknij przycisk **Właściwości, Preferencje, Opcje** lub **Konfiguracja**.
- 3 Przejdź do opcji:
karta **Układ** > obszar Kopie
- 4 Aby zmienić aktualną kolejność stron, zaznacz pole wyboru **Odwróć kolejność stron**.

5 Kliknij przycisk **OK**, aby zamknąć wszystkie okna dialogowe oprogramowania drukarki.

6 Kliknij przycisk **OK** lub **Drukuj**.

Użytkownicy komputerów Macintosh

1 Otwórz dokument i kliknij kolejno polecenia **File** (Plik) > **Page Setup** (Ustawienia strony).

2 W oknie dialogowym Page Setup (Ustawienia strony) wybierz drukarkę, rozmiar papieru i orientację.

3 Kliknij przycisk **OK**.

4 Na pasku menu wybierz przycisk **File** (Plik) > **Print** (Drukuj).

5 Z menu podręcznego Printer (Drukarka) wybierz odpowiednią drukarkę.

6 W menu podręcznym opcji drukowania wybierz polecenie **Paper Handling** (Obsługa papieru).

7 Z menu podręcznego Page Order (Kolejność stron) wybierz kolejność stron:

- Aby wydrukować pierwszą stronę jako pierwszą, wybierz opcję **Normal** (Normalna).
- Aby wydrukować ostatnią stronę jako pierwszą, wybierz opcję **Reverse** (Odwróć).

8 Kliknij przycisk **Print** (Drukuj).

Drukowanie wielu stron na jednym arkuszu

Użytkownicy systemu Windows

1 Otwórz dokument i kliknij kolejno polecenia **Plik** > **Drukuj**.

2 Kliknij przycisk **Właściwości**, **Preferencje**, **Opcje** lub **Konfiguracja**.

3 Przejdź do opcji:

karta **Układ** > obszar Układy stron > wybierz opcję **Kilka stron na arkuszu (N-up)**

4 Wybierz liczbę obrazów stron, które mają być drukowane po każdej stronie.

5 Dostosuj odpowiednio inne ustawienia.

6 Kliknij przycisk **OK**, aby zamknąć wszystkie okna dialogowe oprogramowania drukarki.

7 Kliknij przycisk **OK** lub **Drukuj**.

Użytkownicy komputerów Macintosh

1 Otwórz dokument i kliknij kolejno polecenia **Plik** > **Ustawienia strony**.

2 W oknie dialogowym Ustawienia strony wybierz drukarkę, rozmiar papieru i orientację.

3 Kliknij przycisk **OK**.

4 Na pasku menu wybierz przycisk **Plik** > **Drukuj**.

5 Z menu podręcznego Drukarka wybierz drukarkę.

6 Z menu podręcznego opcji drukowania wybierz opcję **Layout** (Układ).

7 Z menu podręcznego Liczba stron na arkuszu wybierz liczbę obrazów stron, które mają być drukowane na każdej stronie.

- 8 Dostosuj odpowiednio inne ustawienia.
- 9 Kliknij przycisk **Drukuj**.

Drukowanie dokumentów z napędu flash

Upewnij się, że napęd flash zawiera pliki dokumentów, które są obsługiwane przez drukarkę. Aby uzyskać więcej informacji na ten temat, zobacz „Obsługiwane typy plików” na stronie 45.

- 1 Włóż dysk flash.
Po wykryciu nośnika pamięci przez drukarkę na wyświetlaczu pojawi się komunikat **Wykryto urządzenie pamięci masowej**.
- 2 Jeśli na nośniku pamięci są zapisane pliki dokumentów, drukarka automatycznie przejdzie w tryb drukowania plików.
Jeśli na nośniku pamięci znajdują się pliki dokumentów i obrazów, naciskaj przycisk strzałki w lewo lub w prawo, aby przewinąć do opcji **Dokumenty**, a następnie naciśnij przycisk **OK**.
- 3 Naciskaj przyciski strzałek w górę lub w dół, aby przewinąć do dokumentu, a następnie naciśnij przycisk **OK**.
- 4 Na ekranie menu Opcje drukowania naciskaj przyciski strzałek, aby wybrać opcje drukowania, a następnie naciśnij przycisk **OK**.
Uwaga: Możesz wybrać liczbę kopii, tryb koloru, jakość wydruku, źródło papieru oraz sposób jego oszczędzania. Możesz także poprawić ostrość i użyć arkuszy separujących.
- 5 Naciśnij przycisk .

Drukowanie dokumentów specjalnych

Drukowanie na kopertach

Użytkownicy systemu Windows

- 1 Przy otwartym dokumencie kliknij kolejno polecenia: **File (Plik) > Print (Drukuj)**.
- 2 Kliknij przycisk **Właściwości**, **Preferencje**, **Opcje** lub **Konfiguracja**.
- 3 Przejdź do opcji:
karta **Papier/Wykończenie** > **Zarządzaj rozmiarami niestandardowymi Nowy**
- 4 Wpisz nazwę i dostosuj odpowiednio ustawienia, aby utworzyć rozmiar niestandardowy, a następnie kliknij przycisk **OK**.
- 5 Przejdź do opcji:
lista Typ papieru > wybierz utworzony typ niestandardowy
- 6 Przejdź do opcji:
karta **Układ** > obszar Orientacja strony > wybierz orientację
- 7 Kliknij przycisk **OK**, aby zamknąć wszystkie okna dialogowe oprogramowania drukarki.
- 8 Kliknij przycisk **OK** lub **Drukuj**.

Użytkownicy komputerów Macintosh

- 1 Otwórz dokument i kliknij kolejno polecenia **Plik > Ustawienia strony**.
- 2 Z menu podręcznego „Format dla” wybierz swoją drukarkę.
- 3 Z menu podręcznego Rozmiar papieru wybierz rozmiar używanej koperty.
Jeśli żaden rozmiar nie pasuje do wielkości koperty, ustaw rozmiar niestandardowy.
- 4 Wybierz orientację, a następnie kliknij przycisk **OK**.
- 5 Na pasku menu wybierz przycisk **Plik > Drukuj**.
- 6 Z menu podręcznego Drukarka wybierz odpowiednią drukarkę.
- 7 Kliknij przycisk **Drukuj**.

Uwagi:

- W przypadku większości kopert stosowana jest orientacja pozioma.
- Upewnij się, że ta sama orientacja została także wybrana w używanej aplikacji.

Drukowanie na etykietach

Uwagi:

- Upewnij się, że do drukarki podawana jest najpierw górna krawędź arkusza etykiet.
- Upewnij się, że klej na etykietach nie przekracza odległości 1 mm od krawędzi etykiety.
- Upewnij się, że prowadnice papieru są dosunięte do krawędzi etykiet.
- Używane są pełne arkusze etykiet. Arkusze częściowe (zawierające obszary brakujących etykiet) mogą spowodować odklejanie się etykiet podczas drukowania, co może doprowadzić do zacięcia papieru.

Użytkownicy systemu Windows

- 1 Przy otwartym dokumencie kliknij kolejno polecenia: **File (Plik) > Print (Drukuj)**.
- 2 Kliknij przycisk **Właściwości, Preferencje, Opcje** lub **Konfiguracja**.
- 3 Przejdź do opcji:
karta **Papier/Wykończenie > Zarządzaj rozmiarami niestandardowymi > Nowy**
- 4 Wpisz nazwę i dostosuj odpowiednio ustawienia, aby utworzyć rozmiar niestandardowy, a następnie kliknij przycisk **OK**.
- 5 Przejdź do opcji:
lista Typ papieru > wybierz utworzony typ niestandardowy
- 6 Kliknij przycisk **OK**, aby zamknąć wszystkie okna dialogowe oprogramowania drukarki.
- 7 Kliknij przycisk **OK** lub **Drukuj**.

Użytkownicy komputerów Macintosh

- 1 Otwórz dokument i kliknij kolejno polecenia **Plik > Ustawienia strony**.
- 2 Z menu podręcznego „Format dla” wybierz swoją drukarkę.

- 3 Z menu podręcznego Rozmiar papieru wybierz rozmiar używanego papieru.
Jeśli żaden rozmiar nie pasuje do wielkości etykiet, ustaw rozmiar niestandardowy.
- 4 Wybierz orientację, a następnie kliknij przycisk **OK**.
- 5 Na pasku menu wybierz przycisk **Plik > Drukuj**.
- 6 Z menu podręcznego Drukarka wybierz odpowiednią drukarkę.
- 7 W menu podręcznym opcji drukowania wybierz opcję **Jakość i nośnik**.
- 8 Z menu podręcznego Typ papieru wybierz opcję **Etykiety**.
- 9 Z menu Jakość wydruku wybierz jakość inną niż Szybki wydruk lub Wydruk próbny.
- 10 Kliknij przycisk **Drukuj**.

Drukowanie na papierze o rozmiarze niestandardowym

Użytkownicy systemu Windows

- 1 Otwórz dokument i kliknij kolejno polecenia **Plik > Drukuj**.
- 2 Kliknij przycisk **Właściwości, Preferencje, Opcje** lub **Konfiguracja**.
- 3 Przejdź do opcji:
Papier/Wykończenie > Zarządzaj rozmiarami niestandardowymi > Nowy
- 4 Wpisz nazwę i dostosuj odpowiednio ustawienia, aby utworzyć rozmiar niestandardowy, a następnie kliknij przycisk **OK**.
- 5 Kliknij przycisk **Zamknij**, a następnie kliknij przycisk **OK**, aby zamknąć wszystkie otwarte okna dialogowe oprogramowania drukarki.
- 6 Kliknij przycisk **OK** lub **Drukuj**.

Użytkownicy komputerów Macintosh

- 1 Otwórz dokument i kliknij kolejno polecenia **Plik > Ustawienia strony**.
- 2 Z menu podręcznego „Format dla” wybierz swoją drukarkę.
- 3 Z menu rozwijanego Rozmiar papieru wybierz opcję **Zarządzaj rozmiarami niestandardowymi**.
- 4 Dostosuj odpowiednio ustawienia, aby utworzyć rozmiar niestandardowy, a następnie kliknij przycisk **OK**.
- 5 Kliknij przycisk **OK**.
- 6 Na pasku menu wybierz przycisk **Plik > Drukuj**.
- 7 Z menu podręcznego Drukarka wybierz drukarkę.
- 8 Kliknij przycisk **Drukuj**.

Praca z fotografiami

Obsługiwane typy plików

Dokumenty:

- .pdf (Adobe Portable Document Format)

Obrazy:

- .jpg, .jpeg, .jpe (Joint Photographic Experts Group)
- .tiff, .tif (Tagged Image File Format)

Używanie napędu flash z drukarką

Upewnij się, że napęd flash zawiera pliki, które są obsługiwane przez drukarkę. Aby uzyskać więcej informacji na ten temat, zobacz „Obsługiwane typy plików” na stronie 45.

1 Włóż napęd flash do portu USB.



Uwagi:

- Dysk flash korzysta z tego samego portu, co kabel aparatu fotograficznego zgodnego ze standardem PictBridge.
- Jeśli dysku flash nie można włożyć bezpośrednio do portu, należy użyć adaptera.



Ostrzeżenie — istnieje możliwość uszkodzenia: W trakcie drukowania, przeprowadzania odczytu z karty pamięci oraz zapisu na niej nie należy dotykać żadnych kabli, kart sieciowych, złączy, urządzeń pamięci masowej ani drukarki w pokazanych obszarach. Może to spowodować utratę danych.

2 Postępuj zgodnie z instrukcjami lub wybierz jedną z dostępnych opcji na wyświetlaczu drukarki.

Uwaga: Jeśli drukarka nie wykrywa urządzenia pamięci masowej, wyjmij je i włóż ponownie.

Drukowanie fotografii z napędu flash

- 1 Załaduj papier fotograficzny.
- 2 Podłącz napęd flash lub aparat cyfrowy z ustawionym trybem pamięci masowej.
Jeśli pliki obrazów i dokumentów są zapisane w urządzeniu pamięci masowej, naciśnij przycisk strzałki w lewo lub w prawo, aby wybrać opcję **Fotografie**, a następnie naciśnij przycisk **OK**.
Uwaga: Zostaną wyświetlone tylko obsługiwane typy plików.
- 3 Użyj przycisków strzałek w górę lub w dół, aby wybrać opcję drukowania fotografii, a następnie naciśnij przycisk **OK**.
 - Polecenie **Wybierz i drukuj** umożliwia wybranie układu, liczby fotografii na stronie, ustawień papieru, rozmiaru i jakości fotografii oraz poprawę jakości grafiki.
 - Menu **Drukuj fotografie** umożliwia drukowanie wszystkich fotografii lub zaznaczonych fotografii według zakresu oraz drukowanie fotografii zgodnie ze zdefiniowanymi szablonami rozmiarów zdjęć.
- 4 Aby dostosować ustawienia drukowania, naciskaj przycisk strzałki w górę lub w dół, aby przewinąć do opcji, którą chcesz ustawić, a następnie naciskaj przycisk strzałki w lewo lub w prawo, aby przewinąć do oczekiwanej opcji. W razie potrzeby naciśnij przycisk **OK**, gdy dokonujesz wyboru.
- 5 Naciśnij przycisk .

Uwaga: W celu uzyskania najlepszych rezultatów należy pozostawić wydruki do wyschnięcia na co najmniej 24 godziny przed ich odłożeniem na stos, prezentowaniem lub składowaniem.

Drukowanie fotografii z aparatu cyfrowego zgodnego ze standardem PictBridge

PictBridge jest technologią dostępną w większości aparatów cyfrowych, umożliwiającą drukowanie bezpośrednio z aparatu, bez korzystania z komputera.

- 1 Jeden koniec kabla USB podłącz do aparatu cyfrowego.
Uwaga: Należy używać tylko kabla USB, który został dostarczony wraz z aparatem cyfrowym.
- 2 Drugi koniec kabla włóż do portu PictBridge znajdującego się z przodu drukarki.



Uwagi:

- Upewnij się, że aparat cyfrowy jest ustawiony do pracy we właściwym trybie USB. Jeśli tryb USB wybrany w aparacie jest niewłaściwy, aparat zostanie rozpoznany jako dysk flash lub na panelu

sterowania drukarki zostanie wyświetlony komunikat o błędzie. Więcej informacji na ten temat można znaleźć w dokumentacji aparatu.

- W danym momencie drukarka może odczytywać dane tylko z jednego nośnika pamięci.



Ostrzeżenie — istnieje możliwość uszkodzenia: W trakcie drukowania, przeprowadzania odczytu z karty pamięci oraz zapisu na niej nie należy dotykać otwartych złączy, urządzeń pamięci masowej ani drukarki w pokazanych obszarach. Może to spowodować utratę danych.

3 Jeśli nawiązanie połączenia PictBridge powiodło się, na wyświetlaczu zostanie wyświetlony następujący komunikat: **Użyj urządzenia zgodnego ze standardem PictBridge, aby wybrać i wydrukować zdjęcia. Naciśnij przycisk OK, aby wybrać ustawienia domyślne drukarki.**

4 Jeśli chcesz zmienić domyślne ustawienia drukowania:

- a Naciśnij przycisk **OK**, aby przejść do menu PictBridge.
- b Użyj przycisków strzałek, aby wybrać źródło i ustawienia papieru, rozmiar i liczbę fotografii na stronie oraz jakość wydruku. Możesz także poprawić jakość grafiki. Naciskaj przycisk **OK** za każdym razem, gdy dokonujesz wyboru.

Uwaga: Drukarka użyje domyślnych ustawień drukowania, chyba że zmienisz ustawienia drukowania w aparacie fotograficznym.

5 Więcej informacji na temat drukowania można znaleźć w dokumentacji aparatu cyfrowego.

Uwaga: W przypadku podłączenia kabla USB aparatu zgodnego ze standardem PictBridge do drukarki wykonującej inne zadania przed rozpoczęciem drukowania zdjęć z aparatu należy zaczekać na ukończenie zadania przez urządzenie.

Drukowanie na obu stronach papieru (dupleks)

Automatyczne drukowanie na obu stronach papieru (dupleks)

Uwagi:

- Moduł automatycznego druku dwustronnego obsługuje tylko papier formatu A4 i Letter. Obsługuje również papier zwykły, zwykły premium, zwykły certyfikowany ColorLok, zwykły o dużej gramaturze oraz papier firmowy.
- *Nie* wyjmuj strony przed zakończeniem drukowania.

Ostrzeżenie — istnieje możliwość uszkodzenia: *Nie* dotykaj zatrzasku lub zatrzasków modułu drukowania dwustronnego podczas drukowania.

W systemie Windows

- 1 Przy otwartym dokumencie kliknij kolejno polecenia **Plik > Drukuj**.
- 2 Kliknij przycisk **Właściwości, Preferencje, Opcje** lub **Ustawienia**.
- 3 Przejdź do opcji:
karta **Układ** > obszar Drukuj dwustronnie (Dupleks) > **Drukuj na obu stronach**
 - Kliknij opcję **Długa krawędź** w przypadku zadań ze stronami, które są łączone wzdłuż długiej krawędzi.
 - Kliknij opcję **Krótką krawędź** w przypadku zadań ze stronami łączonymi wzdłuż krótkiej krawędzi.
- 4 Kliknij kartę **Papier/Wykończenie**, a następnie wybierz obsługiwany typ papieru.
- 5 Kliknij przycisk **OK**, aby zamknąć wszystkie okna dialogowe oprogramowania drukarki.
- 6 Kliknij przycisk **OK** lub **Drukuj**.

Aby wrócić do drukowania jednostronnego, powtórz kroki 1 i 2, a następnie przejdź do opcji:

karta **Układ** > obszar Drukuj dwustronnie (Dupleks) > **Drukuj tylko na jednej stronie**

Użytkownicy komputerów Macintosh

- 1 Otwórz dokument i kliknij kolejno polecenia **Plik > Ustawienia strony**.
- 2 W oknie dialogowym Page Setup (Ustawienia strony) wybierz drukarkę, rozmiar papieru i orientację.
- 3 Kliknij przycisk **OK**.
- 4 Na pasku menu wybierz przycisk **File (Plik) > Print (Drukuj)**.
- 5 Z menu podręcznego Drukarka wybierz odpowiednią drukarkę.
- 6 W menu podręcznym opcji drukowania wybierz opcję **Jakość i nośnik**.
- 7 W menu podręcznym Typ papieru wybierz obsługiwany typ papieru.
- 8 W menu podręcznym opcji drukowania wybierz opcję **Układ**.
- 9 Z menu podręcznego Two-Sided (Druk dwustronny) wybierz opcję **Long-Edge binding** (Oprawa wzdłuż długiej krawędzi) lub **Short-Edge binding** (Oprawa wzdłuż krótkiej krawędzi).
 - Po wybraniu opcji Long-Edge binding (Oprawa wzdłuż długiej krawędzi) strony będą łączone wzdłuż długiej krawędzi (czyli lewej w przypadku orientacji pionowej i górnej w przypadku orientacji poziomej).

Pionowa



Pozioma



- Po wybraniu opcji Short-Edge binding (Oprawa wzdłuż krótkiej krawędzi) strony będą łączone wzdłuż krótkiej krawędzi (czyli górnej w przypadku orientacji pionowej i lewej w przypadku orientacji poziomej).

Pionowa



Pozioma



10 Kliknij przycisk **Drukuj**.

Ustawianie czasu schnięcia dla drukowania dwustronnego

Korzystanie z panelu sterowania

1 Przy użyciu panelu sterowania drukarki przejdź do opcji:

> **Ustawienia** > > **Konfiguracja trybu drukowania** > > **Czas schnięcia strony** >

2 Naciskaj przycisk strzałki w górę lub w dół, aby przewinąć do odpowiedniego ustawienia czasu schnięcia, a następnie naciśnij przycisk .

Uwaga: Czas schnięcia jest różny w zależności od jakości wydruku wybranej dla zadania drukowania. Dotknij opcji **Rozszerzony**, aby wydłużyć czas schnięcia wydruków.

Za pomocą oprogramowania drukarki

Użytkownicy systemu Windows

1 Kliknij kolejno polecenia **Plik** > **Drukuj**.

2 Kliknij przycisk **Właściwości**, **Preferencje**, **Opcje** lub **Konfiguracja**.

3 Przejdź do opcji:

karta **Układ** > obszar **Drukuj dwustronnie (Dupleks)** > wybierz ustawienie czasu schnięcia

Uwaga: W warunkach wysokiej wilgotności lub w przypadku, gdy normalny czas schnięcia okazuje się zbyt krótki do całkowitego wyschnięcia atramentu, należy zaznaczyć opcję **Rozszerzony**.

4 Kliknij przycisk **OK**.

Użytkownicy komputerów Macintosh

- 1 W menu Apple przejdź do opcji:
System Preferences (Właściwości systemu) > **Print & Fax** > wybierz drukarkę
- 2 Przejdź do opcji:
Open Print Queue (Otwórz kolejkę drukowania) > **Printer Setup** (Ustawienia drukarki) > karta **Driver** (Sterownik)
lub
Printer Setup (Ustawienia drukarki) > **Installable Options** (Instalowane opcje)
- 3 Z menu podręcznego Two-Sided Printing Dry Time (Czas schnięcia dla drukowania dwustronnego) wybierz ustawienie czasu schnięcia.
Uwaga: W warunkach wysokiej wilgotności lub w przypadku, gdy normalny czas schnięcia okazuje się zbyt krótki do całkowitego wyschnięcia atramentu, należy zaznaczyć opcję **Rozszerzony**.
- 4 Kliknij przycisk **OK** lub **Apply Changes** (Zastosuj zmiany).

Zarządzanie zadaniami drukowania

Znajdowanie kolejki drukowania dla danej drukarki

Kolejka drukowania reprezentuje podłączoną do komputera drukarkę. Nazwa kolejki drukowania to zwykle model drukarki lub pseudonim nadany drukarce podczas jej instalowania albo dodawania.

Uwaga: Na liście może znajdować się kilka kolejek drukowania w zależności od sposobu podłączenia drukarki (USB, sieć Ethernet, sieć bezprzewodowa). Aby móc wybrać właściwą kolejkę wydruku, upewnij się, że znasz sposób podłączenia drukarki do komputera.

Użytkownicy systemu Windows

- 1 Otwórz folder drukarek.
 - a Kliknij przycisk  lub przycisk **Start** i wybierz polecenie **Uruchom**.
 - b W polu Rozpocznij wyszukiwanie lub Uruchom wpisz polecenie **control printers**.
 - c Naciśnij klawisz **Enter** lub kliknij przycisk **OK**.
- 2 Znajdź kolejkę drukowania dla danej drukarki (sieciowej lub USB).
- 3 Jeśli danej kolejki drukowania nie ma na liście, utwórz nową.

Użytkownicy komputerów Macintosh

- 1 W menu Apple przejdź do opcji:
System Preferences (Preferencje systemu) > **Print & Fax** (Drukarka i faks) > kolejka drukowania używanej drukarki
- 2 Jeśli danej kolejki drukowania nie ma na liście, utwórz nową.

Tworzenie kolejki drukowania

Użytkownicy systemu Windows

- 1 W obszarze Zadania drukarki kliknij opcję **Dodaj drukarkę**.
- 2 Postępuj zgodnie z instrukcjami wyświetlanymi na ekranie komputera.
Więcej informacji na ten temat można znaleźć w dokumentacji dostarczonej z systemem operacyjnym.

Użytkownicy komputerów Macintosh

- 1 W obszarze Print & Fax (Drukarka i faks) kliknij przycisk **+**.
- 2 W razie potrzeby kliknij kartę **Default** (Domyślna) lub **Default Browser** (Przeglądarka domyślna).
- 3 Wybierz drukarkę z listy.
Uwaga: Drukarki podłączone do sieci lub lokalnie kablem USB mogą mieć tę samą nazwę domyślną drukarki. W razie konieczności zmień nazwę drukarki, korzystając z pola Name (Nazwa).
- 4 Kliknij przycisk **Add** (Dodaj).

Ustawianie drukarki jako drukarki domyślnej

Po wysłaniu zadania drukowania drukarka powinna być wybierana automatycznie w oknie dialogowym Drukowanie. Jeśli trzeba ją wybierać ręcznie, nie jest drukarką domyślną.

Aby ustawić drukarkę domyślną:

Użytkownicy systemu Windows

- 1 Kliknij przycisk  lub przycisk **Start** i wybierz polecenie **Uruchom**.
- 2 W polu Rozpocznij wyszukiwanie lub Uruchom wpisz polecenie **control printers**.
- 3 Naciśnij klawisz **Enter** lub kliknij przycisk **OK**.
Zostanie otwarty folder drukarek.
- 4 Kliknij drukarkę prawym przyciskiem myszy, a następnie wybierz polecenie **Ustaw jako drukarkę domyślną**.

Użytkownicy komputerów Macintosh

- 1 W menu Apple przejdź do opcji:
Preferencje systemowe > Drukarka i faks
- 2 Wybierz drukarkę z menu podręcznego Drukarka domyślna lub wybierz ją i kliknij przycisk **Uczyń domyślną**.

Zmiana domyślnego trybu drukowania

W celu oszczędzania atramentu można zmienić domyślny tryb drukowania dla wszystkich zadań na Wydruk próbny lub Szybki wydruk. Powoduje on mniejsze zużycie atramentu i jest zalecany do drukowania dokumentów czysto tekstowych. Jeśli zajdzie potrzeba zmiany na inny tryb drukowania w przypadku fotografii lub innych dokumentów wymagających wysokiej jakości, wystarczy przed wysłaniem zadania drukowania wybrać inny tryb w oknie dialogowym Drukowanie.

W systemie Windows

- 1 Przy otwartym dokumencie kliknij menu **Plik > Drukuj**.
- 2 Kliknij przycisk **Właściwości, Preferencje, Opcje** lub **Konfiguracja**.
- 3 Przejdź do opcji:
karta **Jakość** > wybierz jakość wydruku > **OK**

Użytkownicy komputerów Macintosh

- 1 Przy otwartym dokumencie wybierz polecenia: **File (Plik) > Print (Drukuj)**.
- 2 Z menu podręcznego drukarki wybierz swoją drukarkę.
- 3 W menu podręcznym opcji drukowania wybierz opcję **Quality & Media** (Jakość i nośnik).
- 4 W menu podręcznym Print Quality (Jakość wydruku) wybierz jakość wydruku.
- 5 Kliknij przycisk **OK**.

Wstrzymywanie zadań drukowania

Użytkownicy systemu Windows

- 1 Kliknij  lub przycisk **Start**, a następnie kliknij polecenie **Uruchom**.
- 2 W polu Rozpocznij wyszukiwanie lub Uruchom wpisz polecenie **control printers**.
- 3 Naciśnij klawisz **Enter** lub kliknij przycisk **OK**.
Zostanie otwarty folder drukarek.
- 4 Kliknij prawym przyciskiem myszy ikonę drukarki, a następnie wybierz polecenie **Otwórz** lub **Zobacz, co jest drukowane**.
- 5 Wstrzymanie zadania drukowania:
 - Jeśli chcesz wstrzymać określone zadanie, kliknij prawym przyciskiem myszy nazwę dokumentu, a następnie wybierz polecenie **Wstrzymaj**.
 - Jeśli chcesz wstrzymać wszystkie zadania drukowania w kolejce, kliknij przycisk **Drukarka**, a następnie wybierz opcję **Wstrzymaj drukowanie**.

Użytkownicy komputerów Macintosh

- 1 Kliknij dwukrotnie ikonę drukarki w Doku.
Zostanie wyświetlone okno dialogowe kolejki drukowania.
- 2 Wstrzymanie zadania drukowania:
 - Jeśli chcesz wstrzymać określone zadanie drukowania, wybierz nazwę dokumentu, a następnie kliknij opcję **Hold** (Wstrzymaj).
 - Jeśli chcesz wstrzymać wszystkie zadania drukowania w kolejce, kliknij przycisk **Pause Printer** (Wstrzymaj drukarkę) lub **Stop Jobs** (Zatrzymaj zadania).

Wznawianie zadań drukowania



Użytkownicy systemu Windows

- 1 Kliknij przycisk  lub przycisk **Start** i wybierz polecenie **Uruchom**.
- 2 W polu Rozpocznij wyszukiwanie lub Uruchom wpisz polecenie **control printers**.
- 3 Naciśnij klawisz **Enter** lub kliknij przycisk **OK**.
Zostanie otwarty folder drukarek.
- 4 Kliknij prawym przyciskiem myszy ikonę drukarki, a następnie wybierz polecenie **Otwórz** lub **Zobacz, co jest drukowane**.
- 5 Wznawianie zadania drukowania:
 - Jeśli chcesz wznowić określone zadanie, kliknij prawym przyciskiem myszy nazwę dokumentu, a następnie wybierz polecenie **Wznów** lub **Uruchom ponownie**.
 - Jeśli chcesz wznowić wszystkie zadania drukowania w kolejce, kliknij przycisk **Drukarka**, a następnie usuń zaznaczenie pola wyboru Wstrzymaj drukowanie.

Użytkownicy komputerów Macintosh

- 1 W menu Apple przejdź do opcji:
Preferencje systemowe > Drukarka i faks > wybierz drukarkę
- 2 Kliknij opcję **Otwórz kolejkę drukarki** lub **Skonfiguruj drukarki**.
Zostanie wyświetlone okno dialogowe kolejki drukowania.
- 3 Wznawianie zadania drukowania:
 - Jeśli chcesz wznowić określone zadanie drukowania, wybierz nazwę dokumentu, a następnie kliknij opcję **Wznów**.
 - Jeśli chcesz wznowić wszystkie zadania drukowania w kolejce, kliknij przycisk **Wznów pracę drukarki** lub **Rozpocznij zadania**.

Anulowanie zadań drukowania

Aby anulować zadanie drukowania z poziomu panelu sterowania drukarki, naciśnij przycisk , a następnie naciśnij przycisk . Drukowanie zostanie zatrzymane i w drukarce zostanie wyświetlony ekran główny.

Aby anulować drukowanie przy użyciu komputera, wykonaj następujące czynności:

W systemie Windows

- 1 Kliknij przycisk  lub przycisk **Start**, a następnie kliknij polecenie **Uruchom**.
- 2 W polu Rozpocznij wyszukiwanie lub Uruchom wpisz polecenie **control printers**.
- 3 Naciśnij klawisz **Enter** lub kliknij przycisk **OK**.
Zostanie otwarty folder drukarek.
- 4 Kliknij prawym przyciskiem myszy ikonę drukarki, a następnie wybierz polecenie **Otwórz** lub **Zobacz, co jest drukowane**.
- 5 Anuluj zadanie drukowania:
 - Jeśli anulowane ma zostać tylko jedno konkretne zadanie, kliknij prawym przyciskiem myszy nazwę dokumentu, a następnie kliknij pozycję **Anuluj**.
 - Aby anulować wszystkie zadania drukowania w kolejce, kliknij kolejno opcje **Drukarka > Anuluj wszystkie dokumenty**.

Użytkownicy komputerów Macintosh

- 1 Kliknij ikonę drukarki w Docku.
Zostanie wyświetlone okno dialogowe kolejki drukowania.
- 2 Wybierz zadanie, które ma zostać anulowane, a następnie kliknij opcję **Usuń**.

Kopiowanie

Automatyczny podajnik dokumentów



Użyj automatycznego podajnika do dokumentów wielostronicowych.

Uwaga: Automatyczny podajnik dokumentów jest dostępny jedynie w wybranych modelach drukarek. Jeśli została zakupiona drukarka bez automatycznego podajnika dokumentów, należy umieszczać oryginalne dokumenty lub fotografie na szybie skanera.

Szyba skanera









Użyj szyby skanera w przypadku pojedynczych stron, małych przedmiotów (na przykład pocztówek lub fotografii), folii, papieru fotograficznego i nośników o małej gramaturze (na przykład wycinków z czasopism).

Wskazówki dotyczące kopiowania







- Zwróć uwagę, aby umieścić oryginalny dokument zadrukowaną stroną skierowaną do góry w automatycznym podajniku dokumentów lub w narożniku położenia szyby skanera.
- W przypadku korzystania z automatycznego podajnika dokumentów ustawienie prowadnicy papieru automatycznego podajnika dokumentów należy dostosować do szerokości oryginalnego dokumentu.
- Podczas używania szyby skanera zamknij — o ile to możliwe — pokrywę skanera, aby uniknąć powstania ciemnych krawędzi na zeskanowanym obrazie.
- Do automatycznego podajnika dokumentów *nie należy* ładować pocztówek, fotografii, niewielkich przedmiotów, folii, papieru fotograficznego ani cienkich nośników, takich jak wycinki prasowe. Materiały tego typu należy umieszczać na szybie skanera.
- Upewnij się, że taca na wydruki jest całkowicie wysunięta.
- Po umieszczeniu dokumentu do skopiowania w odpowiednim miejscu i określeniu odpowiednich ustawień naciśnij przycisk , aby rozpocząć kopiowanie.

Tworzenie kopii



- 1 Załaduj papier.
- 2 Załaduj oryginalny dokument zadrukowaną stroną do góry do automatycznego podajnika dokumentów lub umieść go zadrukowaną stroną do dołu na szybie skanera.
- 3 Przy użyciu panelu sterowania drukarki przejdź do opcji:
 > **Kopiu**j >  > **Kopie**
- 4 Naciskając przycisk strzałki w lewo lub w prawo, wybierz liczbę kopii.
- 5 Na ekranie menu Kopiowanie naciskaj przycisk strzałki w górę lub w dół, aby przewinąć do opcji, którą chcesz ustawić, a następnie naciskaj przycisk strzałki w lewo lub w prawo, aby przewinąć do oczekiwanej opcji. W razie potrzeby naciśnij przycisk , gdy dokonujesz wyboru.
- 6 Wybierz tryb kopiowania:
 - Naciśnij przycisk , aby przełączyć drukarkę do trybu koloru.
 - Naciśnij przycisk , aby przełączać drukarkę między trybem koloru oraz czerni i bieli.Po wybraniu drukowania w kolorze lub w trybie czerni zaświeci lampka przy wybranej opcji.
- 7 Naciśnij przycisk .

Uwaga: Wybrane ustawienia kopiowania zostaną przywrócone do wartości domyślnych po dwóch minutach nieaktywności drukarki.

Kopiowanie identyfikatora

- 1 Załaduj zwykły papier o rozmiarze Letter lub A4.
- 2 Przy użyciu panelu sterowania drukarki przejdź do opcji:
 > **Kopiowanie** >  > **Kopiu**j identyfikator
- 3 Naciśnij przycisk , a następnie umieść przednią stronę identyfikatora zadrukowaną stroną skierowaną w dół w narożniku szyby skanera.
- 4 Naciśnij przycisk .
- 5 Po wyświetleniu monitu o skopiowanie rewersu identyfikatora naciskaj przycisk strzałki w lewo lub w prawo, aby przewinąć do opcji **Tak**, a następnie naciśnij przycisk .
- 6 Załaduj identyfikator odwrotną stroną w dół do narożnika szyby skanera, a następnie naciśnij przycisk .

Powiększanie lub zmniejszanie obrazów



- 1 Załaduj papier.
- 2 Umieść oryginalny dokument na szybie skanera, stroną zadrukowaną skierowaną w dół.
- 3 Przy użyciu panelu sterowania drukarki przejdź do opcji:
 > **Kopiu**j >  > **Skaluj**
- 4 Naciskaj przycisk strzałki w lewo lub w prawo, aby przewinąć do odpowiedniego ustawienia opcji Skaluj.

Uwagi:



- W przypadku wybrania opcji Niestand. % naciśnij przycisk **OK**, a następnie naciskaj przycisk strzałki w lewo lub w prawo, aby wybrać niestandardową wartość procentową. Naciśnij przycisk **OK**, aby zapisać ustawienie.
- W przypadku wybrania opcji Bez obramow. drukarka odpowiednio zmniejszy lub powiększy dokument lub fotografię w celu wydrukowania kopii bez obramowania na papierze o wybranym rozmiarze. Aby uzyskać najlepsze rezultaty przy tym ustawieniu, użyj papieru fotograficznego i ustaw jego typ na Fotograficzny.
- Jeśli wybrana zostanie opcja Dopasuj do strony, dokument lub fotografia zostaną przeskalowane z zachowaniem proporcji tak, aby zajęły jedną stronę.

5 Naciśnij przycisk .

Dostosowywanie jakości kopii

- 1 Załaduj papier.
- 2 Załaduj oryginalny dokument zadrukowaną stroną do góry do automatycznego podajnika dokumentów lub umieść go zadrukowaną stroną do dołu na szybie skanera.
- 3 Przy użyciu panelu sterowania drukarki przejdź do opcji:
 > **Kopiowanie** > **OK** > **Jakość**
- 4 Naciśnij przycisk strzałki w lewo lub w prawo, aby ustawić jakość kopii.
- 5 Naciśnij przycisk .

Rozjaśnianie lub przyciemnianie kopii

- 1 Załaduj papier.
- 2 Załaduj oryginalny dokument zadrukowaną stroną do góry do automatycznego podajnika dokumentów lub umieść go zadrukowaną stroną do dołu na szybie skanera.
- 3 Przy użyciu panelu sterowania drukarki przejdź do opcji:
 > **Kopiowanie** > **OK** > **Intensywność**
- 4 Naciskaj przycisk strzałki w lewo lub w prawo, aby dostosować jasność wydruków.
 - Naciśnięcie przycisku strzałki w lewo rozjaśnia kopię.
 - Naciśnięcie przycisku strzałki w prawo przyciemnia kopię.
- 5 Naciśnij przycisk .

Sortowanie kopii przy użyciu panelu sterowania drukarki

Drukując wiele kopii dokumentu, można wydrukować każdą kopię jako zestaw (posortowane) lub jako grupy stron (nieposortowane).

Posortowane**Nieposortowane**

- 1 Załaduj papier.
- 2 Załaduj oryginalny dokument zadrukowaną stroną do góry do automatycznego podajnika dokumentów lub umieść go zadrukowaną stroną do dołu na szybie skanera.
- 3 Przy użyciu panelu sterowania drukarki przejdź do opcji:
🏠 > Kopiuj > **OK** > Kopie
- 4 Naciskając przycisk strzałki w lewo lub w prawo, wybierz liczbę kopii.
- 5 Naciskaj przycisk strzałki w górę lub w dół, aż zostanie wyświetlona opcja **Sortuj**.
- 6 Użyj przycisków strzałek w prawo lub w lewo, aby przewinąć do opcji **Włącz**, a następnie naciśnij przycisk .

Umieszczanie arkuszy separujących między kopiami

Arkusz separujący to kartka papieru umieszczana, zależnie od wybranego ustawienia, pomiędzy stronami, kopiami lub zadaniami drukowania. Funkcja ta jest przydatna w przypadku drukowania na foliach.

- 1 Załaduj papier.
 - 2 Załaduj oryginalny dokument zadrukowaną stroną do góry do automatycznego podajnika dokumentów lub umieść go zadrukowaną stroną do dołu na szybie skanera.
 - 3 Przy użyciu panelu sterowania drukarki przejdź do opcji:
🏠 > Kopiowanie > **OK** > Arkusze separujące
- Uwaga:** Umieszczenie arkuszy separujących między kopiami jest możliwe, tylko gdy jest włączona opcja Sortuj. Jeśli opcja Sortuj jest wyłączona, arkusze separujące są dodawane na końcu zadania drukowania.
- 4 Użyj przycisków strzałek w lewo lub w prawo, aby wybrać ustawienie arkusza separującego, a następnie naciśnij przycisk .





Kopiowanie wielu stron na jednym arkuszu

Użytkownik może skopiować wiele stron na jeden arkusz przez wydrukowanie mniejszych obrazów poszczególnych stron. Można na przykład zmieścić 20-stronicowy dokument na pięciu stronach, używając tego ustawienia w celu wydrukowania czterech stron na każdym arkuszu.

- 1 Załaduj papier.
- 2 Załaduj oryginalny dokument zadrukowaną stroną do góry do automatycznego podajnika dokumentów lub umieść go zadrukowaną stroną do dołu na szybie skanera.
- 3 Przy użyciu panelu sterowania drukarki przejdź do opcji:
🏠 > Kopiuj > **OK** > Stron na arkuszu



- 4 Naciskaj przycisk strzałki w lewo lub w prawo, aby wybrać orientację papieru i liczbę stron, które mają zostać skopiowane na arkuszu papieru. Na jednym arkuszu papieru można wydrukować obrazy maksymalnie czterech stron.
- 5 Naciśnij przycisk .

Umieszczanie tekstu nakładki na każdej stronie

- 1 Załaduj papier.
- 2 Załaduj oryginalny dokument zadrukowaną stroną do góry do automatycznego podajnika dokumentów lub umieść go zadrukowaną stroną do dołu na szybie skanera.
- 3 Przy użyciu panelu sterowania drukarki przejdź do opcji:
 > **Kopiowanie** >  > **Nakładka**
- 4 Naciskaj przycisk strzałki w lewo lub w prawo, aby wybrać ustawienie nakładki.
Uwaga: W przypadku wybranych modeli drukarek z klawiaturą wprowadź niestandardowy tekst nakładki, a następnie naciśnij przycisk . Aby zmienić znak, naciśnij przycisk strzałki w lewo. Aby dodać spację, naciśnij cyfrę 0.
- 5 Naciśnij przycisk .

Usuwanie tła kopii

Funkcja Usuwanie tła umożliwi regulowanie widoczności tła na kopii.





- 1 Załaduj papier.
- 2 Załaduj oryginalny dokument zadrukowaną stroną do góry do automatycznego podajnika dokumentów lub umieść go zadrukowaną stroną do dołu na szybie skanera.
- 3 Przy użyciu panelu sterowania drukarki przejdź do opcji:
 > **Kopiowanie** >  > **Usuwanie tła**
- 4 Naciskaj przycisk strzałki w lewo lub w prawo, aby ustawić zakres usuwania tła.
- 5 Naciśnij przycisk .

Wykonywanie kopii dwustronnej

Automatyczne wykonywanie kopii dwustronnej

Moduł automatycznego druku dwustronnego obsługuje tylko papier formatu A4 i Letter. Jeśli konieczne jest wykonanie kopii dwustronnych z użyciem innych rozmiarów papieru, należy zapoznać się z instrukcjami ręcznego wykonywania kopii dwustronnej.



Uwaga: Nie można wykonywać kopii dwustronnych na kopertach, kartach ani papierze fotograficznym.

- 1 Załaduj papier.
- 2 Załaduj oryginalny dokument zadrukowaną stroną do góry do automatycznego podajnika dokumentów lub umieść go zadrukowaną stroną do dołu na szybie skanera.
- 3 Przy użyciu panelu sterowania drukarki przejdź do opcji:
 > **Kopiuuj** >  > **Kopie dwustronne**
- 4 Naciskaj przycisk strzałki w lewo lub w prawo, aby wybrać opcję kopiowania dwustronnego:
 - Jeśli kopiujesz dokument jednostronny, naciskaj przyciski strzałek, aby przewinąć do opcji **Jednostronny na dwustronny**.
 - Jeśli kopiujesz dokument dwustronny przy użyciu szyby skanera, za pomocą przycisków strzałek przewiń do opcji **Dwustronny na dwustronny**.
 - Aby określić orientację strony i układ oryginalnego dokumentu oraz kopii, za pomocą przycisków strzałek przewiń do opcji **Zaawansowane**. Naciskaj przycisk  po każdym dokonaniu wyboru, a następnie naciskaj przycisk  do momentu wyświetlenia ekranu menu Kopiowanie.



Uwagi:

- W przypadku oprawy wzdłuż długiej krawędzi strony będą łączone wzdłuż ich długiej krawędzi (czyli lewej w przypadku orientacji pionowej i górnej w przypadku orientacji poziomej).
 - W przypadku oprawy wzdłuż krótkiej krawędzi strony będą łączone wzdłuż ich krótkiej krawędzi (czyli górnej w przypadku orientacji pionowej i lewej w przypadku orientacji poziomej).
- 5 Naciśnij przycisk  i postępuj zgodnie z instrukcjami widocznymi na wyświetlaczu.

Ręczne wykonywanie kopii dwustronnej

- 1 Załaduj papier.
- 2 Załaduj oryginalny dokument zadrukowaną stroną do góry do automatycznego podajnika dokumentów lub umieść go zadrukowaną stroną do dołu na szybie skanera.
- 3 Przy użyciu panelu sterowania drukarki przejdź do opcji:
 > **Kopiuuj** >  > **Kopie**
- 4 Naciskając przycisk strzałki w lewo lub w prawo, wybierz liczbę kopii.
- 5 Na ekranie menu Kopiowanie naciskaj przycisk strzałki w górę lub w dół, aby przewinąć do opcji, którą chcesz ustawić, a następnie naciskaj przycisk strzałki w lewo lub w prawo, aby przewinąć do oczekiwanej opcji. W razie potrzeby naciśnij przycisk , gdy dokonujesz wyboru.

6 Wybierz tryb kopiowania:

- Naciśnij przycisk , aby przełączyć drukarkę do trybu koloru.
- Naciśnij przycisk , aby przełączać drukarkę między trybem koloru oraz czerni i bieli.

Po wybraniu drukowania w kolorze lub w trybie czerni zaświeci lampka przy wybranej opcji.

7 Naciśnij przycisk , aby wydrukować na jednej stronie papieru.**8** Załaduj następną stronę dokumentu.



- Jeśli kopiujesz dokument jednostronny, załaduj następną stronę do automatycznego podajnika dokumentów stroną zadrukowaną skierowaną do góry lub na szybę skanera stroną zadrukowaną skierowaną do dołu.
- Jeśli kopiujesz dokument dwustronny, odwróć oryginalny dokument, a następnie załaduj go ponownie do automatycznego podajnika dokumentów stroną zadrukowaną skierowaną do góry lub na szybę skanera stroną zadrukowaną skierowaną do dołu.

9 Wyjmij papier z tacy na wydruki, a następnie załaduj go ponownie górną krawędzią skierowaną do przodu w celu wydrukowania drugiej strony dokumentu.

Upewnij się, że papier jest skierowany stroną przeznaczoną do zadruku do góry.

**10** Naciśnij przycisk .

Anulowanie zadania kopiowania

Aby anulować zadanie kopiowania, naciśnij przycisk , a następnie naciśnij przycisk .

Skanowanie zostanie zatrzymane i w drukarce zostanie wyświetlone poprzednie menu.

Skanowanie

Automatyczny podajnik dokumentów



Użyj automatycznego podajnika do dokumentów wielostronicowych.

Uwaga: Automatyczny podajnik dokumentów jest dostępny jedynie w wybranych modelach drukarek. Jeśli została zakupiona drukarka bez automatycznego podajnika dokumentów, należy umieszczać oryginalne dokumenty lub fotografie na szybie skanera.

Szyba skanera



Użyj szyby skanera w przypadku pojedynczych stron, małych przedmiotów (na przykład pocztówek lub fotografii), folii, papieru fotograficznego i nośników o małej gramaturze (na przykład wycinków z czasopism).

Wskazówki dotyczące skanowania

- Jeśli drukarka nie umożliwia skanowania dwustronnego lub automatyczny podajnik dokumentów nie obsługuje rozmiaru oryginalnego dokumentu, do skanowania dokumentów dwustronnych użyj szyby skanera.
- W przypadku korzystania z automatycznego podajnika dokumentów ustawienie prowadnicy papieru automatycznego podajnika dokumentów należy dostosować do szerokości oryginalnego dokumentu.
- Podczas używania szyby skanera zamknij — o ile to możliwe — pokrywę skanera, aby uniknąć powstania ciemnych krawędzi na zeskanowanym obrazie.
- W automatycznym podajniku dokumentów *nie należy* umieszczać pocztówek, fotografii, niewielkich przedmiotów, folii, papieru fotograficznego ani cienkich nośników, takich jak wycinki prasowe. Materiały tego typu należy umieszczać na szybie skanera.
- Po umieszczeniu dokumentu do zeskanowania w odpowiednim miejscu i określeniu odpowiednich ustawień naciśnij przycisk , aby rozpocząć skanowanie.

Skanowanie do lokalnego komputera

- 1 Załaduj oryginalny dokument zadrukowaną stroną do góry do automatycznego podajnika dokumentów lub umieść go zadrukowaną stroną do dołu na szybie skanera.
- 2 Przy użyciu panelu sterowania drukarki przejdź do opcji:
🏠 > **Skanowanie** > **OK** > **Komputer** > **Komputer podłączony przez USB** > **OK**
Komputer podłączony przez USB to domyślna lokalizacja, do której zostaną przesłane zeskanowane dokumenty.
Uwaga: Upewnij się, że oprogramowanie skanera jest zainstalowane na komputerze docelowym.
- 3 Naciskaj przycisk strzałki w górę lub w dół, aby przewinąć do opcji skanowania, którą chcesz ustawić, a następnie naciskaj przycisk strzałki w lewo lub w prawo, aby przewinąć do oczekiwanej opcji.
Ustaw kolor, jakość, rozmiar oryginalnego obrazu i inne opcje skanowania. W razie potrzeby naciśnij przycisk **OK** za każdym razem, gdy dokonujesz wyboru.
- 4 Naciśnij przycisk .

Skanowanie do komputera sieciowego





- 1 Załaduj oryginalny dokument zadrukowaną stroną do góry do automatycznego podajnika dokumentów lub umieść go zadrukowaną stroną do dołu na szybie skanera.
- 2 Przy użyciu panelu sterowania drukarki przejdź do opcji:
🏠 > **Skanuj** > **OK** > **Komputer**
- 3 Użyj przycisków strzałek w prawo lub w lewo, aby ręcznie wybrać nazwę komputera docelowego, a następnie naciśnij przycisk **OK**.
Uwagi:
 - Może zostać wyświetlony monit o podanie numeru PIN, jeśli komputer go wymaga.
 - Aby przypisać nazwę komputera i numer PIN do komputera, zapoznaj się z Pomocą oprogramowania drukarki przeznaczonego do danego systemu operacyjnego.
- 4 Naciskaj przycisk strzałki w górę lub w dół, aby przewinąć do opcji skanowania, którą chcesz ustawić, a następnie naciskaj przycisk strzałki w lewo lub w prawo, aby przewinąć do oczekiwanej opcji.
Ustaw kolor, jakość, rozmiar oryginalnego obrazu i inne opcje skanowania. W razie potrzeby naciśnij przycisk **OK** za każdym razem, gdy dokonujesz wyboru.
- 5 Naciśnij przycisk .

Uwaga: W przypadku systemów Macintosh, aby skanować dokumenty przy użyciu drukarki sieciowej i zapisywać zeskanowane obrazy, może być konieczne włączenie funkcji skanowania do komputera za pomocą programu Image Capture.

Skanowanie na dysk flash lub kartę pamięci

Uwagi:

- Niektóre funkcje są dostępne tylko w przypadku wybranych modeli drukarek.

- Upewnij się, że zabezpieczenie dysku flash lub karty pamięci przed zapisem jest wyłączone.
- 1 Załaduj oryginalny dokument zadrukowaną stroną do góry do automatycznego podajnika dokumentów lub umieść go zadrukowaną stroną do dołu na szybie skanera.
 - 2 Przy użyciu panelu sterowania drukarki przejdź do opcji:
 > **Skanowanie** >  > **Nośnik pamięci**
 - 3 Włóż dysk flash lub kartę pamięci i naciśnij przycisk .
Uwaga: W danym momencie drukarka może odczytywać dane tylko z jednego nośnika pamięci.
 - 4 Naciskaj przycisk strzałki w górę lub w dół, aby przewinąć do opcji skanowania, którą chcesz ustawić, a następnie naciskaj przycisk strzałki w lewo lub w prawo, aby przewinąć do oczekiwanej opcji.
Ustaw kolor, jakość, rozmiar oryginalnego obrazu i inne opcje skanowania. W razie potrzeby naciśnij przycisk  za każdym razem, gdy dokonujesz wyboru.
 - 5 Naciśnij przycisk .
Postępuj według instrukcji widocznych na wyświetlaczu drukarki.

Skanowanie fotografii w celu edycji

Użytkownicy systemu Windows

- 1 Umieść fotografie na szybie skanera obrazem skierowanym w dół.
- 2 Kliknij przycisk  lub **Start**.
- 3 Kliknij polecenie **Wszystkie programy** lub **Programy**, a następnie wybierz z listy folder programu drukarki.
- 4 Przejdź do opcji:
Strona główna drukarki > wybierz swoją drukarkę > **Skanuj**.
 - Aby zeskanować pojedynczą fotografię lub wiele fotografii jako jeden obraz, wybierz opcję **Pojedyncze zdjęcie**.
 - Aby zeskanować wiele fotografii naraz i zapisać je jako oddzielne obrazy, wybierz opcję **Wiele fotografii**.**Uwaga:** Jeżeli chcesz zeskanować wiele fotografii naraz i zapisać je jako osobne obrazy, pozostaw co najmniej 6 mm odstępu między fotografiami.
Rozpocznie się skanowanie i zostanie wyświetlone okno dialogowe postępu skanowania.
- 5 Zapisz fotografie i otwórz je w aplikacji do edycji fotografii, aby je edytować.

Użytkownicy komputerów Macintosh

- 1 Umieść fotografie na szybie skanera obrazem skierowanym w dół.
- 2 W folderze Aplikacje lub na pulpicie programu Finder uruchom aplikację, której chcesz użyć.
Uwaga: Użyj dowolnej aplikacji, która obsługuje używaną drukarkę i umożliwia pracę z fotografiami, np. Image Capture.

3 Z listy urządzeń wybierz drukarkę.

Uwaga: Więcej informacji na temat odszukiwania listy urządzeń można znaleźć w dokumentacji dostarczonej wraz z aplikacją lub wyszukując w menu pomocy temat **skanowanie obrazu**.

4 Dostosuj odpowiednio ustawienia skanowania.

Jeśli trzeba, kliknij przycisk  w oknie dialogowym podglądu, aby uzyskać więcej informacji.

5 Rozpocznij zadania skanowania.

6 Zapisz zeskanowany obraz, a następnie wyedytuj go za pomocą aplikacji do edycji fotografii.

Skanowanie dokumentów w celu edycji

Aplikacja do optycznego rozpoznawania znaków (OCR) umożliwia edycję oryginalnego tekstu zeskanowanego dokumentu. Korzystanie z tej funkcji wymaga zainstalowania aplikacji OCR na komputerze lokalnym lub sieciowym oraz dostępności tej aplikacji na liście podczas konfigurowania funkcji skanowania.

Podczas określania ustawień skanowania wybierz opcję skanowania do komputera lokalnego lub sieciowego, na którym zainstalowano aplikację OCR.

Użytkownicy systemu Windows

1 Załaduj oryginalny dokument zadrukowaną stroną do góry do automatycznego podajnika dokumentów lub umieść go zadrukowaną stroną do dołu na szybie skanera.

2 Kliknij przycisk  lub **Start**.

3 Kliknij polecenie **Wszystkie programy** lub **Programy**, a następnie wybierz z listy folder programu drukarki.

4 Przejdź do opcji:

Strona główna drukarki > wybierz drukarkę > **Skanuj** > **Dokument**

Rozpocznie się skanowanie i zostanie wyświetlone okno dialogowe postępu skanowania.

5 Po zakończeniu skanowania zapisz dokument.

Plik zostanie przekonwertowany na format umożliwiający edycję.

6 Otwórz dokument w odpowiedniej aplikacji, aby go edytować.

Użytkownicy komputerów Macintosh

1 Załaduj oryginalny dokument zadrukowaną stroną do góry do automatycznego podajnika dokumentów lub umieść go zadrukowaną stroną do dołu na szybie skanera.

2 W folderze Aplikacje lub na pulpicie programu Finder uruchom aplikację, której chcesz użyć.

Uwagi:

- Użyj dowolnej aplikacji, która obsługuje używaną drukarkę i umożliwia pracę w programie OCR ABBYY FineReader, np. Image Capture.
- Jeśli oprogramowanie OCR nie jest zainstalowane, włóż dysk CD z oprogramowaniem instalacyjnym. Ponownie zainstaluj oprogramowanie drukarki przy użyciu opcji instalacji niestandardowej, aby można było ręcznie wybrać wszystkie pakiety z listy.

3 Z listy urządzeń wybierz drukarkę.

Uwaga: Więcej informacji na temat odszukiwania listy urządzeń można znaleźć w dokumentacji dostarczonej wraz z aplikacją lub wyszukując w menu pomocy temat **skanowanie obrazu**.

4 Dostosuj odpowiednio ustawienia skanowania.

Jeśli trzeba, kliknij przycisk  w oknie dialogowym podglądu, aby uzyskać więcej informacji.

5 Ustaw oprogramowanie OCR jako miejsce docelowe skanowania, a następnie rozpocznij zadanie skanowania.

6 W razie potrzeby wybierz format, na który chcesz przekonwertować plik.

7 Zapisz plik.

Uwaga: W zależności od wybranych ustawień plik może zostać natychmiast otwarty w odpowiedniej aplikacji, aby można go było edytować.

Skanowanie bezpośrednio do wiadomości e-mail przy użyciu oprogramowania drukarki

Przed kontynuowaniem upewnij się, że zostały skonfigurowane ustawienia poczty e-mail. Więcej informacji można znaleźć w części dotyczącej wysyłania pocztą e-mail w *Podręczniku użytkownika*.

Użytkownicy systemu Windows

1 Załaduj oryginalny dokument zadrukowaną stroną do góry do automatycznego podajnika dokumentów lub umieść go zadrukowaną stroną do dołu na szybie skanera.

2 Kliknij przycisk  lub **Start**.

3 Kliknij polecenie **Wszystkie programy** lub **Programy**, a następnie wybierz z listy folder programu drukarki.

4 Przejdź do opcji:

Strona główna drukarki > wybierz swoją drukarkę > **Skanuj**.

5 Wybierz opcję **Wysyłanie fotografii pocztą e-mail**, **Wysyłanie dokumentów pocztą e-mail** lub **Wysyłanie dokumentów PDF pocztą e-mail**.

Uwaga: Opcję **Wysyłanie dokumentów pocztą e-mail** można wybrać tylko wtedy, gdy na komputerze jest zainstalowana aplikacja OCR.

Rozpocznie się skanowanie i zostanie wyświetlone okno dialogowe postępu skanowania. Po zakończeniu skanowania zostanie utworzona nowa wiadomość e-mail z automatycznie załączonym zeskanowanym dokumentem.

6 Zredaguj wiadomość e-mail.

Uwaga: Jeśli program pocztowy nie zostanie otwarty automatycznie, można zeskanować dokument na komputer, a następnie wysłać go w wiadomości e-mail jako załącznik.

Użytkownicy komputerów Macintosh

- 1 Załaduj oryginalny dokument zadrukowaną stroną do góry do automatycznego podajnika dokumentów lub umieść go zadrukowaną stroną do dołu na szybie skanera.
- 2 W folderze Aplikacje lub na pulpicie programu Finder uruchom aplikację, której chcesz użyć.
Uwaga: Użyj dowolnej aplikacji, która obsługuje używaną drukarkę oraz opcję wysyłania pocztą e-mail, np. Image Capture.
- 3 Z listy urządzeń wybierz drukarkę.
Uwaga: Więcej informacji na temat odszukiwania listy urządzeń można znaleźć w dokumentacji dostarczonej wraz z aplikacją lub wyszukując w menu pomocy temat **skanowanie obrazu**.
- 4 Dostosuj odpowiednio ustawienia skanowania.
Jeśli trzeba, kliknij przycisk  w oknie dialogowym podglądu, aby uzyskać więcej informacji.
- 5 Ustaw aplikację poczty e-mail jako miejsce docelowe skanowania, a następnie rozpocznij zadanie skanowania.
- 6 Zredaguj wiadomość e-mail.

Skanowanie do pliku PDF

Użytkownicy systemu Windows

- 1 Załaduj oryginalny dokument zadrukowaną stroną do góry do automatycznego podajnika dokumentów lub umieść go zadrukowaną stroną do dołu na szybie skanera.
- 2 Kliknij przycisk  lub **Start**.
- 3 Kliknij polecenie **Wszystkie programy** lub **Programy**, a następnie wybierz z listy folder programu drukarki.
- 4 Przejdź do opcji:
Strona główna drukarki > wybierz swoją drukarkę > **Skanuj** > **PDF**.
Rozpocznie się skanowanie i zostanie wyświetlone okno dialogowe postępu skanowania.
- 5 Zapisz dokument jako plik PDF.

Użytkownicy komputerów Macintosh

- 1 Załaduj oryginalny dokument zadrukowaną stroną do góry do automatycznego podajnika dokumentów lub umieść go zadrukowaną stroną do dołu na szybie skanera.
- 2 W folderze Aplikacje lub na pulpicie programu Finder uruchom aplikację, której chcesz użyć.
Uwaga: Użyj dowolnej aplikacji, która obsługuje używaną drukarkę.
- 3 Z listy urządzeń wybierz drukarkę.
Uwaga: Więcej informacji na temat odszukiwania listy urządzeń można znaleźć w dokumentacji dostarczonej wraz z aplikacją lub wyszukując w menu pomocy temat **skanowanie obrazu**.

4 Dostosuj odpowiednio ustawienia skanowania.

Jeśli trzeba, kliknij przycisk  w oknie dialogowym podglądu, aby uzyskać więcej informacji.

5 Ustaw aplikację obsługującą format PDF jako miejsce docelowe skanowania, a następnie rozpocznij zadanie skanowania.

6 Zapisz dokument jako plik PDF.

Często zadawane pytania dotyczące skanowania

Jak można polepszyć jakość zeskanowanego obiektu?

- Upewnij się, że oryginalne dokumenty są w dobrym stanie.
- Upewnij się, że aplikacja, która odbiera zeskanowany dokument, nadaje się do tego celu. Jeśli np. skanujesz fotografię, aby poddać ją retuszowi, upewnij się, że zeskanowany obiekt trafi do aplikacji do obróbki fotografii. Jeśli natomiast skanujesz dokument w celu edycji tekstu, upewnij się, że zeskanowany obiekt trafi do aplikacji OCR.
- Ustaw wyższą rozdzielczość.

Jak można skanować w czerni i bieli?

Dla wszystkich zadań skanowania domyślny jest tryb kolorowy. Aby skanować w czerni i bieli, naciśnij przycisk  na panelu sterowania drukarki.



Dlaczego pojawia się monit o podanie kodu PIN?

Kody PIN pełnią rolę zabezpieczeń, które zapobiegają trafilaniu zeskanowanych informacji do określonych miejsc lub oglądaniu i wykorzystywaniu zeskanowanych obiektów przez inne osoby. Monit o wprowadzenie kodu PIN może się pojawić, jeśli jego podania wymaga komputer sieciowy, do którego są kierowane zeskanowane obiekty.

Aby dowiedzieć się, jak kody PIN są przydzielane komputerom sieciowym, zobacz Pomoc związaną z oprogramowaniem drukarki dla użytkowanego systemu operacyjnego.

Anulowanie zadań skanowania

Wykonaj co najmniej jedną spośród następujących czynności:

- Na panelu sterowania drukarki naciśnij przycisk , a następnie przycisk .
- Skanowanie zostanie zatrzymane i w drukarce zostanie wyświetlone poprzednie menu.
- Jeśli zadanie skanowania jest wysyłane przy użyciu oprogramowania drukarki, anuluj zadanie skanowania w oknie dialogowym oprogramowania.

Wysyłanie pocztą e-mail

Konfigurowanie drukarki do wysyłania poczty e-mail

Konfigurowanie funkcji e-mail

Użytkownicy systemu Windows

- 1 Kliknij przycisk  lub przycisk **Start**.
- 2 Kliknij polecenie **Wszystkie programy** lub **Programy**, a następnie wybierz z listy folder programu drukarki.
- 3 Przejdź do opcji:
Strona główna drukarki > wybierz drukarkę > **Ustawienia** > **Skonfiguruj drukarkę do wysyłania poczty e-mail**
Zostanie otwarte okno Kreatora konfiguracji poczty e-mail.
- 4 Postępuj zgodnie z instrukcjami wyświetlanymi na ekranie komputera.

Użytkownicy komputerów Macintosh

- 1 W programie Finder przejdź do opcji:
Applications (Aplikacje) > wybierz folder drukarki > **Printer Settings** > **Email** (E-mail)
- 2 Wykonaj instrukcje wyświetlane na ekranie komputera, a następnie kliknij opcję **Save Settings** (Zapisz ustawienia).

Konfiguracja ustawień poczty e-mail

- 1 W polu adresu w przeglądarce sieci Web wpisz adres IP drukarki.
Jeśli nie znasz adresu IP drukarki, możesz wykonać następujące czynności:
 - Wyświetl adres IP drukarki na jej panelu sterowania w sekcji TCP/IP menu Sieć/Porty.
 - Wydrukuj stronę konfiguracji sieci lub strony ustawień menu i odszukaj adres IP w sekcji TCP/IP.
- 2 Kliknij opcje **Ustawienia** > **Ustawienia e-mail/FTP** > **Ustawienia e-mail**.
- 3 Podaj w polach odpowiednie informacje.
- 4 Kliknij przycisk **Wyślij**.

Tworzenie listy kontaktów e-mail przy użyciu komputera

Użytkownicy systemu Windows



- 1 Kliknij przycisk  lub **Start**.
- 2 Kliknij polecenie **Wszystkie programy** lub **Programy**, a następnie wybierz z listy folder programu drukarki.
- 3 Przejdź do opcji:
Strona główna drukarki > wybierz drukarkę > karta **Faks** > **Edytuj listę kontaktów** > **Wybierz z książki telefonicznej**
- 4 W polu Książka telefoniczna wybierz książkę telefoniczną.
Możesz wybrać dowolną książkę telefoniczną klienta poczty e-mail, w której będziesz zapisywać adresy e-mail.
- 5 Wybierz kontakt, który ma zostać dodany, a następnie kliknij opcję **Dodaj do listy lub zmień listę**, aby zaimportować kontakt.
- 6 Kliknij przycisk **OK**.

Użytkownicy komputerów Macintosh

- 1 W programie Finder przejdź do opcji:
Applications (Aplikacje) > wybierz folder drukarki
- 2 Kliknij dwukrotnie opcję **Printer Settings** (Ustawienia drukarki).
- 3 Przejdź do opcji:
karta **Contacts** (Kontakty) > karta **Individuals** (Osoby)
- 4 Kliknij opcję , aby otworzyć Książkę adresową.
Uwaga: Aby dodać kontakty, należy zaimportować kontakty z Książki adresowej na komputerze Macintosh. Jeśli kontaktu nie ma w Książce adresowej na komputerze Mac, należy najpierw dodać go do książki adresowej, a następnie zaimportować.
- 5 W celu dodania kontaktów do listy kontaktów można je kliknąć w Książce adresowej i przeciągnąć na listę.

Aby uzyskać więcej informacji, kliknij opcję **Pomoc** lub  w celu wyświetlenia informacji na temat oprogramowania faksu.

Wysyłanie wiadomości e-mail

Automatyczny podajnik dokumentów	Szyba skanera
 <p>Użyj automatycznego podajnika do dokumentów wielostronicowych.</p> <p>Uwaga: Automatyczny podajnik dokumentów jest dostępny jedynie w wybranych modelach drukarek. Jeśli została zakupiona drukarka bez automatycznego podajnika dokumentów, należy umieszczać oryginalne dokumenty lub fotografie na szybie skanera.</p>	 <p>Użyj szyby skanera w przypadku pojedynczych stron, małych przedmiotów (na przykład pocztówek lub fotografii), folii, papieru fotograficznego i nośników o małej gramaturze (na przykład wycinków z czasopism).</p>

Wskazówki dotyczące wysyłania wiadomości e-mail

- Przed wysłaniem wiadomości upewnij się, że zostały wprowadzone informacje dotyczące Twojego konta poczty e-mail oraz że został skonfigurowany serwer SMTP.
- Przed wysłaniem wiadomości e-mail upewnij się, że drukarka jest podłączona do sieci Ethernet lub sieci bezprzewodowej.

W razie potrzeby upewnij się, że sieć jest podłączona do Internetu, aby drukarka mogła komunikować się z serwerem SMTP. Jeśli drukarka nie może połączyć się z Internetem, skontaktuj się z osobą odpowiedzialną za obsługę techniczną systemu.



Drukarka obsługuje tylko jedno aktywne połączenie sieciowe (sieć Ethernet lub sieć bezprzewodowa) naraz.

- Dodaj kontakty do swojej książki adresowej. Podczas wysyłania wiadomości e-mail wystarczy wybrać kontakty z książki adresowej zamiast wpisywać adresy e-mail odbiorców.
- Jeśli drukarka nie umożliwia skanowania dwustronnego lub automatyczny podajnik dokumentów nie obsługuje rozmiaru oryginalnego dokumentu, do skanowania dokumentów dwustronnych użyj szyby skanera.
- W przypadku korzystania z automatycznego podajnika dokumentów ustawienie prowadnicy papieru automatycznego podajnika dokumentów należy dostosować do szerokości oryginalnego dokumentu.
- Aby ułatwić pobieranie dokumentu po kopiowaniu lub skanowaniu przy użyciu podajnika ADF, unieś zasobnik wejściowy automatycznego podajnika dokumentów.

- Podczas używania szyby skanera zamknij — o ile to możliwe — pokrywę skanera, aby uniknąć powstania ciemnych krawędzi na zeskanowanym obrazie.
- W automatycznym podajniku dokumentów *nie należy* umieszczać pocztówek, fotografii, niewielkich przedmiotów, folii, papieru fotograficznego ani cienkich nośników, takich jak wycinki prasowe. Materiały tego typu należy umieszczać na szybie skanera.
- Po umieszczeniu dokumentu do wysłania pocztą e-mail w odpowiednim miejscu i określeniu odpowiednich ustawień naciśnij przycisk , aby rozpocząć skanowanie.

Anulowanie wiadomości e-mail

Wykonaj co najmniej jedną spośród następujących czynności:

- Na panelu sterowania drukarki naciśnij przycisk , a następnie przycisk .
- Jeśli wiadomość e-mail jest wysyłana przy użyciu oprogramowania drukarki, anuluj wiadomość e-mail w oknie dialogowym oprogramowania.

Faksowanie

- ⚠ UWAGA — NIEBEZPIECZEŃSTWO USZKODZENIA CIAŁA:** Aby ograniczyć zagrożenie pożarowe, podczas podłączania urządzenia do publicznej przełączanej sieci telefonicznej należy używać wyłącznie przewodów telekomunikacyjnych (RJ-11) dostarczonych z produktem lub znajdujących się w wykazie UL zapasowych przewodów o grubości 26 AWG bądź większej.
- ⚠ UWAGA — NIEBEZPIECZEŃSTWO PORAZENIA PRĄDEM:** Nie należy korzystać z funkcji faksowania podczas burzy. Podczas burzy nie należy instalować urządzenia, dokonywać żadnych połączeń elektrycznych ani podłączać żadnych przewodów, np. przewodu zasilającego lub telefonicznego.

Konfigurowanie drukarki w celu faksowania

Konfiguracja 1: Standardowa linia telefoniczna

Konfiguracja 1: Drukarka jest podłączona do oddzielnej linii faksu

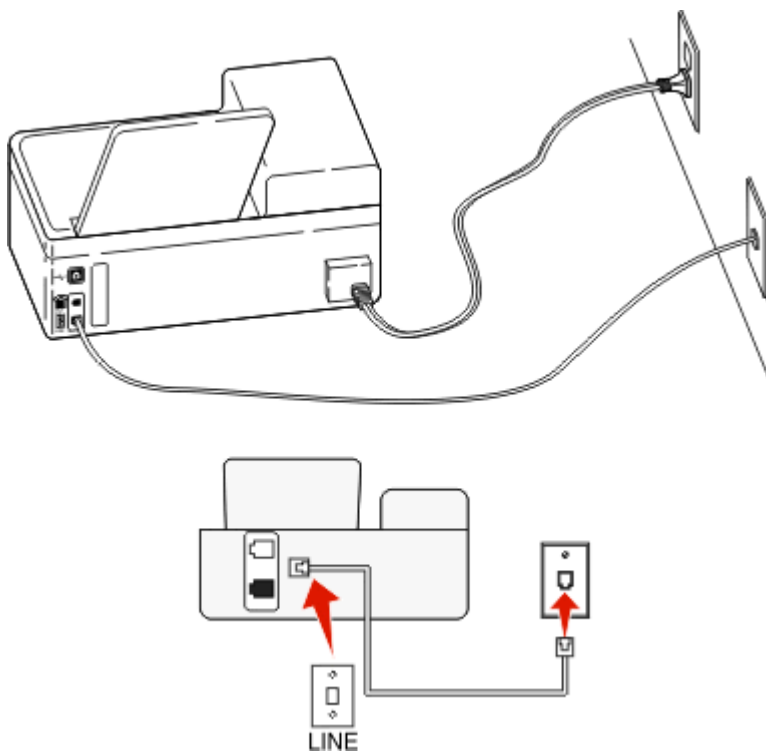



Aby podłączyć drukarkę:

Podłącz kabel z gniazda telefonicznego do portu  drukarki.

Wskazówki dotyczące konfiguracji:

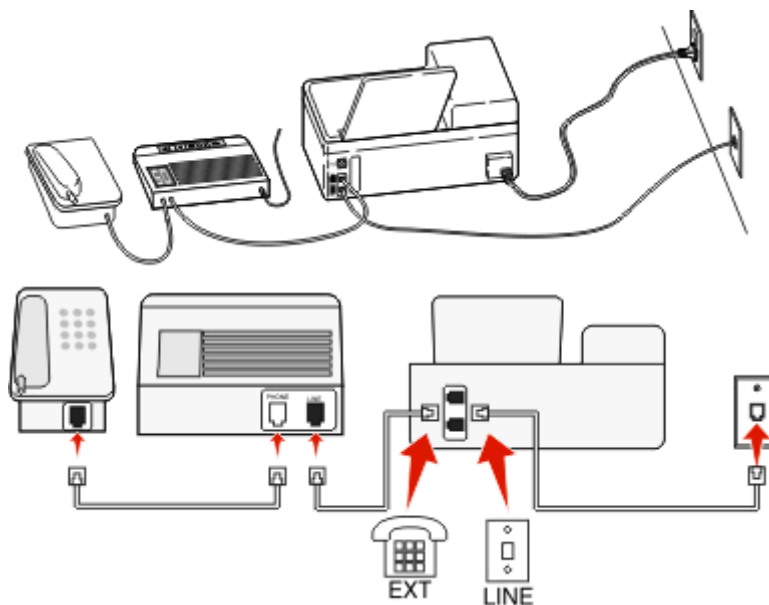
- Drukarkę można skonfigurować w taki sposób, aby fakсы były odbierane automatycznie (Włączone automat. odbieranie) lub ręcznie (Wyłączone automat. odbieranie).
- Jeśli fakсы mają być odbierane automatycznie (Włączone automat. odbieranie), należy zdefiniować liczbę sygnałów, po których drukarka ma przejąć połączenie.

Konfiguracja 2: Drukarka współużytkuje linię z automatyczną sekretarką**Podłączenie do tego samego ściennego gniazda telefonicznego****Aby podłączyć drukarkę:**

- 1 Podłącz kabel z gniazda telefonicznego do portu  drukarki.
- 2 Usuń zaślepkę z portu  drukarki, a następnie podłącz do niego automatyczną sekretarkę.

Podłączenie do różnych gniazd ściennych

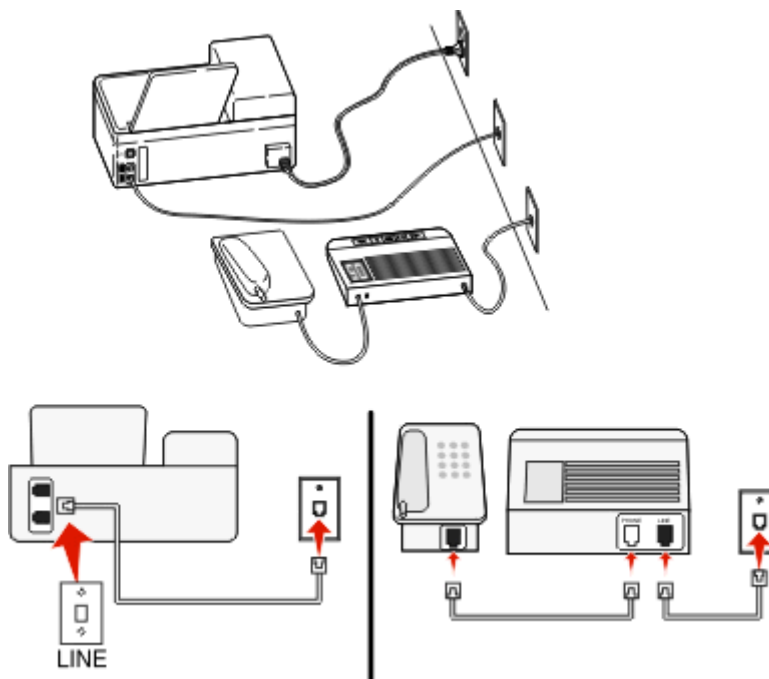

Aby podłączyć drukarkę:

Podłącz kabel z gniazda telefonicznego do portu  drukarki.



Wskazówki dotyczące konfiguracji:

- Jeśli linia obsługuje tylko jeden numer telefonu, należy skonfigurować automatyczne odbieranie faksów przez drukarkę (Włączone automat. odbieranie).
- Ustaw drukarkę w taki sposób, aby przejmowała połączenia dwa sygnały po automatycznej sekretarce. Na przykład jeśli automatyczna sekretarka przejmuje połączenia po czterech dzwonekch, należy ustawić w drukarce odbieranie połączeń po sześciu dzwonekch. Dzięki temu automatyczna sekretarka będzie odbierać połączenia głosowe jako pierwsza. W przypadku połączenia faksu drukarka wykrywa sygnał faksu na linii i przejmuje połączenie.
- W przypadku subskrybowania usługi dzwonekch wyróżniających należy ustawić prawidłowy wzorzec dzwonekch dla drukarki. W przeciwnym wypadku drukarka nie będzie odbierać faksów nawet po ustawieniu odbierania automatycznego.

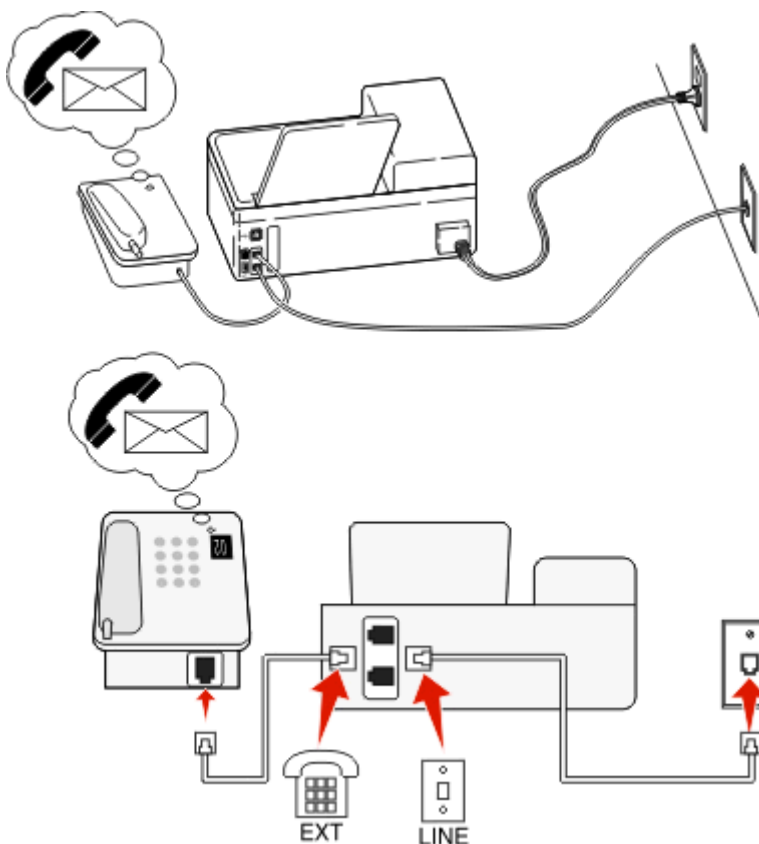
Konfiguracja 3: Drukarka współużytkuje linię z telefonem używającym usługi poczty głosowej



Aby podłączyć drukarkę:

- 1 Podłącz kabel z gniazda telefonicznego do portu  drukarki.
- 2 Usuń zaślepkę z portu  drukarki, a następnie podłącz do niego telefon.

Wskazówki dotyczące konfiguracji:

- Ta konfiguracja działa najlepiej w przypadku subskrypcji usługi dzwonek różniący. Jeśli subskrybujesz taką usługę, upewnij się, że został ustawiony prawidłowy wzorek dzwonka dla drukarki. W przeciwnym wypadku drukarka nie będzie odbierać faksów nawet po ustawieniu odbierania automatycznego.
- Jeśli linia obsługuje tylko jeden numer telefonu, należy skonfigurować ręczne odbieranie faksów (Wyłączone automat. odbieranie).

Gdy po odebraniu połączenia telefonicznego słyhać sygnał faksu, naciśnij klawisze *9* lub wybierz kod ręcznej odpowiedzi, aby odebrać faks.

- Można także skonfigurować drukarkę, aby odbierała fakсы automatycznie (Włączone automat. odbieranie), ale w przypadku oczekiwania na faks należy wyłączyć usługę poczty głosowej. Ustawienie to działa najlepiej, gdy poczta głosowa jest używana częściej niż faks.

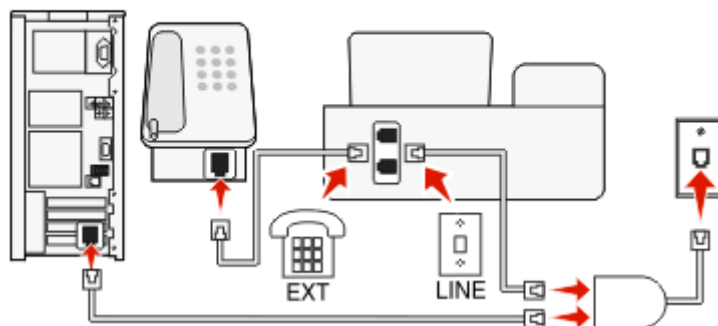
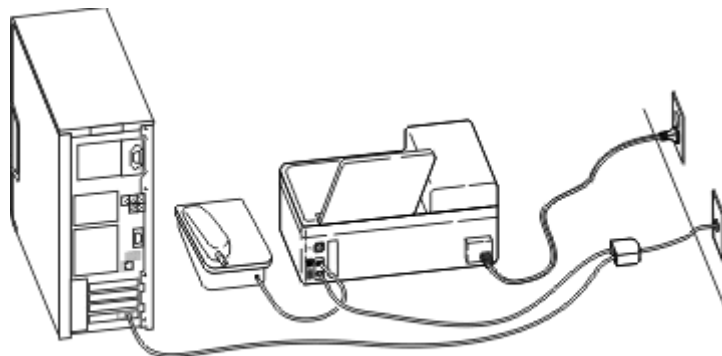

Konfiguracja 2: Digital Subscriber Line (DSL)



Łącze Digital Subscriber Line rozdziela zwykłą linię telefoniczną na dwa kanały: głosowy i internetowy. Sygnały telefonu i faksu przesyłane są przez kanał głosowy, natomiast sygnał internetowy przesyłany jest przez drugi kanał. Dzięki temu można korzystać z pojedynczej linii do obsługi analogowych połączeń głosowych (w tym faksów) i cyfrowego dostępu do Internetu.

W celu zminimalizowania zakłóceń między kanałami i zapewnienia wysokiej jakości połączenia należy zainstalować filtr DSL przeznaczony do urządzeń analogowych działających w sieci (faksów, telefonów i automatycznych sekretarek). Zakłócenia powodują szумы i zniekształcenia telefoniczne, brak możliwości obsługi faksów i pogorszenie ich jakości, a także spowolnienie łączności z Internetem na komputerze.

Aby zainstalować filtr dla drukarki:

- 1 Podłącz port LINE filtra DSL do gniazda telefonicznego.
- 2 Połącz port  z tyłu drukarki i port telefoniczny filtra DSL za pomocą kabla telefonicznego.
- 3 Aby kontynuować łączenie się z Internetem przy użyciu komputera, należy podłączyć go do gniazda DSL HPN filtra.
- 4 Aby podłączyć telefon do drukarki, należy usunąć zaślepkę z portu  drukarki i podłączyć do niego aparat telefoniczny.

Konfiguracja 3: Usługa telefoniczna VoIP

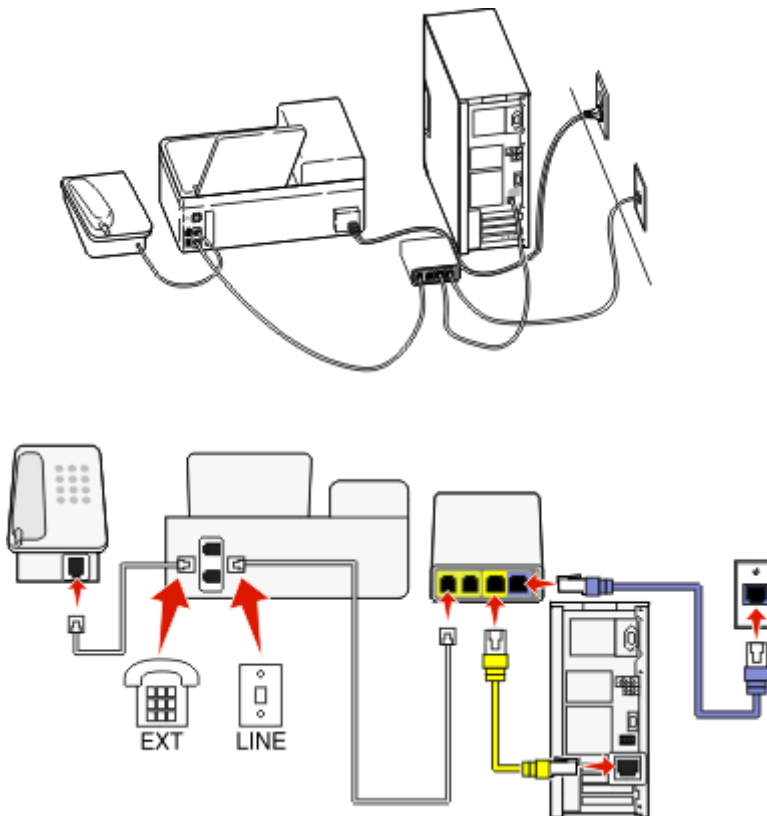

Aby podłączyć drukarkę:

- 1 Podłącz jeden koniec kabla telefonicznego do portu drukarki oznaczonego jako .
- 2 Podłącz drugi koniec kabla do portu oznaczonego jako **Linia telefoniczna 1** lub **Port telefoniczny** na adapterze VoIP.

Port oznaczony jako **Linia telefoniczna 2** lub **Port faksu** jest czasami nieaktywny. Aktywacja drugiego portu telefonicznego u usługodawcy VoIP może wymagać uiszczenia dodatkowych opłat.

- 3 Usuń zaślepkę z portu  drukarki, a następnie podłącz do niego telefon.

Wskazówki dotyczące konfiguracji:

- Aby upewnić się, że port telefoniczny adaptera VoIP jest aktywny, podłącz do niego telefon analogowy, a następnie sprawdź sygnał wybierania. Jeśli słychać sygnał wybierania, port jest aktywny.
- Jeśli potrzebujesz dwóch portów telefonicznych, ale nie chcesz ponosić dodatkowych kosztów, nie podłączaj drukarki do drugiego portu telefonicznego. W takim przypadku można użyć rozgałęziacza telefonicznego. Podłącz rozgałęziacz telefoniczny do portu **Linia telefoniczna 1** lub **Port telefoniczny**, a następnie podłącz drukarkę i telefon do rozgałęziacza.

Należy używać rozgałęziacza telefonicznego, a *nie* rozgałęziacza liniowego. Aby upewnić się, że używany jest właściwy rozgałęziacz, należy podłączyć do niego telefon analogowy i sprawdzić sygnał wybierania numeru.



Konfiguracja 4: Cyfrowa usługa telefoniczna operatora kablowego

Konfiguracja 1: drukarka podłączona bezpośrednio do modemu kablowego

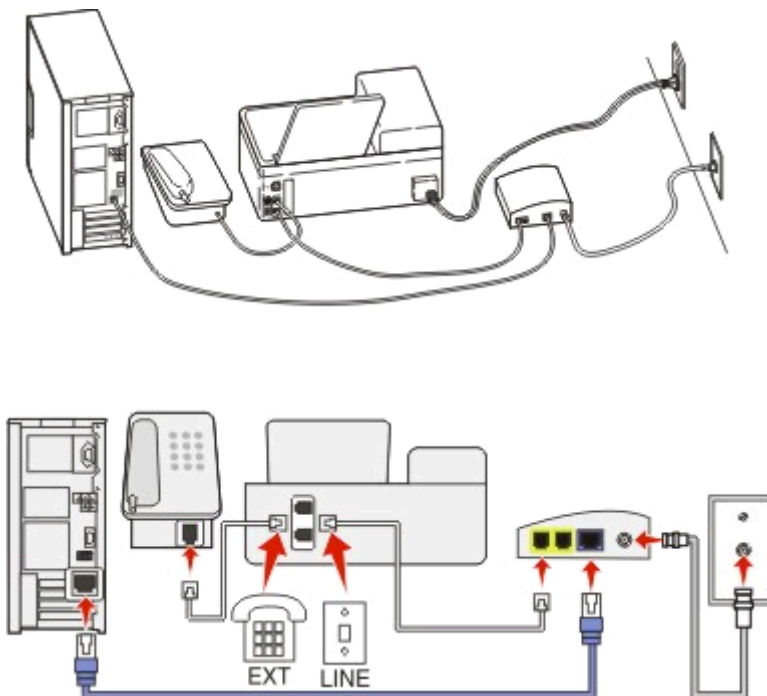
Wykonaj tę procedurę, jeśli telefon jest podłączony do modemu kablowego.



Aby podłączyć drukarkę:

- 1 Podłącz jeden koniec kabla telefonicznego do portu drukarki oznaczonego jako .
- 2 Podłącz drugi koniec kabla do portu oznaczonego jako **Linia telefoniczna 1** lub **Port telefoniczny** na modemie kablowym.
Port oznaczony jako **Linia telefoniczna 2** lub **Port faksu** jest czasami nieaktywny. Aktywacja drugiego portu telefonicznego u usługodawcy kablowego może wymagać uiszczenia dodatkowych opłat.
- 3 Usuń zaślepkę z portu  drukarki, a następnie podłącz do niego telefon.

Wskazówki dotyczące konfiguracji:

- Aby upewnić się, że port telefoniczny modemu kablowego jest aktywny, podłącz do niego telefon analogowy, a następnie sprawdź sygnał wybierania. Jeśli słychać sygnał wybierania, port jest aktywny.
- Jeśli potrzebujesz dwóch portów telefonicznych, ale nie chcesz ponosić dodatkowych kosztów, nie podłączaj drukarki do drugiego portu telefonicznego. W takim przypadku można użyć rozgałęziacza telefonicznego. Podłącz rozgałęziacz telefoniczny do portu **Linia telefoniczna 1** lub **Port telefoniczny**, a następnie podłącz drukarkę i telefon do rozgałęziacza.



Należy używać rozgałęziacza telefonicznego, a *nie* rozgałęziacza liniowego. Aby upewnić się, że używany jest właściwy rozgałęziacz, należy podłączyć do niego telefon analogowy i sprawdzić sygnał wybierania numeru.

Konfiguracja 2: drukarka podłączona do gniazda ściennego, modem kablowy zainstalowany w dowolnym miejscu

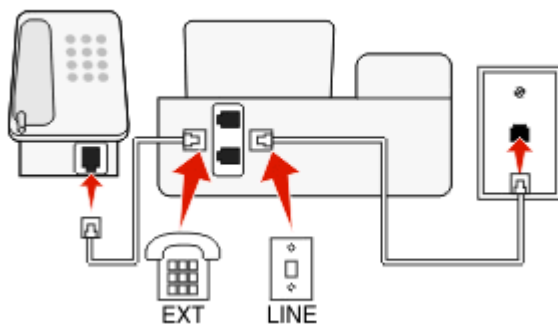
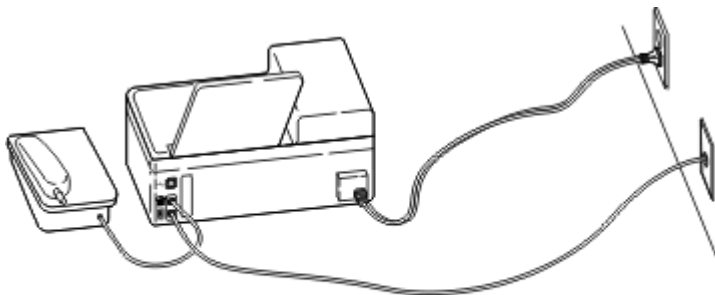
Wykonaj tę procedurę, jeśli usługodawca kablowy uaktywnił gniazda ścienne w domu, aby nie trzeba było podłączać urządzeń do modemu kablowego. Usługa telefoniczna jest realizowana za pośrednictwem gniazdek ściennych.



Aby podłączyć drukarkę:

- 1 Podłącz kabel z gniazda telefonicznego do portu  drukarki.
- 2 Usuń zaślepkę z portu  drukarki, a następnie podłącz do niego telefon.

Konfiguracja 5: Konfiguracja typowa dla kraju lub regionu

W różnych krajach lub regionach mogą występować różne typy gniazdek telefonicznych w ścianie. Standardowym gniazdem ściennym jest gniazdo RJ-11, stosowane w większości krajów i regionów. Aby podłączyć urządzenie do gniazda ściennego RJ-11, niezbędna jest wtyczka RJ-11 lub kabel telefoniczny ze złączem RJ-11.

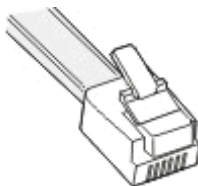

Porty faksu z tyłu drukarki i kabel telefoniczny dostarczony z drukarką są wyposażone w złącza RJ-11. Jeśli w kraju lub regionie używany jest inny typ złącza, konieczne może być użycie adaptera RJ-11.

Podłączanie drukarki do gniazda ściennego innego niż RJ-11

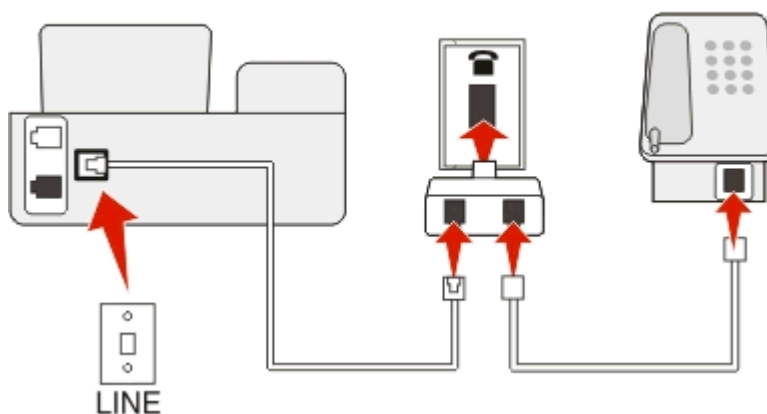
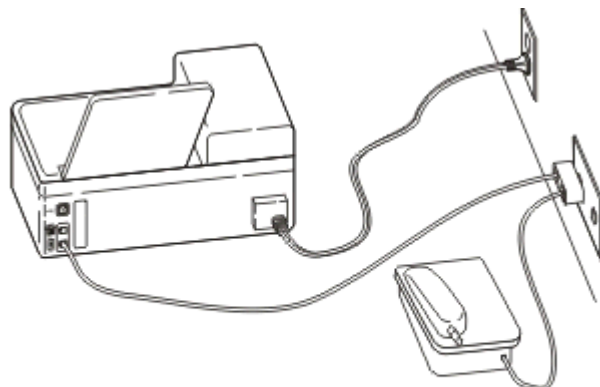

Aby połączyć:

- 1 Podłącz jeden koniec kabla telefonicznego do portu  drukarki.
- 2 Podłącz drugi koniec kabla do adaptera RJ-11, a następnie podłącz adapter do gniazda ściennego.
- 3 Jeśli chcesz podłączyć urządzenie dodatkowe (telefon lub automatyczną sekretarkę) do tego samego gniazda ściennego, a urządzenie nie ma złącza RJ-11, należy je podłączyć bezpośrednio do gniazda ściennego.

Uwagi:

- Nie należy wyjmować wtyczki zwrotnej z portu  drukarki.
- Drukarka może być dostarczona bez adaptera RJ-11 dla kraju lub regionu użytkownika.

Jeśli urządzenie dodatkowe (telefon lub automatyczna sekretarka) ma złącze RJ-11, można wyjąć wtyczkę zwrotną i podłączyć urządzenie do portu  drukarki.

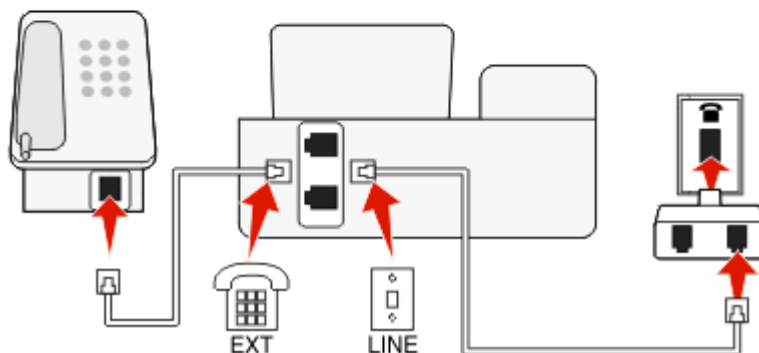
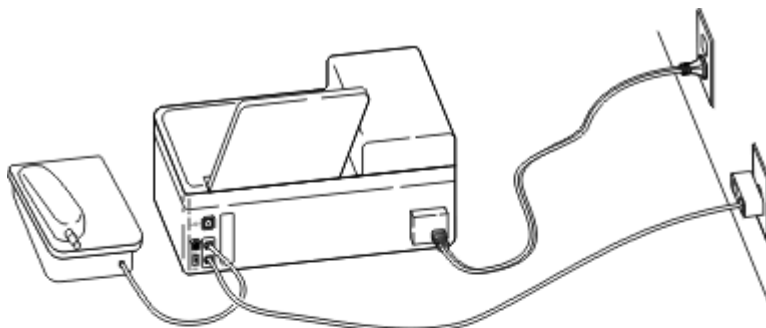



Podłączanie drukarki w krajach lub regionach, w których używane jest podłączenie szeregowe

W niektórych krajach lub regionach konieczne jest podłączenie wszystkich urządzeń do gniazda ściennego. Telefonu lub automatycznej sekretarki nie można podłączyć do portu  drukarki. Takie podłączenie nazywa się *podłączeniem szeregowym*.

Austria	Niemcy	Portugalia
Belgia	Irlandia	Hiszpania
Dania	Włochy	Szwecja
Francja	Holandia	Szwajcaria
Finlandia	Norwegia	Wielka Brytania

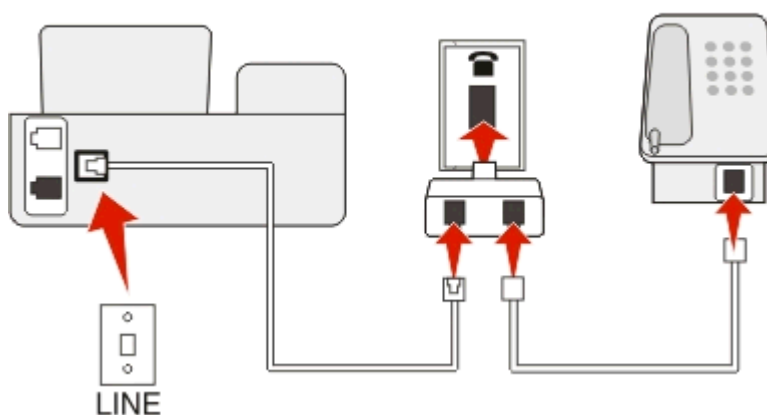
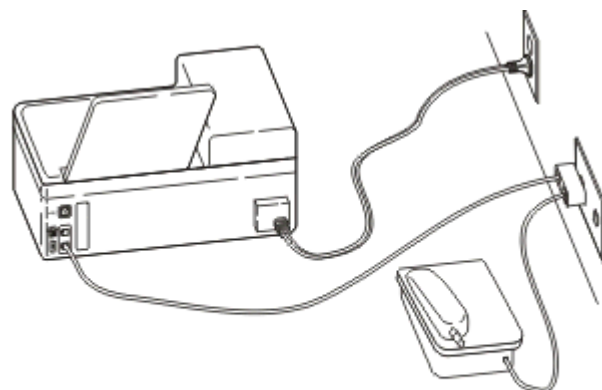
Ostrzeżenie — istnieje możliwość uszkodzenia: Jeśli kraj lub region użytkownika jest wymieniony na liście, *nie* należy wyjmować wtyczki zwrotnej z portu  drukarki. Jest ona niezbędna do prawidłowego działania urządzeń podłączonych do linii telefonicznej.

**Aby połączyć:**

Podłącz kabel z gniazda ściennego do portu  drukarki.

Podłączanie drukarki do gniazda ściennego w Niemczech

Gniazda ścienne w Niemczech posiadają dwa typy portów. Porty N przeznaczone są dla faksów, modemów i automatycznych sekretarek. Port F jest przeznaczony dla telefonów.

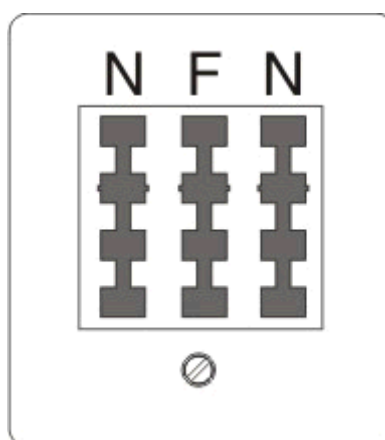

Drukarkę należy podłączyć do dowolnego portu N.

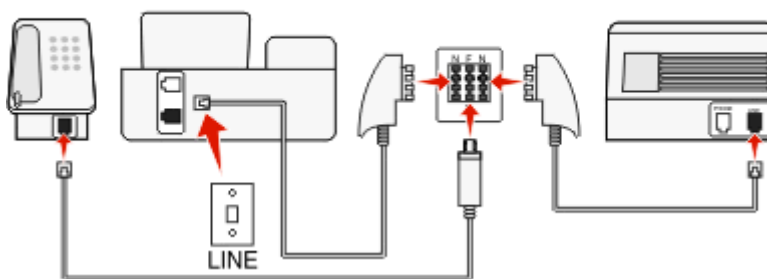
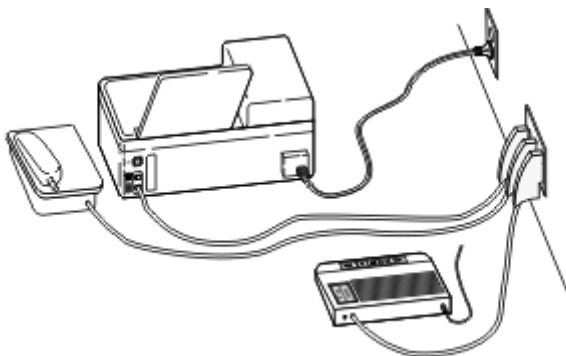

Aby połączyć:

- 1 Podłącz jeden koniec kabla telefonicznego do portu ☎ drukarki.
- 2 Podłącz drugi koniec kabla do adaptera RJ-11, a następnie podłącz adapter do portu N.
- 3 Aby podłączyć telefon lub automatyczną sekretarkę do tego samego gniazda ściennego, należy wykonać podłączenia jak na rysunku.





Wprowadzanie informacji o użytkowniku

Do informacji o użytkowniku zalicza się nazwisko lub nazwę firmy, numer faksu (jest to zwykle numer telefonu, chyba że użytkownik ma osobną linię telefoniczną dla połączeń faksowych) oraz datę i godzinę transmisji danych, zgodnie z zegarem w faksie. Informacje te pojawiają się w nagłówku i stopce wysyłanych faksów.



W niektórych krajach wysłanie faksu bez wprowadzenia tych informacji jest niemożliwe. Niektóre urządzenia do obsługi faksów blokują fakсы pozabawione informacji o nadawcy, należy zatem pamiętać o wprowadzeniu tych danych w swojej drukarce.

Ustawianie nagłówka faksu

- 1 Przy użyciu panelu sterowania drukarki przejdź do opcji:







 > **Konfiguracja** >  > **Konfiguracja faksu** >  > **Wybieranie i wysyłanie** >  > **Nazwa faksu** >

- 2 Wprowadź swoje nazwisko lub nazwę firmy, a następnie naciśnij przycisk .
 - Aby zmienić znak, naciśnij przycisk strzałki w lewo.
 - Aby dodać spację, naciśnij cyfrę 0.







- 3 Naciskaj przyciski strzałek, aby przewinąć do pozycji **Numer faksu**, a następnie naciśnij przycisk .
- 4 Wprowadź numer swojego faksu lub telefonu, a następnie naciśnij przycisk .

Ustawianie stopki faksu

Przy użyciu panelu sterowania drukarki przejdź do opcji:

 > **Ustawienia** >  > **Ustawienia faksu** >  > **Dzwonienie i odpowiadanie** >  > **Stopka faksu** >  > **Włączone** > 



Ustawianie daty i godziny

- 1 Przy użyciu panelu sterowania drukarki przejdź do opcji:
 > **Ustawienia** >  > **Konfiguracja urządzenia** >  > **Data/godzina** > 
- 2 Wprowadź datę, a następnie naciśnij przycisk .
- 3 Wprowadź godzinę, a następnie naciśnij przycisk .

Konfigurowanie ustawień faksu

Ustawienia faksowania można dostosować z poziomu panelu sterowania drukarki lub oprogramowania faksu. Jeśli ustawienia zostaną skonfigurowane na panelu sterowania drukarki, zostaną następnie zaimportowane przez oprogramowanie faksu. Zmiany pojawią się po następnym uruchomieniu oprogramowania faksu. Drukarka zapisuje także ustawienia dostosowane przez oprogramowanie faksu, jeśli nie jest ustawiona na blokowanie zmian dokonanych z poziomu komputera.

Konfigurowanie ustawień faksu przy użyciu panelu sterowania drukarki

- 1 Przy użyciu panelu sterowania drukarki przejdź do opcji:
 > **Konfiguracja** >  > **Konfiguracja faksu** > 
- 2 Skonfiguruj ustawienia faksu z użyciem opcji dostępnych w menu:

Opcja	umożliwia wykonanie operacji
Książka adresowa	Konfigurowanie, wyświetlanie lub drukowanie Książki adresowej.
Raporty faksów	<ul style="list-style-type: none"> • Drukowanie dzienników operacji. Dzienniki operacji umożliwiają wgląd w historię wysyłania i odbierania faksów za pomocą drukarki. • Drukowanie stron potwierdzenia lub raportów przesyłania. Raporty te informują, czy fakсы zostały pomyślnie wysłane.

Opcja	umożliwia wykonanie operacji
Dzwonienie i odpowiadanie	<ul style="list-style-type: none"> • Ustawianie drukarki pod kątem automatycznego lub ręcznego odbierania faksów. Włączanie lub wyłączenie automatycznego odbierania. • Regulowanie głośności dzwonka. • Ustawianie liczby dzwonek. Jest to ważne w przypadku ustawienia automatycznego odbierania faksów (Włączone automat. odbieranie). • Ustawianie wyróżniającego sygnału dzwonka. Jeśli masz aktywną dla swojej linii telefonicznej funkcję wyróżniającego sygnału dzwonka, ustawisz w tym menu prawidłowy wzór dla drukarki. • Włączanie przekazywania faksów. • Ustawianie kodu odpowiedzi ręcznej. Kod ten należy wprowadzić w celu ręcznego odbierania faksów. • Ustawianie żądanego wzoru ID nadawcy. Niektóre kraje i regiony mają kilka wzorów. • Ustawienie w drukarce drukowania faksów przychodzących z dopasowaniem do rozmiaru strony. • Ustawianie stopki faksu.
Faksy dwustronne	<ul style="list-style-type: none"> • Ustawienie w drukarce drukowania faksów przychodzących na obu stronach papieru.
Wybieranie i wysyłanie	<ul style="list-style-type: none"> • Ustawianie nazwy i numeru faksu. • Regulowanie głośności wybierania. • Ustawianie metody wybierania numeru, czasu ponownego wybierania, liczby prób ponownego wybierania, prefiksu wybierania i szybkości wysyłania faksów. • Konwertowanie wysyłanych faksów do trybów, które są rozpoznawane przez fakсы odbiorcze. W przeciwnym razie fakсы takie nie są wysyłane. • Włączanie korekcji błędów podczas przesyłania.
Blokowanie faksów	Blokowanie niechcianych faksów przychodzących.

Konfigurowanie ustawień faksu za pomocą oprogramowania faksu

Zanim rozpoczniesz, upewnij się że:

- Drukarka jest prawidłowo podłączona do linii telefonicznej.
- Drukarka jest włączona i podłączona do komputera.
- Drukarka nie jest w trybie uśpienia. Jeśli drukarka jest w trybie uśpienia, naciśnij przycisk , aby powróciła do stanu gotowości.

Korzystanie z Kreatora konfiguracji faksu w systemie Windows

- 1 Kliknij przycisk  lub przycisk **Start**.
- 2 Kliknij polecenie **Wszystkie programy** lub **Programy**, a następnie wybierz z listy folder programu drukarki.

3 Kliknij polecenie **Strona główna drukarki > Faks > Konfigurowanie drukarki do faksowania**.

Zostanie otwarte okno Kreatora konfiguracji faksu.

4 Uruchom Kreatora konfiguracji faksu. Upewnij się, że wybrano odpowiednie ustawienia usługi telefonicznej i połączenia. Kreator konfiguruje optymalne ustawienia faksu na podstawie połączenia.

Uwaga: Aby skonfigurować zaawansowane ustawienia faksu, kliknij opcję **Faks > Konfiguruj zaawansowane ustawienia faksu** na stronie głównej drukarki. Spowoduje to uruchomienie Narzędzia konfiguracji drukarki.

Korzystanie z ustawień drukarki w systemie Macintosh

1 Kliknij dwukrotnie folder drukarki w folderze Aplikacje lub na pulpicie programu Finder.

2 Kliknij dwukrotnie opcję **Ustawienia drukarki**.

3 Skonfiguruj ustawienia faksu przy użyciu oprogramowania drukarki.

Aby wyświetlić informacje na temat oprogramowania faksu, kliknij opcję **Pomoc** lub ikonę .

Tworzenie listy kontaktów

Listę kontaktów można utworzyć przy użyciu Książki adresowej na panelu sterowania drukarki lub książki telefonicznej w oprogramowaniu faksu. Jeśli lista kontaktów została utworzona w panelu sterowania drukarki, oprogramowanie faksu automatycznie zapisze je na pozycjach numerów Książki telefonicznej. Podobnie jeśli kontakty zostaną dodane do oprogramowania faksu, drukarka automatycznie zapisze je w Książce adresowej.

Na liście kontaktów można zapisać do 89 kontaktów i 10 grup numerów faksów.

Tworzenie listy kontaktów przy użyciu panelu sterowania drukarki

1 Przy użyciu panelu sterowania drukarki przejdź do opcji:

 >Konfiguracja > >Konfiguracja faksu > >Książka adresowa >

2 Aby dodać numer faksu do książki adresowej:

a Naciskaj przyciski strzałek, aby przewinąć do opcji **Dodaj wpis**, a następnie naciśnij przycisk .

b Za pomocą klawiatury wprowadź nazwę kontaktu w polu Nazwa.

- Aby zmienić znak, naciśnij przycisk strzałki w lewo.
- Aby dodać spację, naciśnij cyfrę 0.

c Naciskaj przycisk strzałki w górę lub w dół, aby przenieść kursor do pola Numer.

d Przy użyciu klawiatury wprowadź numer faksu w polu Numer, a następnie naciśnij przycisk , aby zapisać wpis.



e Jeśli chcesz dodać kolejny wpis, powtórz czynności od a do d.

3 Aby dodać grupę faksów:

a Naciskaj przyciski strzałek, aby przewinąć do opcji **Dodaj grupę**, a następnie naciśnij przycisk .

b Za pomocą klawiatury wprowadź nazwę grupy, a następnie naciśnij przycisk .

- Aby zmienić znak, naciśnij przycisk strzałki w lewo.
- Aby dodać spację, naciśnij cyfrę 0.

- c** Naciskaj przyciski strzałek, aby wybrać, czy chcesz dodać kontakt ręcznie, czy zaimportować go. Naciśnij przycisk , aby dokonać wyboru.
- Jeśli chcesz dodać kontakt ręcznie, za pomocą klawiatury wprowadź numer faksu, a następnie naciśnij przycisk .
 - Jeśli chcesz zaimportować kontakt, naciskaj przyciski strzałek, aby wybrać kontakt z książki adresowej. Naciśnij przycisk , aby dokonać wyboru.
- d** Po zakończeniu dodawania kontaktów do grupy wybierz opcję **Gotowe**.

Tworzenie listy kontaktów przy użyciu oprogramowania faksu

Użytkownicy systemu Windows

- 1 Kliknij przycisk  lub **Start**.
- 2 Kliknij polecenie **Wszystkie programy** lub **Programy**, a następnie wybierz z listy folder programu drukarki.
- 3 Kliknij polecenie **Strona główna drukarki > Faks > Edytuj listę kontaktów**.
Zostanie otwarta karta Kontakty narzędzia do konfiguracji faksu.
- 4 Kliknij opcję **Wybierz z książki telefonicznej**.
- 5 Z pola Książka telefoniczna wybierz książkę telefoniczną.
- 6 Wybierz kontakt, który ma zostać dodany, a następnie kliknij opcję **Dodaj do listy lub zmień listę**, aby zaimportować kontakt.

Uwaga: W celu dodania kontaktów należy zaimportować kontakty z książek telefonicznych na komputerze obsługiwanych przez oprogramowanie faksu. Oprócz programu Książka adresowa książki telefoniczne mogą również znajdować się w klientach pocztowych zainstalowanych na komputerze, takich jak program Microsoft Outlook.



- 7 Kliknij przycisk **OK**.

Użytkownicy komputerów Macintosh

- 1 Kliknij dwukrotnie folder drukarki w folderze Aplikacje lub na pulpicie programu Finder.
 - 2 Kliknij dwukrotnie opcję **Ustawienia drukarki**.
 - 3 Kliknij kartę **Kontakty**.
 - Aby dodać kontakty, kliknij kartę **Osoby**.
 - Aby dodać grupy faksu, kliknij kartę **Grupy**.
 - 4 Kliknij opcję , aby otworzyć Książkę adresową.
- Uwaga:** Aby dodać kontakty, należy zaimportować kontakty z Książki adresowej na komputerze Macintosh. Jeśli kontaktu nie ma w Książce adresowej na komputerze Mac, należy najpierw dodać go do książki adresowej, a następnie zaimportować.
- 5 W celu dodania kontaktów do listy kontaktów można je kliknąć w Książce adresowej i przeciągnąć na listę.

Aby uzyskać więcej informacji na temat oprogramowania faksu, kliknij opcję **Pomoc** lub ikonę .

Wysyłanie faksów

Automatyczny podajnik dokumentów	Szyba skanera
 <p>Użyj automatycznego podajnika do dokumentów wielostronicowych.</p> <p>Uwaga: Automatyczny podajnik dokumentów jest dostępny jedynie w wybranych modelach drukarek. Jeśli została zakupiona drukarka bez automatycznego podajnika dokumentów, należy umieszczać oryginalne dokumenty lub fotografie na szybie skanera.</p>	 <p>Użyj szyby skanera w przypadku pojedynczych stron, małych przedmiotów (na przykład pocztówek lub fotografii), folii, papieru fotograficznego i nośników o małej gramaturze (na przykład wycinków z czasopism).</p>

Wskazówki dotyczące wysyłania faksów

- Upewnij się, że drukarka jest włączona i że jest podłączona do sprawnej linii telefonicznej, DSL lub VoIP. Linia jest sprawna, jeśli słychać sygnał wybierania.
- Upewnij się, że taca na wydruki jest całkowicie wysunięta, a jej przedłużenie jest rozłożone.
- W zależności od modelu drukarki użyj automatycznego podajnika dokumentów podczas skanowania arkuszy drukowanych dwustronnie (dupleks).
- Aby ułatwić pobieranie dokumentu po kopiowaniu lub skanowaniu, unieś zasobnik wejściowy automatycznego podajnika dokumentów.
- W przypadku korzystania z automatycznego podajnika dokumentów ustawienie prowadnicy papieru automatycznego podajnika dokumentów należy dostosować do szerokości oryginalnego dokumentu.
- Podczas używania szyby skanera zamknij — o ile to możliwe — pokrywę skanera, aby uniknąć powstania ciemnych krawędzi na zeskanowanym obrazie.
- W automatycznym podajniku dokumentów *nie należy* umieszczać pocztówek, fotografii, niewielkich przedmiotów, folii, papieru fotograficznego ani cienkich nośników, takich jak wycinki prasowe. Materiały tego typu należy umieszczać na szybie skanera.
- Po umieszczeniu dokumentu do wysłania faksem w odpowiednim miejscu i określeniu odpowiednich ustawień naciśnij przycisk , aby wysłać faks.

Wysyłanie faksów przy użyciu panelu sterowania drukarki

1 Przy użyciu panelu sterowania drukarki przejdź do opcji:

 > **Faks**



2 Wprowadź numer faksu lub naciśnij przycisk **Książka adresowa**, aby wybrać numer z listy numerów szybkiego wybierania lub wybierania grupowego.

3 Jeśli chcesz wysłać faks do pojedynczego odbiorcy, naciśnij przycisk **OK**.

Jeśli chcesz wysłać faks do grupy numerów (faks grupowy), naciśnij przycisk strzałki w lewo lub prawo, aby następnie wprowadzić kolejny numer, a następnie naciśnij przycisk **OK**. Aby dodać więcej numerów, powtórz ten krok.

4 Naciśnij przycisk **Kolorowy/Czarny**, aby ustawić faks kolorowy lub czarno-biały.

5 Naciśnij przycisk , aby uruchomić zadanie faksowania.

Ostrzeżenie — istnieje możliwość uszkodzenia: Podczas wysyłania faksu nie należy dotykać przewodów podłączonych do portów:  i .

Wskazówka:

- Faks grupowy można wysłać do maksymalnie 30 odbiorców.

Wysyłanie faksów przy użyciu komputera

Użytkownicy systemu Windows

1 Otwórz dokument i kliknij kolejno polecenia **Plik > Drukuj**.

2 Upewnij się, że wybrana jest odpowiednia drukarka, a następnie kliknij kolejno polecenia **Właściwości**, **Preferencje**, **Opcje** lub **Konfiguracja**.

3 Kliknij kartę **Faks** i upewnij się, że jest wybrana opcja **Włącz faksowanie**.

4 Wprowadź numer(y) odbiorców faksu w polu „Numery faksu”.

Numery faksu można wprowadzić ręcznie lub za pomocą funkcji Książka telefoniczna.

5 W razie potrzeby wprowadź prefiks w oknie dialogowym Prefiks wybierania numeru.

6 Wybierz odpowiedni rozmiar papieru i orientację strony.

7 Zaznacz pole wyboru **Dołącz stronę tytułową do faksu** i wprowadź odpowiednie informacje, jeśli do faksu ma być dołączona strona tytułowa.

8 Kliknij przycisk **OK**.

Użytkownicy komputerów Macintosh

1 Otwórz dokument i wybierz kolejno polecenia: **Plik > Drukuj**.

2 W menu podręcznym Drukarka wybierz odpowiednią wersję faksu.

Uwaga: Aby wyświetlić opcje faksu w oknie dialogowym Drukowanie, należy skorzystać ze sterownika faksu drukarki. Jeżeli drukarki w funkcji faksu nie ma na liście, wybierz opcję **Dodaj drukarkę**, a następnie wybierz drukarkę w funkcji faksu.

- 3 Wprowadź nazwę i numer odbiorcy.
- 4 Kliknij pozycję **Fax** (Faks).

Odbieranie faksów

Wskazówki dotyczące odbierania faksów







Podczas odbierania faksów:

- Upewnij się, że drukarka jest włączona i że jest podłączona do sprawnej linii telefonicznej, DSL lub VoIP. Linia jest sprawna, jeśli słychać sygnał wybierania.
- Jeśli ustawiono ręczne odbieranie faksów (Wyłączone automat. odbieranie), należy upewnić się, że dla głośności dzwonka nie jest wybrane ustawienie Wyłączone.
- Jeśli w drukarce zostało ustawione automatyczne odbieranie faksów (Włączone automat. odbieranie), załaduj do niej papier.



Automatyczne odbieranie faksów

- 1 Upewnij się, że jest włączona funkcja Autoodbiór.

Przy użyciu panelu sterowania drukarki przejdź do opcji:

 > **Ustawienia** >  > **Konfiguracja faksu** >  > **Dzwonienie i odbieranie** >  > **Automatyczne odbieranie** >  > **Włącz** > 

- 2 Ustaw liczbę dzwonek, po której drukarka ma odbierać przychodzące fakсы:

- a Naciskaj przyciski strzałek, aby przewinąć do opcji **Odb. faks po**, a następnie naciśnij przycisk .
- b Naciskając przyciski strzałek, ustaw żądaną liczbę dzwonek, a następnie naciśnij przycisk , aby zapisać ustawienie.

Gdy drukarka wykryje podaną liczbę dzwonek, automatycznie rozpocznie odbieranie faksu przychodzącego.

Ostrzeżenie — istnieje możliwość uszkodzenia: Podczas odbierania faksu nie należy dotykać przewodów podłączonych do portów:  i .







Wskazówki:

- Jeśli drukarka korzysta ze wspólnej linii z innymi urządzeniami analogowymi (telefonem lub automatyczną sekretarką), należy ją skonfigurować w taki sposób, aby odbierała połączenie po dwóch dzwonekach więcej niż automatyczna sekretarka. Na przykład jeśli automatyczna sekretarka przejmuje połączenia po czterech dzwonekach, należy ustawić w drukarce odbieranie połączeń po sześciu dzwonekach. W ten sposób automatyczna sekretarka będzie odbierać połączenia jako pierwsza, rejestrując połączenia głosowe. W przypadku połączenia faksu drukarka wykrywa sygnał faksu na linii i przejmuje połączenie. Jeśli drukarka jest podłączona do osobnej linii faksu, można ją skonfigurować pod kątem odbierania połączenia po dowolnej liczbie dzwonek.
- Jeśli masz wiele numerów na pojedynczej linii lub korzystasz z usługi charakterystycznego sygnału dzwonka oferowanej przez operatora telefonicznego, upewnij się, że został ustawiony dla drukarki odpowiedni sygnał dzwonka. W przeciwnym wypadku drukarka nie będzie odbierać faksów nawet po ustawieniu funkcji odbierania automatycznego.



Ręczne odbieranie faksów

1 Wyłącz funkcję Autoodbiór:



Przy użyciu panelu sterowania drukarki przejdź do opcji:

 > **Ustawienia** >  > **Konfiguracja faksu** >  > **Dzwonienie i odbieranie** >  > **Automatyczne odbieranie** >  > **Wyłącz** > 

2 Kiedy zadzwoni telefon, a po odebraniu połączenia w telefonie słycać sygnał faksu, naciśnij przycisk drukarki lub przycisk *9* na klawiaturze telefonu podłączonego do drukarki.

Ostrzeżenie — istnieje możliwość uszkodzenia: Podczas odbierania faksu nie należy dotykać przewodów podłączonych do portów:  i .

Wskazówki:

- Domyślny kod ręcznego odbierania faksów to *9*, ale dla większego bezpieczeństwa można zmienić go na liczbę znaną tylko sobie. W roli kodu można wprowadzić do 7 znaków. Można używać cyfr 0–9 oraz znaków # i *.
- Upewnij się, że telefon jest podłączony do portu  z tyłu drukarki oraz że drukarka jest podłączona do gniazda ściennego za pomocą portu .

Często zadawane pytania dotyczące faksowania

Czy w przypadku wcześniejszego pominięcia konfiguracji faksu trzeba ponownie uruchomić instalatora, aby skonfigurować faks?

Ponowne uruchomienie instalatora nie jest konieczne. Faks można ustawić i skonfigurować przy użyciu odpowiedniego oprogramowania zainstalowanego wraz z oprogramowaniem drukarki.

- 1 Podłącz drukarkę do linii telefonicznej. Więcej informacji można znaleźć w części „Konfigurowanie drukarki w celu faksowania” na stronie 73.
- 2 Skonfiguruj ustawienia faksu przy użyciu oprogramowania faksu. Aby uzyskać dostęp do oprogramowania faksu:

W systemie Windows

- a Kliknij przycisk  lub **Start**.
- b Kliknij polecenie **Wszystkie programy** lub **Programy**, a następnie wybierz z listy folder programu drukarki.
- c Kliknij polecenie **Strona główna drukarki** > **Faks** > **Konfigurowanie drukarki do faksowania**. Zostanie otwarte okno Kreatora konfiguracji drukarki.
- d Uruchom kreatora. Upewnij się, że wybrano odpowiednie ustawienia usługi telefonicznej i połączenia. Kreator konfiguruje optymalne ustawienia faksu na podstawie połączenia.

Użytkownicy komputerów Macintosh

- a Kliknij dwukrotnie folder drukarki w folderze Aplikacje lub na pulpicie programu Finder.
- b Kliknij dwukrotnie polecenie **Ustawienia drukarki**, a następnie skonfiguruj ustawienia faksu.

Co to jest rozgałęziacz i jakiego typu rozgałęziacza należy używać?

Jeśli w gnieździe ściennym lub adapterze jest ograniczona liczba gniazdek, można użyć rozgałęziacza telefonicznego. Rozgałęziacz umożliwia rozdzielenie sygnału telefonicznego w celu podłączenia wielu urządzeń do jednego gniazda ściennego. Jest on wyposażony co najmniej dwa porty do podłączania urządzeń. *Nie wolno* używać rozgałęziacza liniowego.

Aby upewnić się, że używany jest właściwy rozgałęziacz, należy podłączyć do niego telefon analogowy i sprawdzić sygnał wybierania numeru.

Jaki jest mój numer faksu?

W większości przypadków numer telefonu jest również numerem faksu. Jeśli jest subskrybowana usługa Distinctive Ring Pattern Detection (DRPD) oferowana przez operatorów telefonicznych, numerem faksu jest numer przypisany do drukarki. Należy upewnić się, że dla tego numeru w menu Konfiguracja faksu na panelu sterowania drukarki został wprowadzony poprawny wyróżniający sygnał dzwonka.

Jeśli jest dostępnych kilka linii telefonicznych, należy upewnić się, że został wprowadzony numer linii, do której jest podłączona drukarka.

Co to jest prefiks wybierania?

Prefiks wybierania to cyfra lub kilka cyfr naciskanych przed wybraniem właściwego numeru faksu lub telefonu. Jeśli drukarka jest używana w konfiguracji biurowej lub podłączona do prywatnej centrali telefonicznej, może to być konkretny numer, który należy wybrać w celu wykonania połączenia wychodzącego poza biuro. Może to być również kod kraju lub regionu, który należy wprowadzić w celu wysłania faksu do innego miasta. Może to być bardzo przydatne w przypadku częstego wysyłania faksów do tego samego kraju lub regionu. Po skonfigurowaniu prefiksu wybierania w programie narzędziowym drukarka automatycznie wstawia ten prefiks, gdy wybierany jest dany numer faksu lub telefonu.

Prefiks wybierania może się składać z maksymalnie 8 znaków. Można używać cyfr 0–9, liter P i W (małe i duże litery) oraz znaków krzyżyka (#) i gwiazdki (*). W przypadku wprowadzania prefiksu wybierania za pomocą oprogramowania faksu można też używać znaków minusa i przecinka.

Uwagi:

- Dostępność niektórych znaków zależy od zakupionej drukarki.
- Obsługiwane znaki mogą być różne w zależności od tego, czy użytkownik korzysta z panelu sterowania drukarki, czy z klawiatury komputerowej.

Dlaczego muszę włączyć opcję Automatyczne odbieranie?

Opcja Automatyczne odbieranie jest włączona domyślnie, co umożliwia drukarce automatycznie odbieranie faksów.

Jeśli drukarka jest podłączona do tej samej linii telefonicznej, co automatyczna sekretarka, należy włączyć opcję Automatyczne odbieranie, aby odbierać zarówno połączenia głosowe, jak i fakсы. Należy upewnić się, że automatyczna sekretarka została tak skonfigurowana, aby odbierała połączenie po mniejszej liczbie dzwonek niż liczba ustawiona w drukarce. Umożliwia to innym urządzeniom odbieranie połączeń głosowych w pierwszej kolejności. Jeśli połączeniem przychodzącym jest faks, drukarka może wykryć sygnały faksu na linii i przejąć połączenie.

Ile dzwonek należy ustawić?

Jeśli drukarka współdzieli linię z automatyczną sekretarką, należy ją skonfigurować tak, aby odbierała połączenie po większej liczbie dzwonek niż automatyczna sekretarka. Na przykład jeśli automatyczna sekretarka przejmuje połączenia po czterech dzwonekach, należy ustawić w drukarce odbieranie połączeń po sześciu dzwonekach. W ten sposób automatyczna sekretarka będzie odbierać połączenia jako pierwsza, rejestrując połączenia głosowe. W przypadku połączenia faksu drukarka wykrywa sygnał faksu na linii i przejmuje połączenie.

Jeśli drukarka jest podłączona do dedykowanej linii faksu, można ją skonfigurować do odbierania połączenia po dowolnej liczbie dzwonek.





Jak można ustawić dla drukarki charakterystyczny sygnał dzwonka?

Ustawienie odpowiedniego dzwonka jest ważne w przypadku korzystania z funkcji wykrywania charakterystycznych dzwonek (Distinctive Ring Pattern Detection, DRPD) oferowanej przez firmy telekomunikacyjne. Ta funkcja umożliwia korzystanie z wielu numerów telefonów na jednej linii telefonicznej. Do każdego z numerów przypisany jest określony sygnał dzwonka (Wszystkie dzwonki, Tylko pojedynczy dzwonek, Tylko podwójny dzwonek, Tylko potrójny dzwonek, Tylko pojedynczy lub podwójny dzwonek, Tylko pojedynczy lub potrójny dzwonek lub Tylko podwójny lub potrójny dzwonek). Charakterystyczny sygnał dzwonka informuje o tym, który numer telefonu został wybrany i którego urządzenia należy użyć do odebrania połączenia.

Należy wówczas przypisać jeden z numerów do drukarki jako numer faksu, a następnie skonfigurować drukarkę w taki sposób, aby odbierała dzwonek charakterystyczny dla tego numeru. Jeśli dzwonek jest ustawiony nieodpowiednio, drukarka będzie dzwonić, ale faks nie zostanie odebrany.

Usługa charakterystycznego dzwonka nosi też nazwy Ident-a-Call, Smart Ring, Teen Ring, RingMaster lub IdentaRing.

- 1 Przy użyciu panelu sterowania drukarki przejdź do opcji:

 > **Konfiguracja** >  > **Konfiguracja faksu** >  > **Dzwonienie i odpowiadanie** >  > **Sygnał dzwonka** > 

- 2 Naciskaj przyciski strzałek, aby przewinąć do żądanego sygnału dzwonka, a następnie naciśnij przycisk .

Jak można sprawdzić sygnał wybierania?

Gdy linia telefoniczna jest sprawna, a drukarka jest prawidłowo do niej podłączona, słyszalny jest sygnał wybierania. Jeśli masz problemy z wysyłaniem i odbieraniem faksów, sprawdź, czy słychać sygnał wybierania na linii telefonicznej i za pośrednictwem drukarki.



Upewnij się, że działa linia telefoniczna oraz gniazdo telefoniczne

- 1 Podłącz analogowy telefon do gniazda ściennego.
- 2 Sprawdź w słuchawce, czy słyszalny jest sygnał wybierania.

Jeśli sygnał wybierania jest słyszalny, oznacza to, że linia telefoniczna i gniazdo telefoniczne są sprawne.

Jeśli nie słychać sygnału wybierania, podłącz analogowy aparat telefoniczny do drugiego gniazda telefonicznego, a następnie posłuchaj sygnału wybierania za jego pośrednictwem. Jeśli sygnał wybierania jest słyszalny, oznacza to, że linia telefoniczna jest sprawna, ale nie działa pierwsze gniazdo telefoniczne.

Upewnij się, że drukarka jest prawidłowo podłączona do linii telefonicznej.

- 1 Przy drukarce podłączonej do linii telefonicznej przy użyciu portu  z tyłu drukarki podłącz telefon analogowy do portu .
- 2 Poczekaaj na sygnał wybierania.







Jeśli sygnał wybierania jest słyszalny, oznacza to, że drukarka została prawidłowo podłączona do linii telefonicznej, a linia jest sprawna.

Jeśli nie słychać sygnału wybierania za pośrednictwem gniazda telefonicznego ani drukarki, patrz „Wykaz czynności kontrolnych dotyczących rozwiązywania problemów z faksem” na stronie 162.







Jak można wyregulować w drukarce głośność dźwięku?

Słuchając sygnału wybierania, można ustalić, czy linia telefoniczna działa i czy kable oraz urządzenia są prawidłowo podłączone do sieci telefonicznej. Jeśli w drukarce jest ustawione ręczne odbieranie faksów, upewnij się, że głośność dzwonka jest wystarczająca, aby był on słyszalny.

Regulowanie głośności wybierania

- 1 Przy użyciu panelu sterowania drukarki przejdź do opcji:
 > **Konfiguracja** >  > **Konfiguracja faksu** >  > **Wybieranie i wysyłanie** >  > **Głośność głośnika** > 
- 2 Naciskaj przycisk strzałki w górę lub w dół, aby wybrać ustawienie głośności wybierania, a następnie naciśnij przycisk .

Regulowanie głośności dzwonka

- 1 Przy użyciu panelu sterowania drukarki przejdź do opcji:
 > **Konfiguracja** >  > **Konfiguracja faksu** >  > **Dzwonienie i odpowiadanie** >  > **Głośność dzwonka** > 
- 2 Naciskaj przycisk strzałki w górę lub w dół, aby wybrać ustawienie głośności dzwonka, a następnie naciśnij przycisk .

Jak można się upewnić, że połączenia faksowe będą kierowane do drukarki, a połączenia głosowe — do automatycznej sekretarki?

Aby mieć pewność, że drukarka będzie odbierać przychodzące fakсы, należy dla opcji Autoodbiór wybrać ustawienie Włączone, a następnie ustawić w drukarce odbieranie połączeń po większej liczbie dzwonek niż automatyczna sekretarka. Na przykład jeśli automatyczna sekretarka przejmuje połączenia po czterech dzwonekach, należy ustawić w drukarce odbieranie połączeń po sześciu dzwonekach. W ten sposób automatyczna sekretarka będzie odbierać połączenia jako pierwsza, rejestrując połączenia głosowe. W przypadku połączenia faksu drukarka wykrywa sygnał faksu na linii i przejmuje połączenie.

Jakie ustawienia są najlepsze dla usługi poczty głosowej?

Poczta głosowa oraz faks mogą wspólnie używać tej samej linii telefonicznej, jeśli użytkownik subskrybuje oferowaną przez firmę telekomunikacyjną usługę wyróżniających dzwonek. Ta funkcja umożliwia korzystanie z wielu numerów telefonów na jednej linii telefonicznej. Do każdego z numerów przypisany jest określony sygnał dzwonka (Wszystkie dzwonki, Tylko pojedynczy dzwonek, Tylko podwójny dzwonek, Tylko potrójny dzwonek, Tylko pojedynczy lub podwójny dzwonek, Tylko pojedynczy lub potrójny dzwonek lub Tylko podwójny lub potrójny dzwonek). Dzwonki wyróżniające umożliwiają określenie, który numer telefonu został wybrany i które urządzenie powinno odebrać to połączenie.

Jeśli użytkownik nie subskrybuje usługi wyróżniających dzwonek, należy wybrać opcję ręcznego odbierania faksów (funkcja Automatyczne odbieranie wyłączona). To ustawienie umożliwia odbieranie zarówno połączeń głosowych, jak i faksów, ale działa najlepiej, gdy częściej jest używana funkcja poczty głosowej. Podczas każdego odbierania faksu należy wyłączyć pocztę głosową.

Jak można zmienić rozdzielczość dokumentów wysyłanych faksem?

Rozdzielczość wysyłanych dokumentów, czyli jakość faksu, może mieć wpływ na transmisję danych. Faks odbiorczy może nie obsługiwać wysokich rozdzielczości i z tego powodu nie odebrać faksu. Sposobem na to jest włączenie opcji Autokonwer. faksu, ale automatyczna konwersja może powodować nieczytelność faksu, zwłaszcza gdy oryginalny dokument jest już rozmyty.

Wybierz jakość faksu, która najlepiej odpowiada możliwościom faksu odbiorczego i jakości oryginalnego dokumentu.

Jakość	Rozdzielczość w czerni i bieli	Rozdzielczość w kolorze
Zwykła	200 x 100	200 x 200
Lepsza	200 x 200	200 x 200
Najlepsza	300 x 300	200 x 200
Doskonała	300 x 300 (półtony)	200 x 200

Przy wysyłaniu po wprowadzeniu numeru faksu naciskaj przyciski strzałek, aby wybrać jakość faksu, a następnie naciśnij przycisk .

Jak można wysłać faks w zaplanowanym czasie?

1 Przy użyciu panelu sterowania drukarki przejdź do opcji:

 > **Faks**

2 Wprowadź numer faksu odbiorcy lub naciśnij przycisk **Książka adresowa**, aby wybrać numer z listy numerów szybkiego wybierania lub wybierania grupowego.

3 Naciskaj przyciski strzałek, aby przewinąć do opcji **Zaplanuj wysłanie faksu**.

4 Wprowadź godzinę, o której faks powinien zostać wysłany, a następnie naciśnij przycisk .

5 Naciśnij przycisk , aby rozpocząć skanowanie dokumentu i zapisać zaplanowany faks.







Drukarka wyśle faks w wyznaczonym czasie. Przed upływem zaplanowanego czasu *nie wolno* wyłączać drukarki ani odłączać jej od linii telefonicznej.

Jak wysłać faks przy użyciu karty telefonicznej?

- 1 Naciśnij przycisk **Sygnal wybierania**.
Powinno być słychać sygnał wybierania linii telefonicznej.
- 2 Wprowadź dane karty telefonicznej, a następnie po uzyskaniu połączenia z operatorem telefonicznym postępuj zgodnie z wyświetlanymi monitami.
- 3 Po pojawieniu się monitu wprowadź numer faksu odbiorcy, a następnie naciśnij przycisk .





Jak można sprawdzić, czy faks został pomyślnie wysłany?

Można ustawić drukowanie strony potwierdzenia lub raportu transmisji po każdym wysłaniu faksu. W raporcie tym podane są data i godzina wysłania faksu. Jeśli wysłanie faksu nie powiodło się, w raporcie znajduje się również przyczyna błędu.

- 1 Przy użyciu panelu sterowania drukarki przejdź do opcji:
 >Konfiguracja > >Konfiguracja faksu > >Raporty faksu > >Drukowanie dziennika transmisji >
- 2 Naciskaj przyciski strzałek, aby wybrać opcję drukowania raportów:
 - Jeśli raport ma być drukowany za każdym razem, gdy wysyłany jest faks, wybierz opcję **Drukuj dziennik**.
 - Jeśli nie chcesz drukować raportu, wybierz opcję **Nie drukuj dziennika**.
 - Jeśli chcesz oszczędzać atrament i drukować raport tylko wówczas, gdy wysyłanie faksu się nie powiedzie, wybierz opcję **Drukuj tylko w razie błędu**.
- 3 Naciśnij przycisk .

Jak można wydrukować historię faksów?

Istnieje możliwość drukowania raportów faksów wysłanych lub faksów odebranych albo zarówno faksów wysłanych, jak i odebranych.

- 1 Przy użyciu panelu sterowania drukarki przejdź do opcji:
 >Ustawienia > >Ustawienia faksu > >Raporty faksu >
- 2 Naciskaj przyciski strzałek, aby wybrać opcję drukowania raportów:
 - Aby wydrukować dziennik wszystkich wysłanych i odebranych faksów, wybierz opcję **Drukuj dziennik zadań**.
 - Aby wydrukować dziennik wszystkich wywołań skierowanych do drukarki i pochodzących z niej, wybierz opcję **Drukuj dziennik wywołań**.

Jak drukować fakсы na obu stronach papieru?

1 Przy użyciu panelu sterowania drukarki przejdź do opcji:

 > **Ustawienia** >  > **Konfiguracja faksu** >  > **Fakсы dwustronne** > 

2 Użyj przycisków strzałek, aby wybrać ustawienie:

- **Nigdy** — przychodzące fakсы nie są nigdy drukowane na dwóch stronach papieru niezależnie od ustawienia przycisku Dwustronnie.
- **Zawsze** — przychodzące fakсы są zawsze drukowane na dwóch stronach papieru niezależnie od ustawienia przycisku Dwustronnie.

3 Naciśnij przycisk .

Jak można przekazywać fakсы?

1 Przy użyciu panelu sterowania drukarki przejdź do opcji:

 > **Konfiguracja** >  > **Konfiguracja faksu** >  > **Dzwonienie i odpowiadanie** >  > **Przekazywanie faksów** > 

2 Naciskaj przyciski strzałek, aby przewinąć do opcji **Przełącz** lub **Przełącz i drukuj**, a następnie naciśnij przycisk .

3 Za pomocą klawiatury wprowadź numer, na który chcesz przekazać faks, a następnie naciśnij przycisk .

Po uaktywnieniu tej opcji wszystkie otrzymywane fakсы są automatycznie przekazywane aż do czasu jej wyłączenia.

Aby wyłączyć przekazywanie faksów, wróć do menu Przekazywanie faksów, a następnie wybierz opcję **Wyłącz**.

Czy można blokować fakсы?



Istnieje możliwość blokowania faksów pochodzących z określonych numerów. Można także blokować fakсы niechciane lub pochodzące od nieznanego nadawcy (bez identyfikatora rozmówcy). Funkcja ta jest przydatna, gdy fakсы mają być odbierane automatycznie, ale równocześnie mają być filtrowane.



1 Włącz blokowanie faksu.

Przy użyciu panelu sterowania drukarki przejdź do opcji:

 > **Konfiguracja** >  > **Konfiguracja faksu** >  > **Blokowanie faksów** >  > **Wł./Wył.** >  > **Włącz** > 

2 Dodaj numer, który ma zostać zablokowany.

- a Naciskaj przyciski strzałek, aby przewinąć do opcji **Dodaj**, a następnie naciśnij przycisk .
- b Przy użyciu klawiatury wprowadź nazwisko osoby, która ma zostać zablokowana.
- c Naciskaj przycisk strzałki w dół, aby przenieść kursor do pola Numer.
- d Za pomocą klawiatury podaj numer faksu, a następnie naciśnij przycisk .
- e Powtarzaj punkty 2b–2d, aby dodać wszystkie numery, które mają zostać zablokowane. Maksymalnie można zablokować 50 numerów.

- 3** Zablokuj niezidentyfikowane fakсы (fakсы bez numeru identyfikacyjnego nadawcy).
 - a** Naciskaj przyciski strzałek, aby przewinąć do opcji **Blokuj bez ID**, a następnie naciśnij przycisk .
 - b** Użyj przycisków strzałek, aby przewinąć do opcji **Wł.**, a następnie naciśnij przycisk  w celu zapisania ustawienia.

Czy można odzyskać fakсы, których transfer zakończył się niepowodzeniem?

Faks przychodzący jest zapisywany w pamięci drukarki, zanim zostanie wydrukowany. Jeśli w drukarce skończy się atrament lub papier, faks można wydrukować później, po usunięciu problemu.

Nie można jednak odzyskać faksov, których transfer zakończył się niepowodzeniem z powodu braku prądu. W takim wypadku po następnym włączeniu drukarki automatycznie zostanie wydrukowany raport o błędach. W przypadku faksov przychodzących raport o błędach umożliwia zorientowanie się, kto przysłał faks i ile stron nie zostało wydrukowanych. W przypadku faksov wychodzących dzięki raportowi można się dowiedzieć, ile stron nie zostało wysłanych.

Sieć

Instalowanie drukarki w sieci bezprzewodowej

Zgodność ze standardami sieci bezprzewodowej

Drukarka może być wyposażona w bezprzewodowy serwer druku zgodny ze standardem IEEE 802.11b, IEEE 802.11g lub IEEE 802.11n. Drukarka jest zgodna z routerami pracującymi w standardach IEEE 802.11 b/g/n, które uzyskały certyfikat Wi-Fi.

Uwaga: Jeśli w przypadku drukarki wyposażonej w bezprzewodowy serwer druku zgodny ze standardem IEEE 802.11g wystąpią problemy z routerem pracującym w standardzie n, dowiedz się od jego producenta, czy obecne ustawienie trybu jest zgodne z urządzeniami pracującymi w standardzie g, ponieważ to ustawienie jest różne w poszczególnych markach lub modelach routerów.

Obsługiwane opcje zabezpieczeń połączeń sieciowych

Drukarka obsługuje trzy opcje zabezpieczeń sieci bezprzewodowej: WPA2/WPA, WEP oraz brak zabezpieczeń.

WPA2/WPA

Mechanizmy *WPA* (Wi-Fi Protected Access) i *WPA2* (Wi-Fi Protected Access 2) zapewniają wyższy poziom zabezpieczeń sieci bezprzewodowej niż *WEP*. *WPA2* i *WPA* to podobne typy zabezpieczeń. Mechanizm *WPA2* jest oparty na bardziej złożonej metodzie szyfrowania i charakteryzuje się wyższym poziomem zabezpieczeń niż mechanizm *WPA*. W przypadku rozwiązań *WPA2* i *WPA* używane są serie znaków nazywane kluczami wstępnymi *WPA* lub hasłami, które chronią sieci bezprzewodowe przed nieautoryzowanym dostępem.

Hasła *WPA2/WPA* muszą zawierać:

- Dokładnie 64 znaki szesnastkowe. Znaki szesnastkowe należą do zakresów: A–F, a–f oraz 0–9.
lub
- Od 8 do 63 znaków ASCII. Znaki ASCII to litery, liczby, znaki przestankowe i symbole, które można znaleźć na klawiaturze. W przypadku znaków ASCII w hasle *WPA* rozróżniana jest wielkość liter.

Wszystkie urządzenia w sieci bezprzewodowej muszą używać tego samego hasła *WPA*. Mechanizm zabezpieczeń *WPA* jest dostępny wyłącznie w sieciach w trybie infrastruktury, w których działają punkty dostępu (routery bezprzewodowe) i karty sieciowe obsługujące mechanizm *WPA*. W przypadku większości nowszych urządzeń sieciowych dostępna jest również opcja zabezpieczeń *WPA2*.

Uwaga: Jeśli w sieci używany jest mechanizm zabezpieczeń *WPA2* lub *WPA*, po wyświetleniu monitu o wybranie używanego typu zabezpieczeń należy wybrać opcję **WPA Personal**.

WEP

Mechanizm *WEP* (Wired Equivalent Privacy) to podstawowy, najmniej zaawansowany typ zabezpieczeń sieci bezprzewodowych. Mechanizm *WEP* jest oparty na zestawie znaków nazywanym kluczem *WEP*.

Wszystkie urządzenia w sieci bezprzewodowej muszą używać tego samego klucza WEP. Mechanizm zabezpieczeń WEP może być używany zarówno w sieciach typu ad hoc, jak i w trybie infrastruktury.

Poprawny klucz WEP zawiera:

- Dokładnie 10 lub 26 znaków szesnastkowych. Znaki szesnastkowe należą do zakresów: A–F, a–f oraz 0–9.

lub

- Dokładnie 5 lub 13 znaków ASCII. Znaki ASCII to litery, liczby, znaki przestankowe i symbole, które można znaleźć na klawiaturze.

Brak zabezpieczeń

Korzystanie z niezabezpieczonej domowej sieci bezprzewodowej nie jest zalecane. Brak zabezpieczeń oznacza, że każdy użytkownik w zasięgu sieci bezprzewodowej może korzystać z zasobów sieciowych, m.in. z dostępu do Internetu, jeśli sieć jest połączona z Internetem. Zasięg sieci bezprzewodowej może obejmować rozległy obszar poza budynkiem, co umożliwi innym użytkownikom i sąsiadom dostęp do sieci.

Drukowanie strony konfiguracji sieci

Na *stronie konfiguracji sieci* wyszczególnione są ustawienia konfiguracyjne drukarki, m.in. jej adres IP i adres MAC.

1 Załaduj zwykły papier.

2 Przy użyciu panelu sterowania drukarki przejdź do opcji:

 >Ustawienia > >Konfiguracja sieci komputerowej > >Drukuj stronę konfiguracji sieci komputerowej >

informacje niezbędne podczas konfiguracji sieci bezprzewodowej

Aby skonfigurować drukarkę pod kątem drukowania bezprzewodowego, należy:

- Znać nazwę sieci bezprzewodowej, tzw. identyfikator *SSID* (Service Set Identifier).
- Czy do zabezpieczenia sieci używane jest szyfrowanie
- Znać klucz zabezpieczeń (klucz WEP albo klucz wstępny/hasło WPA/WPA2).

Klucz wstępny/hasło WPA/WPA2 dla danej sieci bezprzewodowej można znaleźć w dokumentacji dostarczonej z punktem dostępu bezprzewodowego (routerem bezprzewodowym) lub na stronie sieci Web powiązanej z punktem dostępu albo uzyskać od administratora systemu.

Jeśli punkt dostępu używa zabezpieczeń WEP, klucz WEP powinien mieć:

- Dokładnie 10 lub 26 znaków szesnastkowych

lub

- Dokładnie 5 lub 13 znaków ASCII

Jeśli w punkcie dostępu używane są zabezpieczenia WPA lub WPA2, klucz wstępny/hasło WPA/WPA2 musi mieć:

- Dokładnie 64 znaki szesnastkowe

lub

- Od 8 do 63 znaków ASCII

Uwagi:

- Znaki szesnastkowe należą do zakresów: A–F, a–f oraz 0–9.
- Znaki ASCII to litery, liczby i symbole, które można znaleźć na klawiaturze. W przypadku znaków ASCII w kluczu wstępnym/hasle WPA/WPA2 rozróżniana jest wielkość liter.

Jeśli w sieci bezprzewodowej nie są używane zabezpieczenia, klucz zabezpieczeń nie jest dostępny.

Uwaga: Jeśli identyfikator SSID sieci, z którą połączony jest komputer, nie jest znany, uruchom narzędzie do obsługi bezprzewodowej karty sieciowej komputera i wyszukaj nazwę sieci. Jeśli nie można znaleźć identyfikatora SSID lub informacji dotyczących zabezpieczeń w danej sieci, skorzystaj z dokumentacji dostarczonej z punktem dostępu lub skontaktuj się z administratorem systemu.

Informacje potrzebne podczas zaawansowanej konfiguracji sieci bezprzewodowej

Gdy przeprowadzana jest zaawansowana konfiguracja sieci bezprzewodowej, Narzędzie konfiguracji bezprzewodowej nie wykrywa automatycznie identyfikatora SSID sieci bezprzewodowej. Przed rozpoczęciem ręcznej konfiguracji ustawień drukarki bezprzewodowej należy znać następujące dane:

Tryb bezprzewodowy

Ustal rodzaj sieci bezprzewodowej:

W trybie **infrastruktury** wszystkie urządzenia w sieci bezprzewodowej komunikują się ze sobą za pośrednictwem punktu dostępu (routera bezprzewodowego).

W trybie **ad hoc** urządzenia w sieci komunikują się ze sobą bezpośrednio, bez scentralizowanych zabezpieczeń czy punktu dostępu. Tryb ad hoc może być dostępny tylko w wybranych modelach drukarek lub wersjach systemów operacyjnych.

Uwaga: Infrastruktura jest zalecaną konfiguracją sieci ze względu na większe szybkości transferu, lepsze opcje zabezpieczeń i łatwość konfigurowania.

Nazwa sieci (SSID)

To jest nazwa identyfikująca wybraną sieć spośród innych działających na danym obszarze.

Kanał

Opcja **Automatycznie** jest wybrana domyślnie i nie można jej zmienić, jeżeli sieć jest skonfigurowana w trybie infrastruktury.

Uwagi:

- Jeżeli sieć jest skonfigurowana w trybie ad hoc, wybierz kanał używany przez inne urządzenia w sieci. Wszystkie urządzenia w sieci ad hoc muszą korzystać z tego samego kanału do komunikowania się ze sobą.
- Drukarka może komunikować się z tylko jedną siecią bezprzewodową w danym czasie. Skonfigurowanie drukarki w celu korzystania z sieci bezprzewodowej typu ad hoc uniemożliwi jej działanie w innych sieciach bezprzewodowych w trybach ad hoc i infrastruktury.

Uwierzytelnianie

Ustal, czy sieć jest skonfigurowana w trybie infrastruktury czy ad hoc, a następnie ustal odpowiedni typ uwierzytelniania.

Uwaga: Niektóre typy uwierzytelniania mogą być dostępne tylko w wybranych modelach drukarek lub wersjach systemów operacyjnych.

Tryb bezprzewodowy	Typ uwierzytelniania
Tryb infrastruktury	<ul style="list-style-type: none"> • Open Mode (Tryb otwarty) • Shared Mode (Tryb z kluczem współużytkowanym) • WPA Personal • WPA2-Personal • WPA2-Enterprise • 802.1X - RADIUS
Tryb ad hoc	Open Mode (Tryb otwarty)

Szyfrowanie

Sprawdź, jaka metoda szyfrowania jest stosowana w sieci.

Uwaga: Niektóre typy uwierzytelniania mogą być dostępne tylko w wybranych modelach drukarek lub wersjach systemów operacyjnych.

Typ uwierzytelniania	Metoda szyfrowania
Open Mode (Tryb otwarty)	<ul style="list-style-type: none"> • Brak • WEP
Shared Mode (Tryb z kluczem współużytkowanym)	WEP
WPA Personal	TKIP
WPA2-Personal	<ul style="list-style-type: none"> • TKIP • AES
WPA2-Enterprise	<ul style="list-style-type: none"> • TKIP • AES
802.1X - RADIUS	<ul style="list-style-type: none"> • Brak • WEP-DynamicKeys (klucze dynamiczne) • WEP-StaticKeys (klucze statyczne) • WPA-TKIP • WPA-AES

Instalowanie drukarki w sieci bezprzewodowej

Przed zainstalowaniem drukarki w sieci bezprzewodowej należy się upewnić, że:

- Sieć bezprzewodowa jest skonfigurowana i działa prawidłowo.
- Komputer jest podłączony do tej samej sieci bezprzewodowej, w której chcesz skonfigurować drukarkę.

Użytkownicy systemu Windows

- 1 Zamknij wszystkie otwarte programy.
- 2 Włóż instalacyjny dysk CD-ROM z oprogramowaniem.

Jeśli okno dialogowe instalacji nie zostanie wyświetlone po minucie, uruchom dysk CD ręcznie:

- a Kliknij przycisk  lub przycisk **Start** i wybierz polecenie **Uruchom**.
- b W polu Rozpocznij wyszukiwanie lub Uruchom wpisz ścieżkę **D:\setup.exe**, gdzie **D** jest literą napędu CD lub DVD.
- c Naciśnij klawisz **Enter** lub kliknij przycisk **OK**.

3 Postępuj zgodnie z instrukcjami wyświetlanymi na ekranie komputera.

Uwaga: Po wyświetleniu monitu o określenie typu połączenia wybierz opcję **Połączenie bezprzewodowe**.

Użytkownicy komputerów Macintosh

1 Zamknij wszystkie otwarte aplikacje.

2 Włóż instalacyjny dysk CD-ROM z oprogramowaniem.

Jeśli ekran instalacji nie zostanie wyświetlony po minucie, kliknij ikonę CD na pulpicie.

3 Kliknij dwukrotnie pakiet instalatora oprogramowania, a następnie wykonaj instrukcje wyświetlane na ekranie komputera.

Uwaga: Po wyświetleniu monitu o określenie typu połączenia wybierz opcję **Połączenie bezprzewodowe**.

Instalowanie drukarki na innych komputerach

Po skonfigurowaniu drukarki w sieci bezprzewodowej jest ona dostępna bezprzewodowo dla wszystkich komputerów w sieci. Należy jednak zainstalować drukarkę na każdym komputerze, który będzie uzyskiwał do niej dostęp. Nie ma potrzeby ponownego konfigurowania drukarki, na każdym komputerze należy jednak uruchomić oprogramowanie instalacyjne, aby zainstalować drukarkę.

Użytkownicy systemu Windows

1 Zamknij wszystkie otwarte programy.

2 Włóż instalacyjny dysk CD-ROM z oprogramowaniem.

Jeśli okno dialogowe instalacji nie zostanie wyświetlone po minucie, uruchom dysk CD ręcznie:

- a Kliknij przycisk  lub przycisk **Start** i wybierz polecenie **Uruchom**.
- b W polu Rozpocznij wyszukiwanie lub Uruchom wpisz ścieżkę **D:\setup.exe**, gdzie **D** jest literą napędu CD lub DVD.
- c Naciśnij klawisz **Enter** lub kliknij przycisk **OK**.

3 Postępuj zgodnie z instrukcjami wyświetlanymi na ekranie, aby zainstalować skonfigurowaną drukarkę na nowym komputerze.

Użytkownicy komputerów Macintosh

1 Zamknij wszystkie otwarte aplikacje.

2 Włóż instalacyjny dysk CD-ROM z oprogramowaniem.

Jeśli ekran instalacji nie zostanie wyświetlony po minucie, kliknij ikonę CD na pulpicie.

3 Kliknij dwukrotnie pakiet instalatora oprogramowania odpowiedni dla drukarki.

- 4 Wybierz opcję **My printer is already set up. I am installing it on a new computer** (Moja drukarka została już skonfigurowana. Instaluję ją na nowym komputerze).
- 5 Kliknij przycisk **Continue** (Kontynuuj), a następnie postępuj zgodnie z instrukcjami wyświetlanymi na ekranie, aby zainstalować skonfigurowaną drukarkę na nowym komputerze.

Określanie stanu drukarki na podstawie lampki wskaźnika sieci

Lampka wskaźnika sieci Wi-Fi lub Ethernet pokazuje stan sieci dla drukarki.

Uwagi:

- Lampka wskaźnika sieci znajduje się na panelu sterowania drukarki. W zależności od modelu drukarka może być wyposażona w lampkę (lub lampki) wskaźnika sieci Ethernet i/lub sieci bezprzewodowej. Aby sprawdzić, czy drukarka jest wyposażona w funkcję obsługi sieci Ethernet lub sieci bezprzewodowej, zapoznaj się ze *Skróconym podręcznikiem* lub skontaktuj się z obsługą techniczną systemu.
- Drukarka obsługuje jedno połączenie lokalne (USB) oraz jedno połączenie sieciowe (sieć Ethernet lub sieć bezprzewodowa) naraz. Nie jest możliwe jednoczesne korzystanie z sieci Ethernet i sieci bezprzewodowej.

Lampka wskaźnika	Stan drukarki
Wyłącz	<ul style="list-style-type: none"> • Drukarka jest wyłączona lub jest w trakcie uruchamiania. • Drukarka nie jest połączona z siecią Ethernet lub siecią bezprzewodową i znajduje się w trybie uśpienia. • Drukarka nie została jeszcze skonfigurowana do pracy w sieci Ethernet lub sieci bezprzewodowej. • Drukarka jest skonfigurowana do połączenia ad hoc, ale nie komunikuje się obecnie z żadnym innym urządzeniem w trybie ad hoc.
Migające zielone światło	<ul style="list-style-type: none"> • Drukarka została skonfigurowana do pracy w sieci Ethernet, ale nie może nawiązać połączenia z siecią komputerową. • Drukarka jest poza zasięgiem punktu dostępu (routera bezprzewodowego). • Drukarka próbuje nawiązać połączenie z punktem dostępu, ale punkt jest wyłączony lub nie działa prawidłowo. • Wyłączono i ponownie włączono punkt dostępu, a drukarka próbuje nawiązać połączenie z siecią komputerową. • Ustawienia komunikacji bezprzewodowej mogą nie być prawidłowe. <p>Sprawdź, czy identyfikator SSID, klucz WEP lub klucz wstępny/hasło WPA/WPA2, typ zabezpieczeń oraz adres IP używane przez drukarkę są nadal prawidłowe.</p>
Ciągle zielone światło	<ul style="list-style-type: none"> • Drukarka jest połączona z siecią Ethernet lub siecią bezprzewodową i jest gotowa do użycia. • Drukarka jest połączona z komputerem lub urządzeniem przenośnym w trybie ad hoc.

Specjalne instrukcje dotyczące instalacji bezprzewodowej

Następujące instrukcje dotyczą klientów spoza Ameryki Północnej używających zewnętrznych urządzeń bezprzewodowych szerokopasmowych. Wśród takich urządzeń można przykładowo wymienić: LiveBox, AliceBox, N9UF Box, Freebox i Club Internet.

Przygotowania

- Należy upewnić się, że w urządzeniu sieciowym włączona jest opcja sieci bezprzewodowej, i że zostało ono aktywowane do pracy w sieci bezprzewodowej. Więcej informacji na temat konfiguracji urządzenia sieciowego do pracy bezprzewodowej można znaleźć w dostarczonej z nim dokumentacji.
- Upewnij się, że urządzenie zostało włączone, a komputer jest włączony oraz podłączony do sieci bezprzewodowej.

Dodawanie drukarki do sieci bezprzewodowej

- 1 Skonfiguruj drukarkę pod kątem sieci bezprzewodowej, korzystając z dostarczonej instrukcji instalacji. Zatrzymaj, gdy zostanie wyświetlony monit o wybranie sieci.
- 2 Jeśli z tyłu urządzenia sieciowego znajduje się przycisk powiązania/rejestracji, naciśnij go przed wybraniem sieci.
Uwaga: Po naciśnięciu przycisku kojarzenia/rejestracji pozostanie pięć minut na ukończenie instalacji drukarki.
- 3 Wróć do ekranu komputera.
Z wyświetlonej listy sieci bezprzewodowych wybierz swoją sieć, a następnie kliknij przycisk **Kontynuuj**.
Jeśli dana sieć bezprzewodowa nie jest widoczna na liście:
 - a Połącz z inną siecią bezprzewodową.
Kliknij opcję **Sieć spoza listy**.
 - b Wprowadź szczegółowe informacje o swojej sieci bezprzewodowej.
Uwaga: Klucze WEP, WPA lub WPA2 mogą być podane na spodzie urządzenia sieciowego, w dołączonej dokumentacji lub na stronie internetowej urządzenia. Jeśli klucz został już zmieniony na niestandardowy klucz bezprzewodowy, skorzystaj z tego utworzonego klucza.
- 4 Aby zakończyć instalację, postępuj zgodnie z instrukcjami wyświetlanymi na ekranie komputera.

Przypisywanie statycznego adresu IP

W większości sieci adres IP jest nadawany drukarce automatycznie za pomocą protokołu DHCP.

- 1 Skonfiguruj sieć bezprzewodową lub Ethernet, aby umożliwić drukarce pobieranie adresu DHCP z serwera DHCP działającego w sieci.
- 2 Wydrukuj stronę konfiguracji sieci, aby sprawdzić bieżący adres IP przypisany do drukarki.
- 3 Uruchom przeglądarkę sieci Web, a następnie w polu adresu wpisz adres IP drukarki. Naciśnij klawisz **Enter**.
Uwaga: W przypadku korzystania z serwera proxy wyłącz go tymczasowo, aby prawidłowo załadować stronę sieci Web drukarki.
- 4 Kliknij kolejno opcje **Konfiguracja > TCP/IP > Ustaw statyczny adres IP**.
- 5 W polu adresu wpisz adres IP, który ma zostać przypisany do drukarki, a następnie kliknij opcję **Wyślij**.

Aby sprawdzić jego poprawność, wpisz statyczny adres IP w polu adresu przeglądarki sieci Web, a następnie naciśnij klawisz **Enter**.

Aby uzyskać więcej informacji, skontaktuj się z osobą odpowiedzialną za obsługę techniczną systemu.

Zmiana ustawień komunikacji bezprzewodowej po instalacji

Aby zmienić ustawienia komunikacji bezprzewodowej w drukarce, np. skonfigurowaną sieć czy klucz zabezpieczający, wykonaj następujące czynności:

Użytkownicy systemu Windows

- 1 Kliknij przycisk  lub **Start**.
- 2 Kliknij polecenie **Wszystkie programy** lub **Programy**, a następnie wybierz z listy folder programu drukarki.
- 3 Wybierz swoją drukarkę i przejdź do opcji:
Strona główna drukarki > Ustawienia > Narzędzie konfiguracji bezprzewodowej
- 4 Postępuj zgodnie z instrukcjami wyświetlanymi na ekranie komputera.

Użytkownicy komputerów Macintosh

- 1 Kliknij dwukrotnie folder drukarki w folderze Aplikacje lub na pulpicie programu Finder.
- 2 Kliknij dwukrotnie opcję **Wireless Setup Assistant** (Asystent konfiguracji bezprzewodowej).
- 3 Postępuj zgodnie z instrukcjami wyświetlanymi na ekranie komputera.

Zaawansowana konfiguracja sieci bezprzewodowej

Dodawanie drukarki do istniejącej sieci bezprzewodowej typu ad hoc

Przed rozpoczęciem upewnij się, że:

- Karta sieci bezprzewodowej jest prawidłowo podłączona do komputera i sprawna.
- Dostępna jest sieć bezprzewodowa typu ad hoc, z którą drukarka ma nawiązać połączenie. Więcej informacji na temat tworzenia sieci bezprzewodowej typu ad hoc można znaleźć w dokumentacji dostarczonej z systemem operacyjnym.

Uwagi:

- Zaleca się konfigurowanie sieci bezprzewodowej przy użyciu punktu dostępu. Sieć skonfigurowana w ten sposób jest nazywana siecią infrastrukturalną.
- Jeśli komputer jest wyposażony w funkcję My WiFi lub Wi-Fi Direct, można wówczas tworzyć bezpośrednie połączenia z drukarką bezprzewodową. Więcej informacji na ten temat można znaleźć w dokumentacji komputera.
- Drukarka może komunikować się z tylko jedną siecią bezprzewodową w danym czasie. Skonfigurowanie drukarki w celu korzystania z sieci bezprzewodowej typu ad hoc spowoduje usunięcie jej z innych skonfigurowanych w urządzeniu sieci bezprzewodowych w trybach ad hoc i infrastruktury.

Użytkownicy systemu Windows

- 1 Kliknij przycisk  lub **Start**.
- 2 Kliknij polecenie **Wszystkie programy** lub **Programy**, a następnie wybierz z listy folder programu drukarki.

3 Wybierz swoją drukarkę i przejdź do opcji:

Strona główna drukarki > Ustawienia > Narzędzie konfiguracji bezprzewodowej

4 Postępuj zgodnie z instrukcjami wyświetlanymi na ekranie komputera.

Uwaga: Komputery z systemem Windows Vista po ponownym uruchomieniu mogą wymagać ponownego podłączenia do sieci typu ad hoc.

Użytkownicy komputerów Macintosh

1 Kliknij dwukrotnie folder drukarki w folderze Aplikacje lub na pulpicie programu Finder.

2 Kliknij dwukrotnie opcję **Wireless Setup Assistant** (Asystent konfiguracji bezprzewodowej).

3 Postępuj zgodnie z instrukcjami wyświetlanymi na ekranie komputera.









Ręczne konfigurowanie funkcji Wi-Fi Protected Setup

Uwaga: Upewnij się, że punkt dostępu (router bezprzewodowy) ma certyfikat Wi-Fi Protected Setup (WPS). Więcej informacji można znaleźć w *Podręczniku użytkownika*.

Jeśli drukarka lub urządzenie nie zostały jeszcze skonfigurowane do połączeń bezprzewodowych, a mają zostać skonfigurowane za pomocą funkcji WPS, naciśnij przycisk WPS na routerze bezprzewodowym. Należy poczekać, aż na panelu sterowania drukarki zostanie wyświetlony komunikat informujący o rozpoczęciu konfiguracji WPS. Przed pojawieniem się komunikatu może wystąpić krótka przerwa. Jeśli po 30 sekundach nic się nie dzieje, należy wykonać jedną z następujących czynności:

UŻYCIE METODY KONFIGURACJI PRZYCISKU DOCISKOWEGO (PBC)









1 Przy użyciu panelu sterowania drukarki przejdź do opcji:

 >Ustawienia > >Konfiguracja sieci komputerowej > >Bezprzewodowa 802.11b/g/n >
 >Konfiguracja połączenia sieciowego > >Sieć bezprzewodowa > >Wi-Fi Protected Setup >
 >Tryb WPS PBC >

2 Postępuj według instrukcji widocznych na wyświetlaczu drukarki.

UŻYCIE METODY OSOBISTEGO NUMERU IDENTYFIKACYJNEGO (KODU PIN)

1 Przy użyciu panelu sterowania drukarki przejdź do opcji:

 >Ustawienia > >Konfiguracja sieci komputerowej > >Bezprzewodowa 802.11b/g/n >
 >Konfiguracja połączenia sieciowego > >Sieć bezprzewodowa > >Konfiguracja
bezpiecznego dostępu do sieci Wi-Fi > >Tryb WPS PIN >

2 Postępuj według instrukcji widocznych na wyświetlaczu drukarki.

Konfigurowanie zabezpieczeń

Proste sieci bezprzewodowe wymagają kluczy WEP lub kluczy wstępnych/hasła WPA/WPA2. Mogą także nie mieć żadnych zabezpieczeń. Zabezpieczenia bardziej zaawansowanych sieci bezprzewodowych mogą wymagać jednego lub kilku certyfikatów oraz serwera uwierzytelniającego. Jeśli sieć wymaga certyfikatu, a użytkownik go nie posiada, należy wypełnić formularz żądania certyfikatu w Narzędziu konfiguracji bezprzewodowej i postępować zgodnie z procedurami firmowymi dotyczącymi żądania certyfikatu służącego do uzyskania dostępu do sieci.

Poniżej znajduje się lista obsługiwanych typów zabezpieczeń sieci bezprzewodowych i ich wymagań.

WEP

- Klucz WEP (mogą być wymagane maksymalnie cztery klucze)
- Domyślny klucz transmisji WEP (jeżeli skonfigurowanych jest kilka kluczy WEP, ustawienie to określa, który z nich będzie używany)

WPA Personal, WPA2-Personal lub WPA2-Enterprise

- Klucz wstępny
- Szyfrowanie (AES lub TKIP)

EAP-MD5, MSCHAPv2 lub LEAP

- Nazwa użytkownika RADIUS
- Hasło RADIUS

PEAP

- Nazwa użytkownika RADIUS
- Hasło RADIUS
- certyfikat CA

EAP-TLS

- Nazwa użytkownika RADIUS
- certyfikat CA
- Podpisany certyfikat

EAP-TTLS

- Odpowiednie uwierzytelnianie wewnętrzne
- Nazwa użytkownika RADIUS
- Hasło RADIUS
- certyfikat CA

Konfigurowanie uwierzytelniania 802.1X

Dane, jakie należy wprowadzić, zależą od wybranego mechanizmu zabezpieczeń 802.1X. Niektóre zabezpieczenia wymagają nazw użytkowników, haseł i/lub certyfikatów. Jeżeli w sieci znajduje się wiele punktów dostępu z różnymi trybami uwierzytelniania, można wybrać i skonfigurować kilka mechanizmów uwierzytelniania.

1 W oknie dialogowym Konfiguruj uwierzytelnianie 802.1X wybierz mechanizm uwierzytelniania.

Jeśli wybrano	Działanie
EAP-MD5, LEAP lub MSCHAPv2	Przejdź do następnego kroku.
PEAP lub EAP-TTLS	Kliknij przycisk Zainstaluj certyfikat CA , a następnie wpisz ścieżkę dostępu do certyfikatu CA albo kliknij przycisk Przeglądaj , aby odszukać plik certyfikatu.

Jeśli wybrano	Działanie
EAP-TLS	<p>a Kliknij przycisk Zainstaluj podpisany certyfikat, a następnie wpisz ścieżkę dostępu do podpisanego certyfikatu albo kliknij przycisk Przełóżaj, aby odszukać plik certyfikatu.</p> <p>b Kliknij przycisk Zainstaluj certyfikat CA, a następnie wpisz ścieżkę dostępu do certyfikatu CA albo kliknij przycisk Przełóżaj, aby odszukać plik certyfikatu.</p>

- 2 Wprowadź informacje wymagane przez serwer uwierzytelniania.
- 3 Kliknij przycisk **OK**, a następnie wykonaj instrukcje wyświetlane na ekranie komputera.

Instalowanie drukarki w sieci Ethernet

Informacje wymagane do skonfigurowania drukarki w sieci Ethernet

Przed rozpoczęciem upewnij się, że znasz następujące dane:

- Prawidłowy, unikatowy adres IP do użycia przez drukarkę
- Brama sieci
- Maskę sieci, w której będzie używana drukarka
- Nazwę domeny, w której będzie znajdować się drukarka
- Nazwę hosta drukarki
- Wszelkie dane zabezpieczeń wymagane na potrzeby uwierzytelniania w sieci

Uwaga: Upewnij się także, że dysponujesz kablem Ethernet do podłączenia drukarki do sieci oraz dostępnym portem w urządzeniu sieciowym lub w gnieździe w ścianie, które fizycznie połączy drukarkę z siecią.

Instalowanie drukarki w sieci Ethernet

Przed zainstalowaniem drukarki w sieci Ethernet należy się upewnić, że:

- Została dokonana wstępna konfiguracja drukarki.
- Sieć bezprzewodowa jest skonfigurowana i działa prawidłowo.
- Komputer jest podłączony do sieci.

Użytkownicy systemu Windows

- 1 Zamknij wszystkie otwarte programy.
- 2 Włóż instalacyjny dysk CD-ROM z oprogramowaniem.

Jeśli okno dialogowe instalacji nie zostanie wyświetlone po minucie, uruchom dysk CD ręcznie:

- a** Kliknij przycisk  lub przycisk **Start** i wybierz polecenie **Uruchom**.
- b** W polu **Rozpocznij wyszukiwanie** lub **Uruchom** wpisz ścieżkę **D:\setup.exe**, gdzie **D** jest literą napędu CD lub DVD.
- c** Naciśnij klawisz **Enter** lub kliknij przycisk **OK**.

3 Postępuj zgodnie z instrukcjami wyświetlanymi na ekranie komputera.

Uwaga: Po wyświetleniu monitu o określenie typu połączenia wybierz opcję **Połączenie Ethernet**.

Użytkownicy komputerów Macintosh

1 Zamknij wszystkie otwarte aplikacje.

2 Pobierz najnowszy program instalacyjny z witryny sieci Web drukarki i uruchom oprogramowanie instalacyjne drukarki.

3 Postępuj zgodnie z instrukcjami wyświetlanymi na ekranie komputera.

Uwaga: Po wyświetleniu monitu o określenie typu połączenia wybierz opcję **Połączenie Ethernet**.

Wykonywanie zadań zarządzania siecią

Przełączanie między połączeniem USB, Ethernet i połączeniem bezprzewodowym (tylko system Windows)

Sposób uzyskiwania dostępu do drukarki można zmienić zgodnie z potrzebami. W przypadku opisanych poniżej procedur przyjęto, że jeden z typów połączenia drukarki został skonfigurowany, a sterowniki drukarki zostały zainstalowane na komputerze. Jeśli podczas konfiguracji występują trudności, informacje na temat rozwiązywania problemów z określonymi typami połączeń można znaleźć w tematach pokrewnych.

Uwaga: Drukarka obsługuje tylko jedno aktywne połączenie lokalne (USB) oraz jedno aktywne połączenie sieciowe (sieć Ethernet lub sieć bezprzewodowa) naraz. Nie można podłączyć drukarki jednocześnie do sieci Ethernet i sieci bezprzewodowej.

Korzystanie z drukarki przez sieć bezprzewodową

Wybierz typ połączenia opisujący, w jaki sposób faktycznie uzyskujesz dostęp do swojej drukarki.

Jeżeli drukarka jest obecnie skonfigurowana lokalnie (przy użyciu połączenia USB)

1 Kliknij przycisk  lub **Start**.

2 Kliknij polecenie **Wszystkie programy** lub **Programy**, a następnie wybierz z listy folder programu drukarki.

3 Wybierz swoją drukarkę i przejdź do opcji:

Strona główna drukarki > Ustawienia > Narzędzie konfiguracji bezprzewodowej

4 Postępuj zgodnie z instrukcjami wyświetlanymi na ekranie komputera.

Uwaga: W przypadku konfiguracji przez sieć bezprzewodową nie trzeba odłączać kabla USB od drukarki i komputera.

Jeżeli drukarka jest obecnie skonfigurowana na Ethernet

- 1 Odłącz kabel Ethernet od drukarki.
- 2 Ustaw drukarkę w pobliżu komputera, którego chcesz użyć do skonfigurowania dostępu bezprzewodowego do drukarki.

Uwaga: Należy podłączyć drukarkę do komputera przy użyciu kabla USB. Upewnij się, że drukarka jest wystarczająco blisko komputera, aby kabel USB dosięgnął obu urządzeń.

- 3 Kliknij przycisk  lub **Start**.
- 4 Kliknij polecenie **Wszystkie programy** lub **Programy**, a następnie wybierz z listy folder programu drukarki.
- 5 Wybierz swoją drukarkę i przejdź do opcji:
Strona główna drukarki > Ustawienia > Narzędzie konfiguracji bezprzewodowej
- 6 Postępuj zgodnie z instrukcjami wyświetlanymi na ekranie komputera.

Korzystanie z drukarki lokalnie (złącze USB)

Wybierz typ połączenia opisujący, w jaki sposób faktycznie uzyskujesz dostęp do swojej drukarki.

Jeżeli drukarka jest obecnie skonfigurowana na Ethernet

- 1 Podłącz kabel USB do komputera i drukarki.
- 2 Zaczekaj chwilę, aby system Windows mógł znaleźć drukarkę i ukończyć jej konfigurowanie.
- 3 Wybierz drukarkę USB. Zobacz „Wybieranie drukarki” na stronie 113.

Jeżeli drukarka jest obecnie skonfigurowana na sieć bezprzewodową

- 1 Podłącz kabel USB do komputera i drukarki.
- 2 Zaczekaj chwilę, aby system Windows mógł znaleźć drukarkę i ukończyć jej konfigurowanie.
- 3 Wybierz drukarkę USB. Zobacz „Wybieranie drukarki” na stronie 113.

Uwaga: Możesz kontynuować korzystanie z drukarki poprzez połączenie Ethernet lub bezprzewodowe.

Korzystanie z drukarki w sieci Ethernet

Wybierz typ połączenia opisujący, w jaki sposób faktycznie uzyskujesz dostęp do swojej drukarki.

Jeżeli drukarka jest obecnie skonfigurowana na sieć bezprzewodową

- 1 Podłącz kabel Ethernet do drukarki oraz dostępnego portu w przełączniku lub gnieździe ściennym.
- 2 Zaczekaj minutę na uaktywnienie się karty sieciowej Ethernet i pobranie adresu IP z sieci.
- 3 Wybierz drukarkę sieciową. Zobacz „Wybieranie drukarki” na stronie 113.

Uwaga: Bezprzewodowa karta sieciowa drukarki jest wyłączona, gdy jest ona podłączona do sieci Ethernet.

Jeżeli drukarka jest obecnie skonfigurowana lokalnie (przy użyciu połączenia USB)

- 1 Podłącz kabel Ethernet do drukarki oraz dostępnego portu w przełączniku lub gnieździe ściennym.
- 2 Włóż dysk CD zatytułowany *Oprogramowanie i dokumentacja* do komputera, za którego pomocą chcesz skonfigurować drukarkę.
- 3 Aby skonfigurować drukarkę w sieci Ethernet, postępuj zgodnie z instrukcjami wyświetlanymi na ekranie komputera.
- 4 Wybierz drukarkę sieciową. Zobacz „Wybieranie drukarki” na stronie 113.

Uwaga: Do zakończenia konfiguracji potrzebny będzie kabel USB.

Wybieranie drukarki

- 1 Otwórz folder drukarek.
 - a Kliknij przycisk  lub przycisk **Start**.
 - b W polu Rozpocznij wyszukiwanie lub Uruchom wpisz polecenie **control printers**.
 - c Naciśnij klawisz **Enter** lub kliknij przycisk **OK**.
- 2 Kliknij prawym przyciskiem myszy drukarkę, z której chcesz korzystać (sieciową lub USB).
- 3 Wybierz z menu opcję **Ustaw jako drukarkę domyślną**.
- 4 Zamknij okno „Drukarki” lub „Drukarki i faksy”.

Przełączanie między połączeniem USB, Ethernet i połączeniem bezprzewodowym (tylko komputery Macintosh)

Sposób uzyskiwania dostępu do drukarki można zmienić zgodnie z potrzebami. W przypadku opisanych poniżej procedur przyjęto, że drukarka została skonfigurowana na jeden z typów połączenia, a sterowniki drukarki zostały zainstalowane na komputerze. Jeśli podczas konfiguracji występują trudności, informacje na temat rozwiązywania problemów z określonymi typami połączeń można znaleźć w tematach pokrewnych.

Uwaga: Drukarka obsługuje tylko jedno aktywne połączenie lokalne (USB) oraz jedno aktywne połączenie sieciowe (sieć Ethernet lub sieć bezprzewodowa) naraz. Nie można podłączyć drukarki jednocześnie do sieci Ethernet i sieci bezprzewodowej.

Korzystanie z drukarki przez sieć bezprzewodową

Wybierz typ połączenia opisujący, w jaki sposób faktycznie uzyskujesz dostęp do swojej drukarki.

Jeżeli drukarka jest obecnie skonfigurowana lokalnie (przy użyciu połączenia USB)

- 1 Zamknij wszystkie otwarte aplikacje.
- 2 Włóż instalacyjny dysk CD-ROM z oprogramowaniem.
Jeśli ekran instalacji nie zostanie wyświetlony po minucie, kliknij ikonę CD na pulpicie.
- 3 Kliknij dwukrotnie ikony **Dell — dodatki > Asystent konfiguracji firmy Dell**.
- 4 Postępuj zgodnie z instrukcjami wyświetlanymi na ekranie komputera.

Uwaga: W przypadku konfiguracji przez sieć bezprzewodową nie trzeba odłączać kabla USB od drukarki i komputera.

Jeżeli drukarka jest obecnie skonfigurowana na Ethernet

- 1 Odłącz kabel Ethernet od drukarki.
- 2 Ustaw drukarkę w pobliżu komputera, którego chcesz użyć do skonfigurowania dostępu bezprzewodowego do drukarki.
Uwaga: Należy podłączyć drukarkę do komputera przy użyciu kabla USB. Upewnij się, że drukarka jest wystarczająco blisko komputera, aby kabel USB dosięgnął obu urządzeń.
- 3 Zamknij wszystkie otwarte aplikacje.
- 4 Włóż instalacyjny dysk CD-ROM z oprogramowaniem.
Jeśli ekran instalacji nie zostanie wyświetlony po minucie, kliknij ikonę CD na pulpicie.
- 5 Kliknij dwukrotnie ikony **Dell — dodatki > Asystent konfiguracji firmy Dell**.
- 6 Postępuj zgodnie z instrukcjami wyświetlanymi na ekranie komputera.
- 7 Zostanie utworzona druga kolejka drukowania. Usuń kolejkę Ethernet, jeśli nie chcesz powrócić do korzystania z drukarki przez sieć Ethernet.

Korzystanie z drukarki lokalnie (złącze USB)

Wybierz typ połączenia opisujący, w jaki sposób faktycznie uzyskujesz dostęp do swojej drukarki.

Jeżeli drukarka jest obecnie skonfigurowana na Ethernet

- 1 Włóż do końca kwadratowy wtyk kabla USB do gniazda z tyłu drukarki.
- 2 Włóż prostokątny wtyk kabla USB dokładnie do portu USB komputera.
- 3 Dodaj drukarkę. Zobacz „Dodawanie drukarki” na stronie 115.
- 4 Zostanie utworzona druga kolejka drukowania. Usuń kolejkę Ethernet, jeśli nie chcesz powrócić do korzystania z drukarki przez sieć Ethernet.

Jeżeli drukarka jest obecnie skonfigurowana na sieć bezprzewodową

- 1 Podłącz kabel USB do komputera i drukarki.
- 2 Dodaj drukarkę. Zobacz „Dodawanie drukarki” na stronie 115.
- 3 Zostanie utworzona druga kolejka drukowania. Usuń kolejkę bezprzewodową, jeśli nie chcesz powrócić do korzystania z drukarki przez sieć bezprzewodową.

Korzystanie z drukarki w sieci Ethernet

Wybierz typ połączenia opisujący, w jaki sposób faktycznie uzyskujesz dostęp do swojej drukarki.

Jeżeli drukarka jest obecnie skonfigurowana na sieć bezprzewodową

- 1 Podłącz kabel Ethernet do drukarki oraz dostępnego portu w przełączniku lub gnieździe ściennym.
- 2 Zaczekaj chwilę na uaktywnienie się karty sieciowej Ethernet i pobranie adresu IP z sieci.
- 3 Dodaj drukarkę. Zobacz „Dodawanie drukarki” na stronie 115.
- 4 Zostanie utworzona druga kolejka drukowania. Usuń kolejkę bezprzewodową, jeśli nie chcesz powrócić do korzystania z drukarki przez sieć bezprzewodową.

Jeżeli drukarka jest obecnie skonfigurowana lokalnie (przy użyciu połączenia USB)

- 1 Podłącz kabel Ethernet do drukarki oraz dostępnego portu w przełączniku lub gnieździe ściennym.
- 2 Włóż dysk CD z oprogramowaniem instalacyjnym do komputera, którego chcesz użyć do skonfigurowania drukarki.
- 3 Postępuj zgodnie z instrukcjami wyświetlanymi na ekranie komputera.

Uwaga: Do zakończenia konfiguracji potrzebny będzie kabel USB.

Dodawanie drukarki**W systemie Mac OS X w wersji 10.5 lub nowszej**

- 1 W menu Apple przejdź do opcji:
Preferencje systemowe > Drukowanie i faksowanie
- 2 Kliknij symbol **+**.
- 3 Kliknij kartę **Default** (Domyślna) lub **Default Browser** (Przeglądarka domyślna), a następnie wybierz drukarkę.
- 4 Kliknij przycisk **Add** (Dodaj).

W systemie Mac OS X w wersji 10.4 lub starszej

- 1 Z poziomu programu Finder wybierz opcję **Utilities** (Narzędzia).
- 2 Kliknij dwukrotnie aplikację **Printer Setup Utility** (Narzędzie do konfiguracji drukarki) lub **Print Center** (Centrum drukowania).
- 3 W oknie dialogowym listy drukarek wybierz drukarkę, której chcesz użyć, a następnie kliknij opcję **Add** (Dodaj).
- 4 Z okna dialogowego Printer Browser (Przegląd drukarek) wybierz drukarkę, a następnie kliknij przycisk **Add** (Dodaj).

Udostępnianie drukarki w środowisku Windows

- 1 Przygotuj komputery do udostępniania drukarki:
 - a Zapewnij dostęp ze wszystkich komputerów korzystających z danej drukarki przez Otoczenie sieciowe, włączając udostępnianie plików i drukarek. Sprawdź w dokumentacji systemu Windows, jak włączyć udostępnianie plików i drukarek.
 - b Zainstaluj oprogramowanie drukarki na wszystkich komputerach korzystających z drukarki.
- 2 Określ drukarkę:
 - a Na komputerze, do którego jest podłączona drukarka, otwórz folder drukarek:
 - 1 Kliknij przycisk  lub przycisk **Start** i wybierz polecenie **Uruchom**.
 - 2 W polu Rozpocznij wyszukiwanie lub Uruchom wpisz polecenie **control printers**.
 - 3 Naciśnij klawisz **Enter** lub kliknij przycisk **OK**.
 - b Kliknij prawym przyciskiem myszy nazwę używanej drukarki.
 - c Kliknij polecenie **Udostępnianie** lub **Właściwości drukarki**.

- d Na karcie Udostępnianie wybierz opcję **Udostępniaj tę drukarkę** lub **Udostępniaj jako**.
- e Nadaj łatwo rozpoznawalną nazwę, a następnie kliknij przycisk **OK**.

3 Zlokalizuj drukarkę ze zdalnego komputera:

Uwaga: Zdalny komputer to taki, do którego nie jest podłączona drukarka.

a Otwórz folder Drukarki:

- 1 Kliknij przycisk  lub przycisk **Start** i wybierz polecenie **Uruchom**.
- 2 W polu Rozpocznij wyszukiwanie lub Uruchom wpisz polecenie **control printers**.
- 3 Naciśnij klawisz **Enter** lub kliknij przycisk **OK**.

b Kliknij prawym przyciskiem myszy nazwę używanej drukarki.

c Kliknij polecenie **Właściwości** lub **Właściwości drukarki**.

d Kliknij kolejno opcje **Porty** > **Dodaj port** > **Port lokalny** > **Nowy port**.

e Zgodnie z uniwersalną konwencją nazw UNC (Universal Naming Convention) wprowadź nazwę portu składającą się z nazwy serwera i charakterystycznej nazwy drukarki, która została określona w punkcie krok 2 na stronie 115. Nazwa powinna być podana w formacie **\\serwer\drukarka**.

f Kliknij przycisk **OK**.

g Kliknij przycisk **Zamknij** w oknie dialogowym Porty drukarki.

h Upewnij się, że na karcie Porty został wybrany nowy port, a następnie kliknij przycisk **Zastosuj**.

i Kliknij przycisk **OK**.

Udostępnianie drukarki w środowisku Macintosh

- 1 Na pulpicie programu Finder wybierz kolejno opcje **Help** (Pomoc) > **Mac Help** (Pomoc dla systemu Mac).
- 2 W polu wyszukiwania wpisz tekst **sharing the printer on a network** („udostępnianie drukarki w sieci”), a następnie naciśnij klawisz **Return**.
- 3 Wybierz tylko *jedną* z następujących opcji:
 - **Sharing your printer with Mac OS X users** (Udostępnianie drukarki użytkownikom systemu Mac OS X) — pozwala innym podłączonym do sieci komputerom Macintosh z systemem Mac OS X w wersji 10.4 lub nowszej używać dowolnej drukarki podłączonej do komputera Macintosh.
 - **Sharing your printer with Windows users** (Udostępnianie drukarki użytkownikom systemu Windows) — pozwala podłączonym do sieci komputerom z systemem Windows używać dowolnej drukarki podłączonej do komputera Macintosh.
- 4 Postępuj zgodnie z instrukcjami wyświetlanymi na ekranie komputera.

Uwaga: Użytkownicy systemu Windows powinni zajrzeć do dokumentacji systemu Windows w celu uzyskania informacji na temat dodawania drukarki sieciowej podłączonej do komputera Macintosh.

Często zadawane pytania dotyczące pracy w sieci

Czym jest standard WPS (Wi-Fi Protected Setup)?

Wi-Fi Protected Setup (WPS) jest prostą i bezpieczną konfiguracją umożliwiającą utworzenie domowej sieci bezprzewodowej z włączonymi zabezpieczeniami bez wcześniejszej znajomości technologii Wi-Fi. Dla urządzeń sieciowych nie jest wymagane konfigurowanie nazwy sieci (SSID), klucza WEP ani hasła WPA.

Uwaga: Standard WPS obsługuje tylko sieci, w których komunikacja odbywa się przez punkty dostępu (routery bezprzewodowe).

Drukarka obsługuje następujące metody połączeń z siecią bezprzewodową:

- *Kod PIN* (Personal Identification Number) — w ustawieniach sieci bezprzewodowej drukarki wprowadzany jest kod PIN punktu dostępu.
- *Konfiguracja przyciskowa* (PBC) — w określonym przedziale czasu należy nacisnąć przyciski na drukarce i urządzeniu punktu dostępu.

Aby sprawdzić, czy punkt dostępu ma certyfikat WPS, należy poszukać następujących oznaczeń:



Logo WPS można znaleźć na bokach, na górze lub na spodzie punktu dostępu.

Więcej informacji na temat uzyskiwania dostępu do ustawień sieci bezprzewodowej i określania, czy punkt dostępu jest zgodny ze standardem WPS można znaleźć w dokumentacji dostarczonej z punktem dostępu, a także uzyskać od obsługi technicznej systemu.

Gdzie znaleźć klucz WEP lub klucz wstępny/hasło WPA/WPA2?

- Skontaktuj się z administratorem systemu.
 - Kluczem WEP lub kluczem wstępnym/hasłem WPA/WPA2 dysponuje zwykle osoba, która skonfigurowała sieć.
 - Jeśli sieć bezprzewodowa została skonfigurowana przez *operatora internetowego* (ISP), informacje te mogą znajdować się w dostarczonej przez niego dokumentacji.
- Zapoznaj się z dokumentacją dostarczoną z punktem dostępu (routerem bezprzewodowym).
Jeśli punkt dostępu korzysta z ustawień domyślnych, żądane informacje można znaleźć w jego dokumentacji.
- Przejrzyj ustawienia zabezpieczeń punktu dostępu.

- 1 Uruchom przeglądarkę sieci Web, a następnie wprowadź adres IP punktu dostępu w polu adresu. Naciśnij klawisz **Enter**.

Uwagi:

- Aby uzyskać adres IP punktu dostępu, zapoznaj się z dokumentacją dołączoną do niego lub skontaktuj się z administratorem systemu.

- W przypadku używania serwera proxy wyłącz go tymczasowo, aby prawidłowo załadować stronę sieci Web.
- 2 Po wyświetleniu monitu podaj nazwę użytkownika i hasło do punktu dostępu.
Uwaga: Klucz WEP i klucz wstępny/hasło WPA/WPA2 nie są tym samym co hasło do punktu dostępu. Hasło umożliwia dostęp do ustawień punktu dostępu. Klucz WEP lub klucz wstępny/hasło WPA/WPA2 umożliwiają drukarkom i komputerom dołączenie do sieci bezprzewodowej.
 - 3 Sprawdź klucz WEP lub klucz wstępny/hasło WPA/WPA2.

Co to jest SSID?

Service Set Identifier (SSID) to nazwa identyfikująca sieć bezprzewodową. Wszystkie urządzenia w sieci muszą znać identyfikator SSID sieci bezprzewodowej, ponieważ w przeciwnym wypadku nie będą się mogły ze sobą komunikować. Zwykle sieć bezprzewodowa rozsyła identyfikator SSID, umożliwiając przyłączenie się do sieci urządzeniom znajdującym się w pobliżu. Czasem identyfikator SSID nie jest rozsyłany ze względów bezpieczeństwa.

Jeśli identyfikator SSID sieci bezprzewodowej nie jest rozsyłany, wówczas sieć nie może zostać automatycznie wykryta i nie pojawi się na liście dostępnych sieci bezprzewodowych. W tej sytuacji trzeba wprowadzić dane sieci ręcznie.

Identyfikator SSID może zawierać do 32 znaków alfanumerycznych. Znaki alfanumeryczne to litery (od A do Z) oraz znaki numeryczne (od 0 do 9).

Gdzie można znaleźć identyfikator SSID?

- Przejrzyj ustawienia punktu dostępu (routera bezprzewodowego).
Większość punktów dostępu bezprzewodowego ma wbudowany serwer sieci Web, do którego można uzyskać dostęp za pomocą przeglądarki sieci Web.
- Sprawdź, czy na komputerze został zainstalowany program do obsługi bezprzewodowej karty sieciowej.
Wiele kart sieciowych jest dostarczana z oprogramowaniem umożliwiającym wyświetlenie ustawień bezprzewodowych komputera, w tym identyfikatora SSID.

Jeśli nie możesz zlokalizować identyfikatora SSID za pomocą żadnej z tych metod, skontaktuj się z obsługą techniczną systemu.

Co to jest sieć?

Sieć to zbiór urządzeń, takich jak komputery, drukarki, koncentratory Ethernet, punkty dostępu i routery, połączonych i komunikujących się ze sobą za pomocą przewodów lub bezprzewodowo. Sieć może być przewodowa, bezprzewodowa lub przeznaczona do podłączania zarówno urządzeń przewodowych, jak i bezprzewodowych.

Jak rozpoznać typ zabezpieczeń używany w sieci?

- Skontaktuj się z administratorem systemu.
Osoba, która skonfigurowała sieć, zwykle dysponuje danymi dotyczącymi komunikacji bezprzewodowej.
- Zapoznaj się z dokumentacją dostarczoną z punktem dostępu (routerem bezprzewodowym).
- Sprawdź znaki hasła używanego w celu uzyskiwania dostępu do sieci bezprzewodowej.

Jeśli hasło nie jest używane, wybierz opcję **None** (Brak) albo **No Security** (Bez zabezpieczeń).

Znaki	Typ zabezpieczeń
Dokładnie 10 lub 26 znaków szesnastkowych <i>lub</i> Dokładnie 5 lub 13 znaków ASCII	WEP
Dokładnie 64 znaki szesnastkowe <i>lub</i> Od 8 do 63 znaków ASCII	WPA lub WPA2

Uwagi:

- Znaki szesnastkowe należą do zakresów: A–F, a–f oraz 0–9.
- Znaki ASCII to litery, liczby i symbole, które można znaleźć na klawiaturze. W przypadku znaków ASCII w kluczu wstępnym/hasło WPA/WPA2 rozróżniana jest wielkość liter.
- Przejrzyj ustawienia zabezpieczeń punktu dostępu.

1 Otwórz przeglądarkę sieci Web. Wprowadź adres IP punktu dostępu w polu adresu, a następnie naciśnij klawisz **Enter**.

Uwagi:

- Aby uzyskać adres IP punktu dostępu, zapoznaj się z dokumentacją dołączoną do niego lub skontaktuj się z administratorem systemu.
- W przypadku używania serwera proxy wyłącz go tymczasowo, aby prawidłowo załadować stronę sieci Web.

2 Po wyświetleniu monitu podaj nazwę użytkownika i hasło do punktu dostępu.

Uwaga: Klucz WEP i klucz wstępny/hasło WPA/WPA2 nie są tym samym co hasło do punktu dostępu. Hasło umożliwia dostęp do ustawień punktu dostępu. Klucz WEP lub klucz wstępny/hasło WPA/WPA2 umożliwiają drukarkom i komputerom dołączenie do sieci bezprzewodowej.

3 Sprawdź klucz WEP lub klucz wstępny/hasło WPA/WPA2.

Jaka jest konfiguracja sieci domowych?

W celu komunikacji między sobą komputery stacjonarne, przenośne i drukarki muszą być połączone za pomocą kabli i/lub muszą mieć wbudowane lub zainstalowane bezprzewodowe karty sieciowe.

Istnieje wiele różnych możliwości konfiguracji sieci. Poniżej przedstawiono cztery typowe przykłady.

Uwaga: Na poniższych diagramach przedstawiono drukarki z wbudowanymi wewnętrznymi serwerami druku umożliwiającymi komunikację w sieci.

Przykłady sieci bezprzewodowych

Konfiguracja 1: mieszane połączenia przewodowe i bezprzewodowe w sieci z dostępem do Internetu

- Wszystkie komputery i drukarki łączą się z siecią za pośrednictwem routera z funkcjami obsługi sieci Ethernet i sieci bezprzewodowej.
- Niektóre komputery i drukarki łączą się z routerem bezprzewodowo, zaś inne — za pośrednictwem połączenia przewodowego.

- Sieć jest połączona z Internetem przy użyciu modemu DSL lub modemu kablowego.

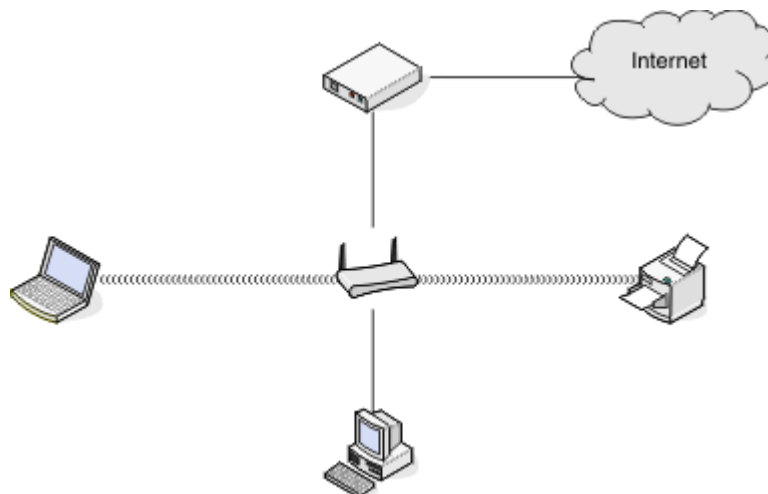

Konfiguracja 2: sieć bezprzewodowa z dostępem do Internetu

- Wszystkie komputery i drukarki łączą się z Internetem za pośrednictwem punktu dostępu bezprzewodowego lub routera bezprzewodowego.
- Punkt dostępu bezprzewodowego umożliwia połączenie sieci z Internetem przy użyciu modemu DSL lub modemu kablowego.

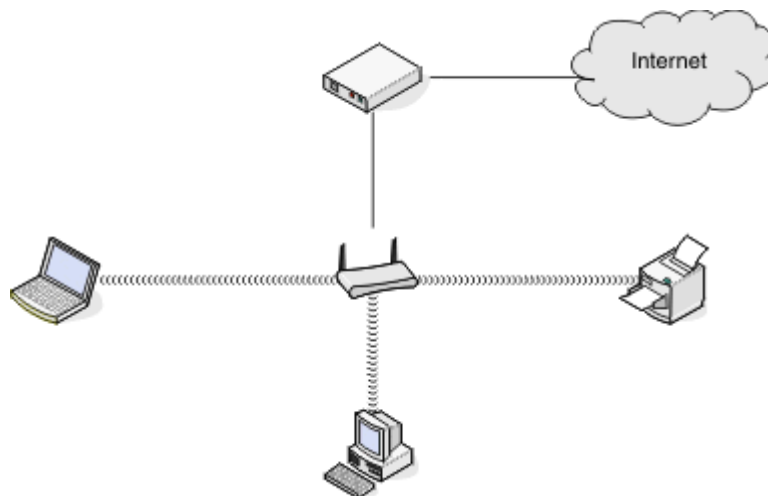

Konfiguracja 3: sieć bezprzewodowa bez dostępu do Internetu

- Komputery i drukarki łączą się z siecią za pośrednictwem punktu dostępu bezprzewodowego.
- Sieć nie ma połączenia z Internetem.

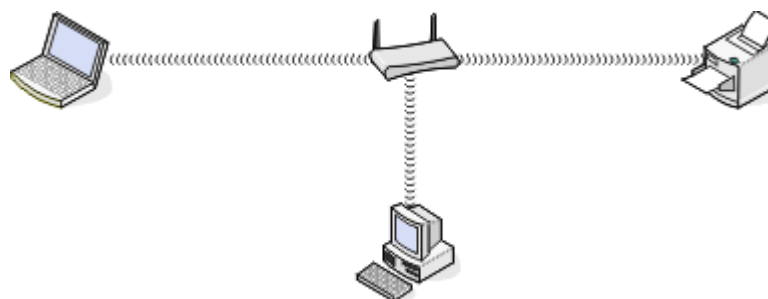

Konfiguracja 4: komputer połączony bezprzewodowo do drukarki bez dostępu do Internetu

- Komputer jest bezpośrednio połączony z drukarką bez użycia routera bezprzewodowego.
- Taka konfiguracja jest nazywana *siecią typu ad hoc*.
- Sieć nie ma połączenia z Internetem.

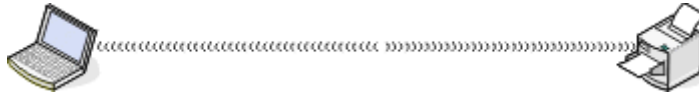

Uwaga: Większość komputerów może łączyć się równocześnie z tylko jedną siecią bezprzewodową. W przypadku korzystania z Internetu za pośrednictwem połączenia bezprzewodowego łączność z Internetem zostanie utracona, jeśli użytkownik jest połączony z siecią typu ad hoc.

Co to jest kabel USB?

Kabel *Universal Serial Bus* (USB) służy głównie do podłączania urządzeń USB do hosta. Typowe hosty to komputery i konsole do gier. Korzystając z portu i kabla USB, można podłączyć komputerowe urządzenia peryferyjne, takie jak myszy, klawiatury, aparaty cyfrowe, drukarki, odtwarzacze multimedialne, napędy flash i zewnętrzne dyski twarde. Dla wielu z tych urządzeń interfejs USB stał się standardową metodą podłączania.

Do czego jest potrzebny kabel USB?

Podczas konfigurowania drukarki w sieci bezprzewodowej konieczne jest jej tymczasowe podłączenie do komputera przy użyciu kabla USB. To tymczasowe połączenie może służyć do konfigurowania w drukarce ustawień sieci bezprzewodowej.

Uwaga: Kabel USB nie jest niezbędny do nawiązywania połączenia z siecią bezprzewodową za pośrednictwem funkcji Wi-Fi Protected Setup (WPS).

Jak podłączyć kabel USB?

Kabel USB należy podłączyć do portu USB w komputerze i do kwadratowego złącza z tyłu drukarki. Takie połączenie umożliwi skonfigurowanie drukarki do instalacji sieciowej lub lokalnej (USB).

Port USB w komputerze i w drukarce jest oznaczony symbolem .

Uwaga: Nie podłączaj kabla USB, dopóki nie otrzymasz takiej instrukcji.

- 1 Jeśli na porcie USB z tyłu drukarki znajduje się naklejka, upewnij się, że została usunięta.

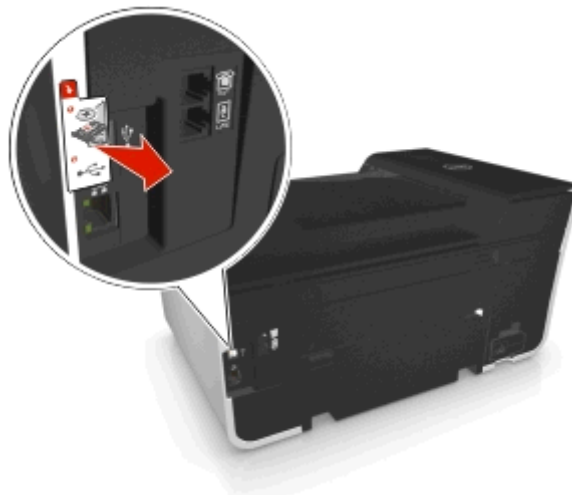

- 2 Włóż do końca kwadratowy wtyk kabla USB do gniazda z tyłu drukarki.



3 Włóż prostokątny wtyk kabla USB dokładnie do portu USB komputera.

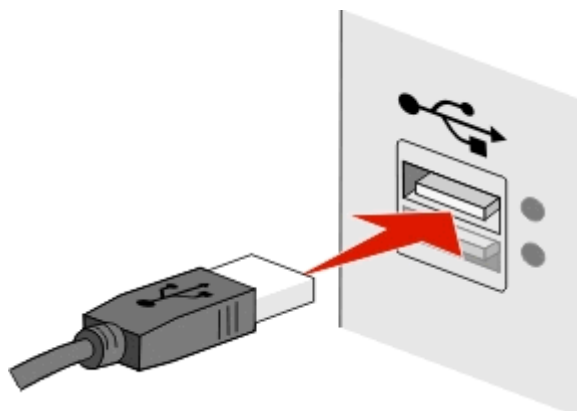

4 Postępuj zgodnie z instrukcjami wyświetlanymi na ekranie komputera.

Jaka jest różnica między siecią w trybie infrastruktury a siecią w trybie ad hoc?

Sieci bezprzewodowe mogą pracować w jednym z dwóch trybów: infrastruktura i ad hoc.

W trybie *infrastruktury* wszystkie urządzenia w sieci bezprzewodowej komunikują się ze sobą za pośrednictwem punktu dostępu (routera bezprzewodowego).

W trybie *ad hoc* komputer z bezprzewodową kartą sieciową komunikuje się bezpośrednio z drukarką wyposażoną w bezprzewodowy serwer druku.

	Tryb infrastruktury	Tryb ad hoc
Charakterystyka		
Komunikacja	Za pośrednictwem punktu dostępu	Bezpośrednio między urządzeniami
Bezpieczeństwo	Więcej opcji zabezpieczeń	WEP lub bez zabezpieczeń
Zasięg	Uzależniony od zasięgu i liczby punktów dostępu	Ograniczony do zasięgu poszczególnych urządzeń w sieci
Szybkość	Zwykle większa	Zwykle mniejsza
Wymagania dla wszystkich urządzeń		
Unikalny adres IP dla każdego urządzenia	Tak	Tak
Ustawienie trybu	Tryb infrastruktury	Tryb ad hoc
Ten sam identyfikator SSID	Tak, wyłącznie z punktem dostępu bezprzewodowego	Tak
Ten sam kanał	Tak, wyłącznie z punktem dostępu bezprzewodowego	Tak

Zaleca się konfigurowanie sieci w trybie infrastruktury przy użyciu dysku CD z oprogramowaniem instalacyjnym. Tryb infrastruktury zapewnia:

- zwiększone bezpieczeństwo sieci,
- większą niezawodność,

- wyższą wydajność,
- łatwiejszą konfigurację.

Znajdowanie siły sygnału

Wskaźnik siły sygnału informuje o sile odbieranego przez komputer lub drukarkę sygnału sieci bezprzewodowej. Słaby sygnał może niekorzystnie wpływać na połączenie podczas konfigurowania.

Sprawdzanie łączności z komputerem

- 1 W komputerze, na pasku zadań kliknij ikonę połączenia bezprzewodowego związaną z oprogramowaniem zarządzającym bezprzewodową kartą sieciową.
- 2 Sprawdź jakość sygnału.

Sprawdzanie połączenia drukarki

- Wydrukuj na drukarce stronę konfiguracji sieci.
W obszarze Komunikacja bezprzewodowa znajdź pozycję **Jakość**.
- Wyświetl informację o sile sygnału na panelu sterowania drukarki.

Przejdź do opcji:

 > Ustawienia >  > Konfiguracja sieci >  > Bezprzewodowa 802.11 b/g/n >  > Konfiguracja połączenia sieciowego >  > Sieć bezprzewodowa >  > Wyświetl jakość sygnału > 

Aby polepszyć jakość sygnału, usuń źródła zakłóceń lub przesuń urządzenia bezprzewodowe bliżej punktu dostępu (routera bezprzewodowego).

Jak można zwiększyć moc sygnału sieci bezprzewodowej?

Głównym powodem problemów, jakie mają drukarki bezprzewodowe z komunikacją za pośrednictwem sieci, jest słaba jakość sygnału bezprzewodowego. Jeśli sygnał jest za słaby, zbyt zniekształcony lub stłumiony przez jakiś przedmiot, nie może przenosić informacji między punktem dostępu (routerem bezprzewodowym) a drukarką.

Jeśli wydaje się, że przyczyną problemów z komunikacją między punktem dostępu a drukarką jest moc sygnału, należy wypróbować co najmniej jeden z poniższych środków zaradczych:

Uwagi:

- Rozwiązania opisane poniżej dotyczą sieci w trybie infrastruktury. W przypadku korzystania z sieci typu ad hoc należy dostosować umiejscowienie komputera, jeśli w rozwiązaniu zalecana jest zmiana umiejscowienia punktu dostępu.
- Sieci typu ad hoc mają o wiele mniejszy zasięg niż sieci w trybie infrastruktury. Należy spróbować przysunąć drukarkę bliżej komputera, jeśli występują problemy z ich wzajemną komunikacją.

SPRAWDŹ JAKOŚĆ SYGNAŁU BEZPRZEWODOWEGO

W celu sprawdzenia, czy drukarka odbiera silny sygnał z punktu dostępowego, należy wydrukować stronę konfiguracji sieci. W polu Quality (Jakość) jest podana względna moc sygnału sieci bezprzewodowej odbieranego przez drukarkę. Spadki mocy sygnału mogą jednak mieć charakter przejściowy i mimo że jakość sygnału wygląda na dobrą, w pewnych warunkach może się znacznie pogorszyć. Jeśli jakość sygnału jest wyświetlana jako dobra lub znakomita, oznacza to, że przyczyna problemu jest inna.

Aby uzyskać więcej informacji na temat drukowania strony konfiguracji sieci, zobacz *Podręcznik użytkownika*.

PRZENIESIENIE DRUKARKI BLIŻEJ PUNKTU DOSTĘPOWEGO

Jeśli drukarka znajduje się za daleko od punktu dostępowego, nie będzie mogła komunikować się z innymi urządzeniami w sieci. W przypadku większości sieci bezprzewodowych działających w budynkach maksymalna odległość między punktem dostępowym a drukarką wynosi około 30 metrów. Dystans ten może być większy lub mniejszy w zależności od topografii sieci i ograniczeń punktu dostępowego.

USUNIĘCIE PRZESZKÓD MIĘDZY PUNKTEM DOSTĘPOWYM A DRUKARKĄ

Sygnał sieci bezprzewodowej nadawany z punktu dostępowego potrafi przenikać przez większość przedmiotów. Niemal wszystkie ściany, podłogi, meble i inne obiekty nie stanowią przeszkody dla sygnału sieci bezprzewodowej. Występują jednak pewne materiały, na przykład zawierające metal i beton, które mają za dużą gęstość, aby sygnał mógł się przez nie przedostać. Drukarkę i punkt dostępowy należy ustawić w taki sposób, aby sygnał nie był tłumiony przez takie obiekty.

USUNIĘCIE ŹRÓDEŁ ZAKŁÓCEŃ

Inne częstotliwości radiowe mogą powodować problemy z jakością sygnału sieci bezprzewodowej, w wyniku których występują kłopoty z drukowaniem, które pojawiają się i znikają.

- W miarę możliwości należy wyłączać potencjalne źródła zakłóceń.
- Podczas drukowania za pośrednictwem sieci bezprzewodowej należy unikać korzystania z kuchenek mikrofalowych, telefonów bezprzewodowych (ale nie telefonów komórkowych), urządzeń typu „elektroniczna niania”, prawie wszystkich urządzeń kuchennych, bezprzewodowych urządzeń monitorujących, a także wszelkich urządzeń wyposażonych w silnik.
- Jeśli w sąsiedztwie działa inna sieć bezprzewodowa, należy zmienić kanał w punkcie dostępowym.
- Nie wolno umieszczać punktu dostępowego na drukarce lub innym urządzeniu elektronicznym. Takie urządzenia również mogą zakłócać sygnał sieci bezprzewodowej.

ROZMIESZCZENIE ELEMENTÓW SIECI Z MYŚLĄ O OGRANICZENIU TŁUMIENIA SYGNAŁU

Nawet jeśli sygnał sieci bezprzewodowej jest w stanie przeniknąć przez dany przedmiot, zostaje on nieco osłabiony. Jeśli przechodzi przez zbyt wiele obiektów, może zostać znacznie stłumiony. Wszystkie przedmioty pochłaniają część przechodzącego przez nie sygnału sieci bezprzewodowej, ale niektóre rodzaje obiektów mają na tyle dużą tłumienność, że powodują problemy z komunikacją. Punkt dostępowy należy ustawić w pomieszczeniu najwyżej jak to tylko możliwe, aby uniknąć tłumienia sygnału.

W jaki sposób można się upewnić, że komputer i drukarka są podłączone do tej samej sieci bezprzewodowej?

Jeśli drukarka nie jest podłączona do tej samej sieci bezprzewodowej co komputer, nie będzie można drukować przez sieć bezprzewodową. Identyfikator SSID drukarki musi odpowiadać identyfikatorowi SSID komputera, jeśli komputer jest już podłączony do sieci bezprzewodowej.

Użytkownicy systemu Windows

1 Uzyskaj identyfikator SSID sieci, do której jest podłączony komputer:

- a Wprowadź adres IP punktu dostępu (routera bezprzewodowego) w polu adresu strony sieci Web w przeglądarce.

Jeśli nie znasz adresu IP punktu dostępu:

- 1 Kliknij przycisk  lub przycisk **Start** i wybierz polecenie **Uruchom**.
- 2 W polu Rozpocznij wyszukiwanie lub Uruchom wpisz polecenie **cmd**.
- 3 Naciśnij klawisz **Enter** lub kliknij przycisk **OK**.
- 4 Wpisz polecenie **ipconfig** i naciśnij klawisz **Enter**. Sprawdź sekcję Połączenie sieci bezprzewodowej:
 - Wpis „Brama domyślna” dotyczy zazwyczaj punktu dostępu.
 - Adres IP jest wyświetlany w postaci czterech liczb oddzielonych kropkami, na przykład 192.168.2.134.

b Po pojawieniu się monitu wpisz nazwę użytkownika i hasło routera.

c Kliknij przycisk **OK**.

d W obszarze ustawień sieci bezprzewodowej znajdź identyfikator SSID.

e Zanotuj identyfikator SSID.

Uwaga: Upewnij się, że kod jest zanotowany poprawnie, z uwzględnieniem wielkości liter.

2 Uzyskaj identyfikator SSID sieci, do której jest podłączona drukarka:

a Wydrukuj na drukarce stronę konfiguracji sieci.

b W obszarze Komunikacja bezprzewodowa odszukaj identyfikator **SSID**.

3 Porównaj identyfikatory SSID komputera i drukarki.

Jeśli identyfikatory SSID są takie same, oznacza to, że zarówno komputer, jak i drukarka są podłączone do tej samej sieci bezprzewodowej.

Jeśli identyfikatory SSID nie są takie same, uruchom ponownie narzędzie, aby skonfigurować drukarkę do pracy w sieci bezprzewodowej używanej przez komputer.

Na komputerze Macintosh ze stacją bazową AirPort

W systemie Mac OS X w wersji 10.5 lub nowszej

1 W menu Apple przejdź do opcji:

System Preferences (Preferencje systemu) > **Network** (Sieć) > **AirPort**.

Identyfikator SSID sieci, do której jest podłączony komputer, jest wyświetlany w menu Network Name (Nazwa sieci).

2 Zanotuj identyfikator SSID.

W systemie Mac OS X w wersji 10.4 lub starszej

1 W programie Finder przejdź do opcji:

Applications (Aplikacje) > **Internet Connect** (Połączenie z Internetem) > **AirPort**.

Identyfikator SSID sieci, do której jest podłączony komputer, jest wyświetlany w menu Network (Sieć).

2 Zanotuj identyfikator SSID.

Na komputerze Macintosh z punktem dostępu

- 1 Wpisz adres IP punktu dostępu w polu adresu przeglądarki sieci Web i przejdź do kroku 2.
Jeśli nie znasz adresu IP punktu dostępu, wykonaj następujące czynności:
 - a W menu Apple przejdź do opcji:
System Preferences (Preferencje systemu) > **Network** (Sieć) > **AirPort**.
 - b Kliknij opcję **Advanced** (Zaawansowane) lub **Configure** (Konfiguruj).
 - c Kliknij opcję **TCP/IP**.
Pozycja Router zazwyczaj oznacza punkt dostępu.
- 2 Po pojawieniu się monitu wpisz nazwę i hasło użytkownika, a następnie kliknij przycisk **OK**.
- 3 W obszarze ustawień sieci bezprzewodowej znajdź identyfikator SSID.
- 4 Zanotuj identyfikator SSID, typ zabezpieczeń oraz klucz WEP/hasło WPA, o ile zostaną one wyświetlone.

Uwagi:

- Upewnij się, że informacje na temat sieci są zanotowane poprawnie, z uwzględnieniem wielkości liter.
- Identyfikator SSID i klucze WEP lub hasło WPA przechowuj w bezpiecznym miejscu na wypadek, gdyby okazały się przydatne w przyszłości.

Czy można korzystać z drukarki równocześnie przez złącze USB i połączenie sieciowe?

Tak. Drukarka obsługuje równoczesne połączenia USB i sieciowe. Drukarkę można skonfigurować na następujące sposoby:

- Drukarka lokalna (podłączona do komputera przy użyciu kabla USB)
- Sieć bezprzewodowa
- Sieć Ethernet
- Jednocześnie sieć bezprzewodowa i drukarka lokalna
- Jednocześnie sieć Ethernet i drukarka lokalna

Co to jest adres MAC?

Adres MAC (Media Access Control) jest 48-bitowym identyfikatorem skojarzonym z urządzeniem sieciowym. Adres MAC jest również nazywany adresem fizycznym, ponieważ jest powiązany z urządzeniem, a nie z jego oprogramowaniem. Adres MAC jest wyświetlany jako liczba w systemie szesnastkowym w następującym formacie: 01-23-45-67-89-AB.

Zmiana adresu MAC urządzenia sieciowego jest możliwa, jednak rzadko się ją przeprowadza. Z tego powodu adresy MAC są uważane za stałe. Adres IP może łatwo ulec zmianie, dlatego adres MAC jest bardziej niezawodną metodą identyfikowania określonego urządzenia w sieci.

Routerzy z funkcjami zabezpieczeń mogą być wyposażone w funkcję filtrowania adresów MAC w sieciach. Dzięki temu możliwe jest zarządzanie listą urządzeń z dostępem do sieci identyfikowanych według adresów MAC oraz uniemożliwienie dostępu niepożądanym urządzeniom. Jeśli w sieci używana jest funkcja filtrowania adresów MAC, należy dodać adres MAC drukarki do listy urządzeń z dostępem do sieci.

Jak znaleźć adres MAC?

Urządzenia sieciowe mają unikalny numer identyfikacyjny sprzętu, który odróżnia je od innych urządzeń w sieci. Nazywany jest on adresem *MAC* (Media Access Control). Inne urządzenia czasami korzystają z typu adresu *MAC* nazywanego adresem *UAA* (Universally Administered Address).

Podczas instalowania drukarki w sieci upewnij się, że została wybrana drukarka z prawidłowym adresem *MAC*.



Adres *MAC* wewnętrznego serwera druku jest ciągiem liter i cyfr.



Uwagi:

- W punkcie dostępu (routerze bezprzewodowym) można skonfigurować listę adresów *MAC*, która zezwala na podłączanie do sieci wyłącznie urządzeń o odpowiednich adresach *MAC*. Funkcja ta nosi nazwę *filtrowania adresów MAC*. Jeśli w punkcie dostępu włączono funkcję filtrowania adresów *MAC*, w celu dodania drukarki do sieci należy najpierw dodać adres *MAC* drukarki do listy filtra adresów *MAC*.
- Jeśli używana jest stacja bazowa *AirPort*, adres *MAC* może być nazywany identyfikatorem *AirPort ID*, a dostęp do filtrowania adresów *MAC* może być realizowany poprzez *kontrolę dostępu na podstawie adresów MAC*.

Co to jest adres IP?

Adres IP jest niepowtarzalnym numerem używanym w sieci IP przez urządzenia, np. drukarki bezprzewodowe, komputery i punkty dostępu (routery bezprzewodowe), w celu wzajemnego lokalizowania się i komunikowania. Urządzenia mogą komunikować się w sieci IP tylko wtedy, gdy ich adresy IP są unikatowe i prawidłowe. Adres IP urządzenia jest unikatowy wtedy, gdy żadne inne urządzenie w danej sieci nie ma tego samego adresu IP.

Adres IP jest grupą czterech liczb oddzielonych kropkami. Przykładowym adresem IP jest 123.123.123.123.

Co to jest protokół TCP/IP?

Funkcjonowanie sieci jest możliwe dzięki przesyłaniu danych między urządzeniami, takimi jak komputery, drukarki itp. przez przewody lub jako sygnał transmitowany bezprzewodowo. Przesyłanie danych umożliwiają zestawy reguł transmisji danych, nazywane *protokołami*. Protokół można porównać do języka mającego reguły, które umożliwiają uczestnikom skuteczną wzajemną komunikację.

W różnego typu sieciach są używane rozmaite protokoły, jednak najpopularniejszy jest protokół *Transmission Control Protocol/Internet Protocol* (TCP/IP). Protokół TCP/IP jest używany do przesyłania danych w Internecie, a także w większości sieci firmowych i domowych.

Każde urządzenie korzystające z protokołu TCP/IP musi mieć adres TCP. Adresy IP są w istocie unikalnymi nazwami komputerów w formacie liczbowym, używanymi do przesyłania danych w sieci. Adresy IP umożliwiają protokołowi TCP/IP potwierdzanie żądań danych i ich odbioru przez różne urządzenia w sieci.

Jak znaleźć adres IP?

Użytkownicy systemu Windows

- 1 Kliknij przycisk  lub przycisk **Start** i wybierz polecenie **Uruchom**.
- 2 W polu Rozpocznij wyszukiwanie lub Uruchom wpisz polecenie **cmd**.
- 3 Naciśnij klawisz **Enter** lub kliknij przycisk **OK**.
- 4 Wpisz polecenie **ipconfig** i naciśnij klawisz **Enter**.

Adres IP zostanie wyświetlony w postaci czterech zestawów liczb oddzielonych kropkami, na przykład 192.168.0.100.

Użytkownicy komputerów Macintosh

- 1 W menu Apple przejdź do opcji:
About This Mac (Ten Macintosh...) > **More Info** (Więcej informacji)
- 2 W okienku Contents (Zawartość) wybierz opcję **Network** (Sieć).
- 3 W przypadku bezprzewodowego połączenia z siecią wybierz opcję **AirPort** na liście Active Services (Aktywne usługi).

Znajdowanie adresu IP drukarki

- Wydrukuj na drukarce stronę konfiguracji sieci.

W obszarze TCP/IP odszukaj identyfikator **Adres**.

- Sprawdź ustawienia drukarki.

Przy użyciu panelu sterowania drukarki przejdź do opcji:

 > **Ustawienia** >  > **Konfiguracja sieci** >  > **Bezprzewodowa 802.11 b/g/n** >  > **Konfiguracja połączenia sieciowego** >  > **TCP/IP** >  > **Adres IP** > 

W jaki sposób przypisywane są adresy IP?

Adres IP może zostać przypisany automatycznie przez sieć przy użyciu protokołu DHCP. Po skonfigurowaniu drukarki na komputerze wszystkie zadania drukowania są przez komputer wysyłane za pośrednictwem sieci przy użyciu tego adresu.

Jeśli adres IP nie zostanie przypisany automatycznie, podczas instalacji sieci bezprzewodowej po wybraniu drukarki z listy dostępnych drukarek należy ręcznie wprowadzić adres i inne informacje dotyczące konfiguracji sieci.

Co to jest indeks kluczy?

Dla punktu dostępu (routera bezprzewodowego) można skonfigurować maksymalnie cztery klucze WEP. Jednakże w danym momencie w sieci może być używany tylko jeden klucz. Klucze są ponumerowane, a numer klucza nazywany jest jego indeksem. Jeśli w punkcie dostępu skonfigurowanych jest wiele kluczy WEP, wszystkie urządzenia w sieci bezprzewodowej muszą być skonfigurowane do używania tego samego indeksu klucza.

W drukarce należy wybrać ten sam indeks klucza, który jest używany w punkcie dostępu.

Czym różni się Konfiguracja z przewodnikiem od Konfiguracji zaawansowanej?

Skorzystaj z Konfiguracji z przewodnikiem, jeśli:

- Drukarka i komputer znajdują się w tej samej sieci bezprzewodowej.
- Chcesz, aby Narzędzie konfiguracji bezprzewodowej automatycznie wykryło sieć.
- Chcesz podłączyć drukarkę do sieci bezprzewodowej za pomocą funkcji Wi-Fi Protected Setup (WPS).

Skorzystaj z konfiguracji zaawansowanej, jeśli:

- Drukarka i komputer nie znajdują się w tej samej sieci bezprzewodowej lub komputer nie ma dostępu do sieci bezprzewodowej.
- Sieć bezprzewodowa wymaga certyfikatów.
- W sieci bezprzewodowej stosuje się zabezpieczenia typu Enterprise.
- Znasz identyfikator SSID sieci oraz informacje o zabezpieczeniach i chcesz wprowadzić te dane w pojedynczym oknie.
- Drukarka zostanie skonfigurowana do pracy w sieci zdalnej.
- Znasz dane sieci i chcesz wprowadzić je szybko.
- Drukarka jest konfigurowana do pracy w sieci bezprzewodowej z uwierzytelnianiem 802.1X.

Konservacja drukarki

Konserwowanie nabojów z atramentem

Oprócz następujących zadań, które może wykonać użytkownik, drukarka wykonuje automatyczne cykle konserwacji, jeśli jest podłączona do prawidłowo uziemionego, działającego gniazda elektrycznego. Na krótko wychodzi z trybu uśpienia lub na chwilę włącza zasilanie, jeśli było wyłączone.

Sprawdzanie poziomów atramentu

Przy użyciu panelu sterowania drukarki

Przy użyciu panelu sterowania drukarki przejdź do opcji:

 > **Ustawienia** >  > **Konserwacja** >  > **Sprawdź poziomy atramentu** > 

Za pomocą oprogramowania drukarki

Użytkownicy systemu Windows

- 1 Kliknij przycisk  lub przycisk **Start**.
- 2 Kliknij polecenie **Wszystkie programy** lub **Programy**, a następnie wybierz z listy folder programu drukarki.
- 3 Przejdź do opcji:
Strona główna drukarki > wybierz drukarkę > karta **Konserwacja** > **Stan materiałów eksploatacyjnych**

Użytkownicy komputerów Macintosh

- 1 W menu Apple przejdź do opcji:
System Preferences (Właściwości systemu) > **Print & Fax** > wybierz drukarkę
- 2 Kliknij polecenie **Options & Supplies** (Opcje i materiały eksploatacyjne) lub **Print Queue** (Kolejka drukowania).
- 3 Kliknij pozycję **Supply Levels** (Poziomy materiałów eksploatacyjnych).

Kalibrowanie głowicy drukującej

Jeśli znaki lub linie na wydrukowanym obrazie wyglądają na poszarpane lub faliste, konieczne może być przeprowadzenie kalibracji głowicy drukującej.

- 1 Załaduj zwykły papier.
- 2 Przy użyciu panelu sterowania drukarki przejdź do opcji:

 > **Ustawienia** >  > **Konfiguracja** >  > **Skalibruj drukarkę** > 

Zostanie wydrukowana strona kalibracji.

Uwaga: Nie wyjmuj strony kalibracji przed zakończeniem drukowania.

Jeśli kalibrację nabojów przeprowadzono w celu poprawy jakości wydruku, należy ponownie wydrukować dokument. Jeśli jakość wydruku nie uległa poprawie, należy wyczyścić dysze głowicy drukującej.

Czyszczenie dysz głowicy drukującej

Jeśli drukarka nie była używana przez dłuższy czas, w celu poprawy jakości wydruku warto wyczyścić dysze głowicy drukującej. Aby umożliwić wykonywanie automatycznych procedur konserwacji, drukarka powinna być podłączona do prawidłowo uziemionego, działającego gniazda elektrycznego.

Uwagi:

- Czyszczenie dysz głowicy drukującej powoduje zużycie atramentu, zatem należy wykonywać tę operację tylko wtedy, gdy jest to niezbędne.
- Czyszczenie dokładne powoduje zużycie większej ilości atramentu, więc najpierw należy użyć opcji **Wyczyść głow. druk.**, aby zaoszczędzić atrament.
- Jeśli poziomy atramentu są zbyt niskie, przed czyszczeniem dysz głowicy drukującej należy wymienić naboje drukujące.

1 Załaduj papier.

2 Przy użyciu panelu sterowania drukarki przejdź do opcji:

 > **Ustawienia** >  > **Konserwacja** > 

3 Naciskaj przycisk strzałki w górę lub w dół, aby przewinąć do opcji **Wyczyść głow. druk.** lub **Wyczyść dokł. głow. druk.**, a następnie naciśnij przycisk .

Zostanie wydrukowana strona czyszczenia.

Czyszczenie zewnętrznej powierzchni drukarki

1 Upewnij się, że drukarka jest wyłączona i odłączona od gniazdka elektrycznego.



UWAGA — NIEBEZPIECZEŃSTWO PORAŻENIA PRĄDEM: W celu uniknięcia porażenia prądem elektrycznym podczas czyszczenia zewnętrznej powierzchni drukarki należy przed rozpoczęciem czyszczenia wyjąć przewód zasilający z gniazdka elektrycznego i odłączyć wszystkie kable prowadzące do drukarki.

2 Usuń z drukarki cały papier.

3 Zwilż wodą czystą, niestrzępiącą się ściereczkę.

Ostrzeżenie — istnieje możliwość uszkodzenia: Nie należy używać środków czyszczących ani detergentów stosowanych w gospodarstwie domowym, gdyż mogą one uszkodzić wykończenie drukarki.

4 Wytrzyj jedynie zewnętrzną powierzchnię drukarki, upewniając się, że wszelkie pozostałości atramentu, które zgromadziły się na tacy na wydruki, zostały usunięte.

Ostrzeżenie — istnieje możliwość uszkodzenia: Używanie wilgotnej ściereczki do czyszczenia wnętrza drukarki może spowodować jej uszkodzenie.

5 Przed rozpoczęciem nowego zadania drukowania upewnij się, że drukarka już wyschła.

Czyszczenie szyby skanera

Szybę skanera i inne związane z nią elementy należy wyczyścić, gdy na drukowanych stronach widoczne są pionowe smugi lub gdy na tych elementach widoczne są smugi lub plamy.

- 1 Zwilż wodą czystą, niestrzępiącą się ściereczkę.
- 2 Delikatnie wytrzyj szybę skanera i inne związane z nią elementy.



1	Wewnętrzna strona pokrywy skanera
2	Szyba skanera
3	szyba skanera automatycznego podajnika dokumentów
4	płyta przycisku automatycznego podajnika dokumentów

Uwaga: Przed umieszczeniem dokumentu na szybie skanera należy się upewnić, że atrament lub płyn korektora wyschł i dokument jest suchy.

Przenoszenie drukarki w inne miejsce

Podczas przenoszenia drukarki w inne miejsce należy przestrzegać następujących środków ostrożności:

- Upewnij się, że drukarka jest wyłączona.
- Jeśli drukarka jest przewożona na wózku, musi on mieć na tyle dużą powierzchnię, aby pomieścić całą podstawę drukarki oraz zasobniki na papier.
- Usuń cały papier z zasobników.
- Upewnij się, że ogranicznik papieru i zasobniki na papier znajdują się w położeniu początkowym.

- Przenoś drukarkę w pozycji pionowej, aby zapobiec wyciekaniu atramentu.



- Unikaj gwałtownych wstrząsów.

Rozwiązywanie problemów

Przed przystąpieniem do rozwiązywania problemu

Poniższa lista kontrolna pozwala rozwiązać większość problemów z drukarką:

- Upewnij się, że przewód zasilający jest podłączony do drukarki i do prawidłowo uziemionego, działającego gniazdka elektrycznego.
- Upewnij się, że drukarka jest włączona.
- Upewnij się, że drukarka jest prawidłowo podłączona do komputera, serwera druku lub innego punktu dostępu do sieci.
- Sprawdź, czy drukarka wyświetla jakieś komunikaty o błędach i usuń ich przyczyny.
- Sprawdź, czy są wyświetlane jakieś komunikaty o zacięciu papieru i usuń zakleszczony papier.
- Sprawdź naboje drukujące i w razie potrzeby wymień je na nowe.
- Wyłącz drukarkę, odczekaj około 10 sekund, a następnie włącz ją ponownie.

Uwaga: Upewnij się, że drukarka nie znajduje się w trybie uśpienia. Naciśnij przycisk  i przytrzymaj go przez trzy sekundy, aby wyłączyć drukarkę.

Jeśli rozwiązywanie problemów okaże się niewystarczające

Odwiedź naszą witrynę pod adresem <http://support.dell.com>, aby skorzystać z:

- Pomocy technicznej online na żywo
- Numerów kontaktowych telefonicznej obsługi klienta
- Aktualizacji oprogramowania i oprogramowania sprzętowego







Rozwiązywanie problemów z instalacją

- „Na wyświetlaczu pojawia się niewłaściwy język” na stronie 136
- „Nie można zainstalować oprogramowania” na stronie 136
- „Nie można wydrukować zadania drukowania lub brakuje części jego stron” na stronie 137
- „Drukarka drukuje puste strony” na stronie 139
- „Drukarka jest zajęta lub nie odpowiada” na stronie 139
- „Nie można usunąć dokumentów z kolejki drukowania” na stronie 140
- „Nie można drukować za pośrednictwem połączenia USB” na stronie 140

Na wyświetlaczu pojawia się niewłaściwy język

Jeśli problem nie zostanie rozwiązany przy użyciu listy „Przed rozwiązywaniem problemów”, należy spróbować jednego lub kilku następujących sposobów:

ZMIEN JĘZYK W MENU DRUKARKI

- 1 Przy użyciu panelu sterowania drukarki przejdź do opcji:
 > **Ustawienia** >  > **Konfiguracja urządzenia** >  > **Język** > 
- 2 Naciskaj przycisk strzałki w górę lub w dół, aby przewinąć do odpowiedniego języka, a następnie naciśnij przycisk .
- 3 Aby zatwierdzić ustawienie, naciskaj przycisk strzałki w lewo lub w prawo, aby przewinąć do opcji **Tak**, a następnie naciśnij przycisk .

Ekran instalacji nie jest wyświetlany podczas instalacji

Jeśli problem nie zostanie rozwiązany przy użyciu listy „Przed rozwiązywaniem problemów”, należy spróbować następujących sposobów:

URUCHOM DYSK CD-ROM DRUKARKI RĘCZNIE

Użytkownicy systemu Windows

- 1 Kliknij przycisk  lub przycisk **Start** i wybierz polecenie **Uruchom**.
- 2 W polu Rozpocznij wyszukiwanie lub Uruchom wpisz polecenie **D:\setup.exe**, gdzie **D** jest literą napędu CD lub DVD.
- 3 Naciśnij klawisz **Enter** lub kliknij przycisk **OK**.
- 4 Kliknij przycisk **Zainstaluj**, a następnie postępuj zgodnie z instrukcjami wyświetlanymi na ekranie komputera.

Użytkownicy komputerów Macintosh

- 1 Na pulpicie programu Finder kliknij ikonę CD.
- 2 Kliknij dwukrotnie pakiet instalatora oprogramowania, a następnie wykonaj instrukcje wyświetlane na ekranie komputera.

Nie można zainstalować oprogramowania

Jeśli występują problemy przy instalowaniu albo drukarka nie jest widoczna na liście w folderze drukarek lub jako dostępne urządzenie przy wysyłaniu zadania drukowania, spróbuj odinstalować jej oprogramowanie, a następnie zainstalować je ponownie.

Przed ponownym zainstalowaniem oprogramowania wykonaj następujące czynności:

SPRAWDŹ, CZY UŻYTKOWANY KOMPUTER SPEŁNIA MINIMALNE WYMAGANIA SYSTEMOWE

NA CZAS INSTALACJI OPROGRAMOWANIA WYŁĄCZ W SYSTEMIE WINDOWS PROGRAMY ZABEZPIECZAJĄCE

SPRAWDŹ POŁĄCZENIE USB

- 1 Sprawdź, czy kabel USB nie ma żadnych widocznych uszkodzeń. Jeśli kabel jest uszkodzony, wymień go na nowy.
- 2 Włóż do końca kwadratowy wtyk kabla USB do gniazda z tyłu drukarki.
- 3 Włóż prostokątny wtyk kabla USB dokładnie do portu USB komputera.

Port USB jest oznaczony symbolem .

Uwaga: Jeśli problemy nie ustąpią, spróbuj skorzystać z innego portu USB w komputerze. Być może kabel został podłączony do uszkodzonego portu.

ODŁĄCZ I PONOWNIE PODŁĄCZ ZASILANIE DRUKARKI

- 1 Wyłącz drukarkę.
Uwaga: Upewnij się, że drukarka nie znajduje się w trybie uśpienia. Naciśnij przycisk  i przytrzymaj go przez trzy sekundy, aby wyłączyć drukarkę.
- 2 Wyjmij wtyczkę przewodu zasilającego z gniazdka elektrycznego, a następnie wyjmij wtyczkę przewodu zasilającego z zasilacza.
- 3 Po upływie jednej minuty podłącz z powrotem przewód zasilający do zasilacza, a następnie włóż wtyczkę przewodu zasilającego do gniazda elektrycznego.
- 4 Włącz drukarkę.

Nie można wydrukować zadania drukowania lub brakuje części jego stron

Jeśli problem nie zostanie rozwiązany przy użyciu listy „Przed rozwiązywaniem problemów”, należy spróbować jednego lub kilku z następujących sposobów:

UPEWNIJ SIĘ, ŻE NABOJE DRUKUJĄCE SĄ ZAINSTALOWANE PRAWIDŁOWO.

- 1 Włącz, a następnie otwórz drukarkę.
- 2 Upewnij się, że naboje są prawidłowo włożone.
Naboje powinny być mocno *zatrzaśnięte* w odpowiadających im kolorem gniazdach głowicy drukującej.
- 3 Zamknij drukarkę.

PRZED WYSŁANIEM ZADANIA DRUKOWANIA WYBIERZ SWOJĄ DRUKARKĘ W OKNIE DIALOGOWYM DRUKOWANIE

Uwaga: Przedstawione rozwiązanie dotyczy wyłącznie komputerów Macintosh.

- 1 Otwórz dokument i kliknij kolejno polecenia **Plik > Drukuj**.
- 2 Z menu podręcznego drukarek wybierz używaną drukarkę, a następnie kliknij polecenie **Drukuj**.
Jeśli drukarka nie jest wyświetlana na liście drukarek, wybierz opcję **Dodaj drukarkę**. Wybierz używaną drukarkę z listy drukarek na karcie Domyślne, a następnie kliknij przycisk **Dodaj**.

Jeśli drukarka nie jest wyświetlana na liście, wypróbuj jedno z następujących rozwiązań:

- W przypadku drukarki podłączonej kablem USB, wyjmij i ponownie włóż kabel USB.
- Jeśli drukarka jest podłączona bezprzewodowo, zobacz sekcję „Rozwiązywanie problemów z komunikacją bezprzewodową”.

UPEWNIJ SIĘ, ŻE ZADANIE DRUKOWANIA NIE ZOSTAŁO WSTRZYMANE

UPEWNIJ SIĘ, ŻE DRUKARKA JEST USTAWIONA JAKO DOMYŚLNA.

ODŁĄCZ I PONOWNIE PODŁĄCZ ZASILANIE DRUKARKI

1 Wyłącz drukarkę.

Uwaga: Upewnij się, że drukarka nie znajduje się w trybie uśpienia. Naciśnij przycisk  i przytrzymaj go przez trzy sekundy, aby wyłączyć drukarkę.

2 Wyjmij wtyczkę przewodu zasilającego z gniazdka elektrycznego, a następnie wyjmij wtyczkę przewodu zasilającego z zasilacza.

3 Po upływie jednej minuty podłącz z powrotem przewód zasilający do zasilacza, a następnie włóż wtyczkę przewodu zasilającego do gniazda elektrycznego.

4 Włącz drukarkę.

WYJMIJ I PONOWNIE WŁÓŻ KABEL USB PODŁĄCZONY DO DRUKARKI

SPRAWDŹ POŁĄCZENIE USB

1 Sprawdź, czy kabel USB nie ma żadnych widocznych uszkodzeń. Jeśli kabel jest uszkodzony, wymień go na nowy.

2 Włóż do końca kwadratowy wtyk kabla USB do gniazda z tyłu drukarki.

3 Włóż prostokątny wtyk kabla USB dokładnie do portu USB komputera.

Port USB jest oznaczony symbolem .





Uwaga: Jeśli problemy nie ustąpią, spróbuj skorzystać z innego portu USB w komputerze. Być może kabel został podłączony do uszkodzonego portu.

USUŃ OPROGRAMOWANIE DRUKARKI I ZAINSTALUJ JE PONOWNIE

Drukarka drukuje puste strony

Puste strony mogą być spowodowane nieprawidłowym zainstalowaniem nabojów z atramentem.

ZAINSTALUJ PONOWNIE NABOJE Z ATRAMENTEM I DOKŁADNIE WYCZYŚĆ I WYRÓWNAJ GŁOWICĘ DRUKUJĄCĄ

- 1 Aby uzyskać więcej informacji na temat ponownego instalowania nabojów drukujących, zobacz „Wymiana nabojów drukujących” na stronie 13.
Jeśli naboje nie pasują, upewnij się, że głowica drukująca jest prawidłowo zainstalowana i ponownie spróbuj zainstalować naboje.
- 2 Załaduj zwykły niezadrukowany papier.
- 3 Przy użyciu panelu sterowania drukarki przejdź do opcji:
 > **Ustawienia** >  > **Konserwacja** > 
- 4 Naciskaj przycisk strzałki w górę lub w dół, aby przewinąć do opcji **Dokładnie wyczyść głowicę drukującą**, a następnie naciśnij przycisk .
- Zostanie wydrukowana strona czyszczenia.
- 5 Załaduj zwykły niezadrukowany papier.
- 6 Na ekranie menu Konserwacja naciskaj przycisk strzałki w górę lub w dół, aby przewinąć do opcji **Kalibruj drukarkę**, a następnie naciśnij przycisk .
- Zostanie wydrukowana strona kalibracji.

Uwaga: Nie wyjmuj strony kalibracji przed zakończeniem drukowania.

Drukarka jest zajęta lub nie odpowiada

Jeśli problem nie zostanie rozwiązany przy użyciu listy „Przed rozwiązywaniem problemów”, należy spróbować jednego lub kilku z następujących sposobów:

UPEWNIJ SIĘ, ŻE DRUKARKA NIE ZNAJDUJE SIĘ W TRYBIE UŚPIENIA.

Jeśli lampka zasilania powoli zapala się i gaśnie, drukarka znajduje się w trybie uśpienia. Naciśnij przycisk , aby przywrócić drukarkę do stanu gotowości.

Jeśli drukarka nie przejdzie z trybu uśpienia do stanu gotowości, odłącz i ponownie podłącz zasilanie:

- 1 Odłącz przewód zasilający od gniazdka elektrycznego i odczekaj 10 sekund.
- 2 Podłącz przewód zasilający do gniazdka elektrycznego, a następnie włącz drukarkę.

Jeśli problem nie zniknie, sprawdź, czy w naszej witrynie internetowej nie ma aktualizacji oprogramowania drukarki lub jej oprogramowania układowego.

ODŁĄCZ I PONOWNIE PODŁĄCZ ZASILANIE DRUKARKI

- 1 Wyłącz drukarkę.

Uwaga: Upewnij się, że drukarka nie znajduje się w trybie uśpienia. Naciśnij przycisk  i przytrzymaj go przez trzy sekundy, aby wyłączyć drukarkę.

- 2 Wyjmij wtyczkę przewodu zasilającego z gniazdka elektrycznego, a następnie wyjmij wtyczkę przewodu zasilającego z zasilacza.
- 3 Po upływie jednej minuty podłącz z powrotem przewód zasilający do zasilacza, a następnie włóż wtyczkę przewodu zasilającego do gniazda elektrycznego.
- 4 Włącz drukarkę.

Nie można usunąć dokumentów z kolejki drukowania

Jeśli jakieś zadania utknęły w kolejce drukowania i nie można ich usunąć w celu wydrukowania innych zadań, komputer i drukarka nie komunikują się ze sobą.

URUCHOM PONOWNIE KOMPUTER I SPRÓBUJ JESZCZE RAZ

WYJMIJ I PONOWNIE WŁÓŻ KABEL USB PODŁĄCZONY DO DRUKARKI

Nie można drukować za pośrednictwem połączenia USB

Jeśli problem nie zostanie rozwiązany przy użyciu listy „Przed rozwiązywaniem problemów”, należy spróbować jednego lub kilku następujących sposobów:

SPRAWDŹ POŁĄCZENIE USB

- 1 Sprawdź, czy kabel USB nie ma żadnych widocznych uszkodzeń. Jeśli kabel jest uszkodzony, wymień go na nowy.
- 2 Włóż do końca kwadratowy wtyk kabla USB do gniazda z tyłu drukarki.
- 3 Włóż prostokątny wtyk kabla USB dokładnie do portu USB komputera.
Port USB jest oznaczony symbolem .

Uwaga: Jeśli problemy nie ustąpią, spróbuj skorzystać z innego portu USB w komputerze. Być może kabel został podłączony do uszkodzonego portu.

UPEWNIJ SIĘ, ŻE PORT USB JEST WŁĄCZONY W SYSTEMIE WINDOWS

- 1 Kliknij przycisk  lub przycisk **Start** i wybierz polecenie **Uruchom**.
- 2 W polu Rozpocznij wyszukiwanie lub Uruchom wpisz polecenie **devmgmt.msc**.

3 Naciśnij klawisz **Enter** lub kliknij przycisk **OK**.

Zostanie otwarte okno Menedżera urządzeń.

4 Kliknij znak plus (+) znajdujący się obok pozycji Kontrolery uniwersalnej magistrali szeregowej.

Jeśli kontroler hosta USB i główny koncentrator USB znajdują się na liście, port USB jest włączony.



Więcej informacji można znaleźć w dokumentacji komputera.

USUŃ OPROGRAMOWANIE DRUKARKI I ZAINSTALUJ JE PONOWNIE

Opis komunikatów drukarki



Problem z kalibracją

Spróbuj poniższych rozwiązań:

- Sprawdź naboje drukujące.
 - 1** Otwórz drukarkę, a następnie wyjmij i ponownie zainstaluj naboje drukujące.
 - 2** Załaduj zwykły, niezadrukowany papier formatu A4 lub Letter.
Użycie zadrukowanego papieru może spowodować ponowne wyświetlenie komunikatu o błędzie kalibracji.
 - 3** Zamknij drukarkę.
 - 4** W zależności od modelu drukarki dotknij opcji **OK** lub naciśnij przycisk , aby ponowić próbę.
- Naciśnij przycisk , aby usunąć ten komunikat.



Nie można sortować zadań

Wypróbuj jedną lub więcej spośród poniższych opcji:

- Naciśnij przycisk , aby kontynuować drukowanie stron, które zostały zapisane w pamięci drukarki, a następnie posortować pozostałe strony zadania drukowania.
- Naciśnij przycisk , aby anulować bieżące zadanie drukowania.

Zmień [źródło papieru] na papier [rozmiar]

Wypróbuj jedną lub więcej spośród poniższych opcji:

- Wybierz zasobnik zawierający właściwy rozmiar lub typ papieru.
- Naciśnij przycisk , aby kontynuować drukowanie po załadowaniu papieru o odpowiednim rozmiarze i typie do domyślnego zasobnika na papier.
- Naciśnij przycisk , aby anulować bieżące zadanie.

Zmień [źródło papieru] na papier [rozmiar] [typ]

Wypróbuj jedną lub więcej spośród poniższych opcji:

- Wybierz zasobnik zawierający właściwy rozmiar lub typ papieru.
- Naciśnij przycisk **OK**, aby kontynuować drukowanie po załadowaniu papieru o odpowiednim rozmiarze i typie do domyślnego zasobnika na papier.
- Naciśnij przycisk **⊗**, aby anulować bieżące zadanie.

Zamknij drukarkę

Drukarka jest otwarta. Zamknij drukarkę, aby usunąć komunikat.



Błąd komunikacji

Drukarka nie może połączyć się z żadaną lokalizacją docelową. Wypróbuj jedną lub więcej spośród poniższych opcji:

- Upewnij się, że zarówno drukarka, jak i komputer są podłączone do Internetu przez sieć Ethernet lub za pomocą połączenia bezprzewodowego.
- Upewnij się, że drukarka jest prawidłowo podłączona do komputera, serwera druku lub innego punktu dostępu do sieci.
- Dotknij opcji **OK**, aby usunąć komunikat.

Brak modułu drukowania dwustronnego

Wypróbuj jedną lub więcej spośród poniższych opcji:

- Upewnij się, że moduł drukowania dwustronnego jest prawidłowo zainstalowany z tyłu drukarki, aby usunąć komunikat.

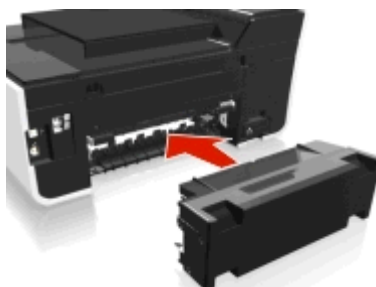

- Anuluj bieżące zadanie.

Błąd naboju z atramentem

Drukarka nie może uwierzytelnić jednego lub kilku zainstalowanych naboju z atramentem. Wypróbuj jedną lub więcej spośród poniższych opcji:



- Naciśnij przycisk , aby anulować bieżące zadanie.
- Zainstaluj określone naboje z atramentem prawidłowo.
- Wyłącz drukarkę, a następnie odczekaj około 10 sekund, po czym włącz ją ponownie.

Uwaga: Upewnij się, że drukarka nie znajduje się w trybie uśpienia. Naciśnij przycisk  i przytrzymaj go przez trzy sekundy, aby wyłączyć drukarkę.

- Więcej informacji można znaleźć w *Podręczniku użytkownika*.



Brak naboju z atramentem

Wypróbuj jedną lub więcej spośród poniższych opcji:

- Zainstaluj wskazany brakujący nabój (lub naboje) z atramentem.
- Zainstaluj ponownie wskazany nabój (lub naboje) z atramentem.
- Naciśnij przycisk  lub , aby usunąć ten komunikat.
- Lista obsługiwanych naboju z atramentem znajduje się w *Podręczniku użytkownika*.



Nieobsługiwany nabój z atramentem

Wypróbuj jedną lub więcej spośród poniższych opcji:

- Wymień nierozpoznany nabój z atramentem na nabój z atramentem obsługiwany przez drukarkę.
- Naciśnij przycisk  lub , aby zamknąć komunikat.
- Lista obsługiwanych naboju z atramentem znajduje się w *Podręczniku użytkownika*.



Niski poziom atramentu

Może okazać się konieczna szybka wymiana określonego naboju z atramentem. Wypróbuj jedną lub więcej spośród poniższych opcji:

- Naciśnij przycisk  lub , aby usunąć komunikat i kontynuować drukowanie.
Uwaga: W zależności od ustawień drukarki kontynuowanie drukowania może być niemożliwe do momentu wymiany określonego naboju drukującego.
- Lista obsługiwanych naboju z atramentem znajduje się w *Podręczniku użytkownika*.



Załaduj do [źródło papieru] papier [rozmiar]

Wypróbuj jedną lub więcej spośród poniższych opcji:

- Załaduj określony papier do zasobnika.
- Naciśnij przycisk , aby usunąć komunikat i kontynuować drukowanie.
- Naciśnij przycisk , aby anulować bieżące zadanie.

Załaduj do [źródło papieru] papier [rozmiar] [typ]

Wypróbuj jedną lub więcej spośród poniższych opcji:

- Załaduj określony papier do zasobnika.
- Naciśnij przycisk , aby usunąć komunikat i kontynuować drukowanie.
- Naciśnij przycisk , aby anulować bieżące zadanie.

Błąd urządzenia pamięci masowej

Wypróbuj jedną lub więcej spośród poniższych opcji:

- Wyjmij nośnik pamięci, a następnie włóż je ponownie do gniazda karty pamięci lub portu USB.
- Dotknij opcji **OK** lub naciśnij przycisk , aby usunąć komunikat.

Adapter sieciowy [x], błąd programu

Symbol [x] to numer połączenia sieciowego.

Wypróbuj jedną lub więcej spośród poniższych opcji:

- Naciśnij przycisk , aby usunąć ten komunikat.
- Wyłącz drukarkę, a następnie włącz ją ponownie w celu zresetowania.

Brak papieru w zasobniku [x]

Wypróbuj jedną lub więcej spośród poniższych opcji:

- Załaduj określony papier do zasobnika.
- Naciśnij przycisk , aby anulować bieżące zadanie.

Wykryto zasobnik na papier [x]

Wypróbuj jedną lub więcej spośród poniższych opcji:

- Naciśnij przycisk **OK**, aby usunąć ten komunikat.
- Za pomocą przycisków strzałek wybierz opcję **Zmień ustawienia**, a następnie wybierz rozmiar i typ papieru odpowiadające załadowanemu nośnikowi. Po dokonaniu każdego wyboru naciśnij przycisk **OK**.

Brak zasobnika na papier [x]

Wykonaj co najmniej jedną spośród następujących czynności:

- Włóż do drukarki określony zasobnik na papier.
- Naciśnij przycisk **OK**, aby usunąć ten komunikat.

Pamięć drukarki jest pełna

Wypróbuj jedną lub więcej spośród poniższych opcji:

- W zależności od modelu drukarki dotknij opcji **OK** lub naciśnij przycisk **OK**, aby usunąć ten komunikat, a następnie spróbuj wydrukować ponownie.
- Dostosuj ustawienia drukowania za pomocą komputera, aby obniżyć jakość zadania drukowania, a następnie spróbuj wydrukować ponownie.

Głowica drukująca nie porusza się

Wypróbuj jedną lub więcej spośród poniższych opcji:

- Otwórz drukarkę, usuń przeszkody blokujące głowicę drukującą, a następnie zamknij drukarkę.
- Naciśnij przycisk **OK**, aby usunąć ten komunikat.

Błąd głowicy drukującej

Wyjmij i włóż ponownie głowicę drukującą.

Ostrzeżenie — istnieje możliwość uszkodzenia: Nie dotykaj styków naboju drukujących gołymi rękami, aby uniknąć uszkodzeń i problemów z jakością wydruku.

- 1 Otwórz drukarkę i podnieś zatrzask.



2 Wyjmij głowicę drukującą.



3 Przetrzyj styki głowicy drukującej oraz styki wewnątrz kosza głowicy drukującej przy użyciu czystej, niestrzępiącej się szmatki.

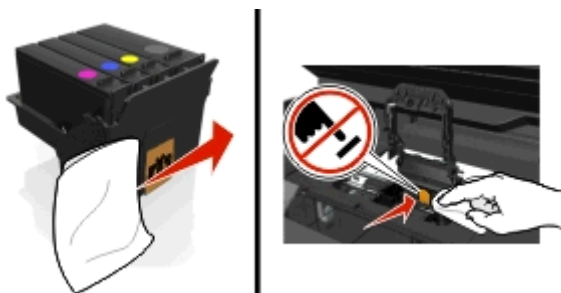

4 Włóż ponownie głowicę drukującą, a następnie zamknij zatrzask, aż się *zatrzaśnie* na swoim miejscu.

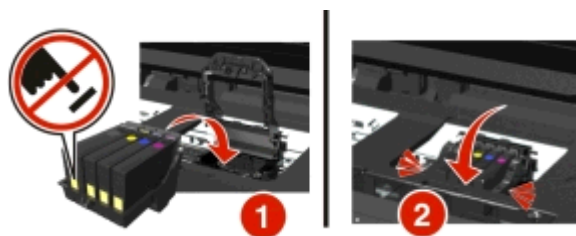

5 Zamknij drukarkę.

Uwaga: Jeśli wyjęcie i ponowne włożenie głowicy drukującej nie spowoduje usunięcia błędu, wyłącz i ponownie włącz drukarkę. Jeśli problem będzie nadal występować, skontaktuj się z działem obsługi klienta.

Nie ma głowicy drukującej

Wypróbuj jedną lub więcej spośród poniższych opcji:

- Instalowanie głowicy drukującej.
 - 1 Otwórz drukarkę i podnieś zatrzask kosza na naboje.

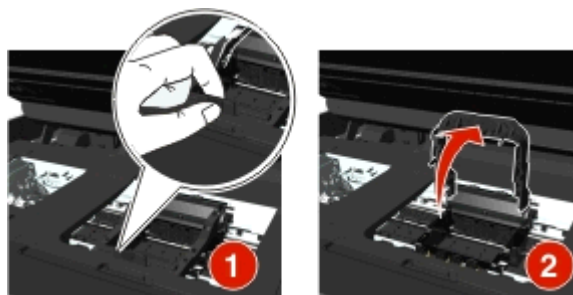

- 2 Włóż głowicę drukującą, a następnie zamknij zatrzask, tak aby *zatrzasknął się* we właściwym miejscu.

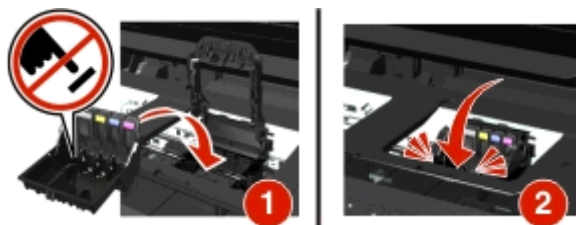

Uwaga: Upewnij się, że naboje drukujące są prawidłowo zainstalowane w głowicy drukującej. Aby uzyskać więcej informacji, zobacz temat „Wymiana naboje drukujących” w *Podręczniku użytkownika*.

- 3 Zamknij drukarkę.

- Naciśnij przycisk , aby usunąć ten komunikat.
- Jeśli ten komunikat pojawi się, mimo że głowica drukująca została zainstalowana, zobacz temat „Błąd głowicy drukującej” w *Podręczniku użytkownika*.

Nieobsługiwana głowica drukująca

Wypróbuj jedną lub więcej spośród poniższych opcji:

- Wyłącz drukarkę, a następnie włącz ją ponownie.
- Zainstaluj obsługiwaną głowicę drukującą.
 - 1 Otwórz drukarkę.
 - 2 Naciśnij występ zwalniający, a następnie wyjmij naboje drukujące.

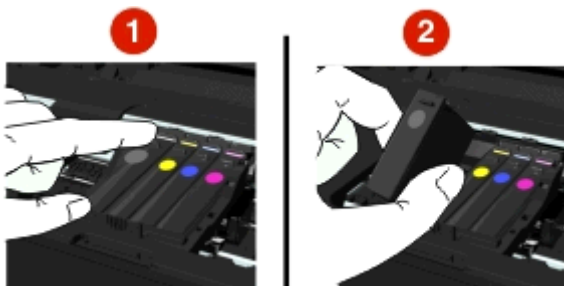

- 3 Podnieś zatrzask kosza na naboje.

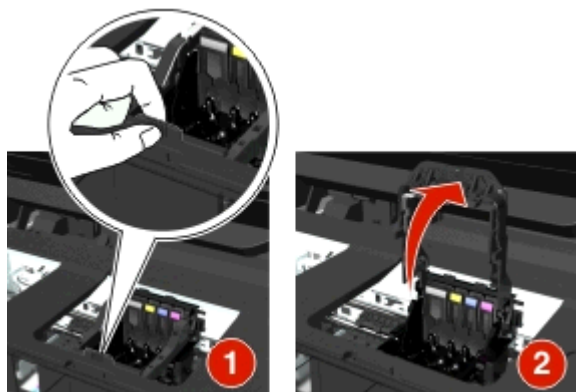

- 4 Usuń nieobsługiwaną głowicę drukującą.

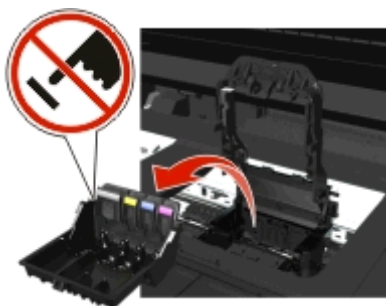

- 5 Włóż obsługiwaną głowicę drukującą, a następnie zamknij zatrzask, tak aby *zatrzasnął się* we właściwym miejscu.

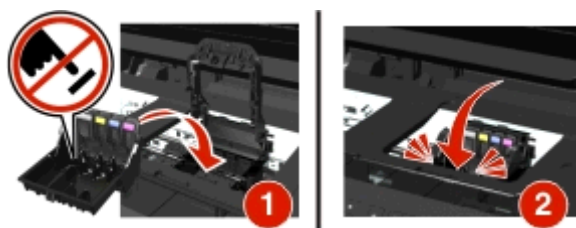

Uwaga: Upewnij się, że naboje drukujące są prawidłowo zainstalowane w głowicy drukującej. Aby uzyskać więcej informacji, zobacz temat „Wymiana nabojev drukujących” w *Podręczniku użytkownika*.

- 6 Zamknij drukarkę.

Ostrzeżenie dotyczące głowicy drukującej

Być może przez ponad dwie godziny od włączenia drukarki brakowało jednego lub więcej nabojev drukujących.

Wyczyść głowicę drukującą lub wyczyść ją dokładnie, aby przywrócić jakość wydruku.

Zostanie wydrukowana strona czyszczenia.

Uwagi:

- Czyszczenie dysz głowicy drukującej powoduje zużycie atramentu, zatem należy wykonywać tę operację tylko wtedy, gdy jest to niezbędne.
- Czyszczenie dokładne powoduje zużycie większej ilości atramentu, więc najpierw należy użyć opcji Wyczyść głow. druk., aby zaoszczędzić atrament.
- Jeśli poziomy atramentu są zbyt niskie, przed czyszczeniem dysz głowicy drukującej należy wymienić naboje drukujące.
- Aby uzyskać więcej informacji na temat czyszczenia dysz głowicy drukującej, zobacz *Podręcznik użytkownika*.

Wymień nabój z atramentem

Wypróbuj jedną lub więcej spośród poniższych opcji:

- Wymień nabój z atramentem na nabój z atramentem obsługiwany przez drukarkę.
- Naciśnij przycisk **OK**, aby usunąć ten komunikat.
- Lista obsługiwanych naboїв z atramentem znajduje się w *Podręczniku użytkownika*.

Skanowany dokument jest zbyt długi

Liczba stron w zadaniu skanowania przekracza dopuszczalny limit. Naciśnij przycisk **✕**, aby usunąć komunikat i anulować bieżące zadanie skanowania.

Otwarta pokrywa automatycznego podajnika dokumentów skanera

Wypróbuj jedną lub więcej spośród poniższych opcji:

- Zamknij pokrywę automatycznego podajnika dokumentów, aby usunąć komunikat.
- Naciśnij przycisk **✕**, aby anulować bieżące zadanie skanowania.

Skaner wyłączony

Wypróbuj jedną lub więcej spośród poniższych opcji:

- Sprawdź ustawienia oprogramowania drukarki lub ustawienia Administracja w drukarce, aby włączyć skaner.
Aby uzyskać więcej informacji, skontaktuj się z działem obsługi klienta.
- Naciśnij przycisk **OK**, aby usunąć ten komunikat.

Krótki papier

Wypróbuj jedną lub więcej spośród poniższych opcji:

- Dotknij opcji **OK** lub naciśnij przycisk **OK** w zależności od modelu drukarki.
- Upewnij się, że ustawiony jest poprawny rozmiar papieru.
- Załaduj papier odpowiedniego typu i rozmiaru do zasobnika lub na podpórkę papieru.
- Sprawdź prowadnice, a następnie upewnij się, że papier jest prawidłowo załadowany do zasobnika lub na podpórkę papieru.
- Anuluj bieżące zadanie drukowania.

Błąd oprogramowania sieci standardowej

Wypróbuj jedną lub więcej spośród poniższych opcji:

- Naciśnij przycisk **OK**, aby usunąć ten komunikat.
- Wyłącz drukarkę, a następnie włącz ją ponownie w celu zresetowania.

Nieodwracalny błąd skanowania

Wypróbuj jedną lub więcej spośród poniższych opcji:

- Uruchom ponownie drukarkę.
- Zaktualizuj oprogramowanie sprzętowe drukarki. Więcej informacji można znaleźć na stronie <http://support.dell.com>.

Urządzenie USB nieobsługiwane

Odłącz nierozpoznaną urządzenie USB i zastąp je obsługiwany urządzeniem.

Koncentrator USB nieobsługiwany

Odłącz nierozpoznaną koncentrator USB.

Usuwanie zacięć papieru

- „Zacięcie papieru w drukarce” na stronie 150
- „Zacięcie papieru w module drukowania dwustronnego” na stronie 153
- „Zacięcie papieru w automatycznym podajniku dokumentów (dotyczy tylko wybranych modeli)” na stronie 154
- „Nieprawidłowe podawanie papieru lub nośników specjalnych” na stronie 156

Zacięcie papieru w drukarce

Uwaga: Części wewnątrz drukarki są delikatne. Unikaj niepotrzebnego dotykania tych części podczas usuwania zacięć papieru.

Sprawdź obszar usuwania zacięć

1 Unieś moduł skanera.



2 Wyjmij pokrywę usuwania zacięć.

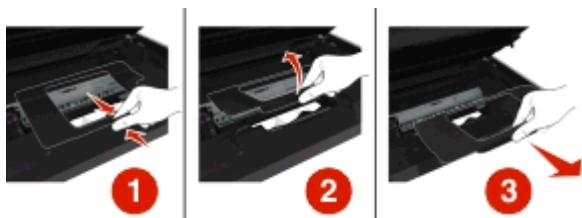

Uwagi:

- Ściśnij zatrzask, aby unieść pokrywę.
- Sprawdź, czy głowica drukująca przesunęła się na bok, z dala od zaciętego papieru.

3 Chwyć mocno papier z obu stron i delikatnie go wyciągnij.



Uwaga: Upewnij się, że wszystkie kawałki papieru zostały usunięte.

4 Załóż pokrywę usuwania zacięć, tak aby *zatrzasnęła* się we właściwym miejscu.

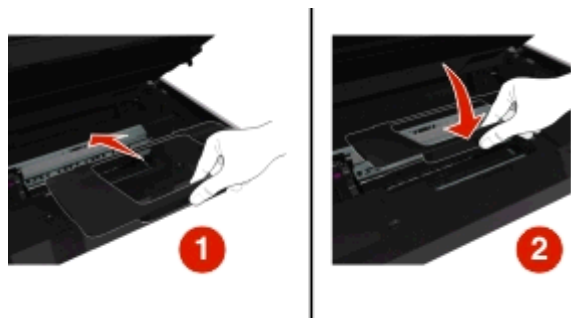

5 Zamknij drukarkę.

6 Dotknij opcji **OK** lub naciśnij przycisk **OK** w zależności od modelu drukarki.

Sprawdź zasobnik na papier

Uwaga: Jeśli zasobnik na papier został wyjęty, nie należy go wkładać, zanim wszystkie zacięcia nie zostaną usunięte.

1 Wyciągnij całkowicie zasobnik z drukarki.



2 Chwyć mocno papier z obu stron i delikatnie go wyciągnij.



Uwaga: Upewnij się, że wszystkie kawałki papieru zostały usunięte.

3 Włóż zasobnik.



4 Dotknij opcji **OK** lub naciśnij przycisk **OK** w zależności od modelu drukarki.

Zacięcie papieru na tacy na wydruki

1 Chwyć mocno papier i delikatnie go wyciągnij.

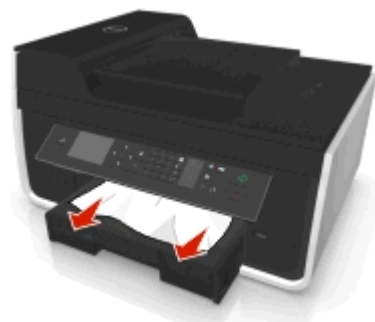

Uwaga: Upewnij się, że wszystkie kawałki papieru zostały usunięte.

2 Dotknij opcji **OK** lub naciśnij przycisk **OK** w zależności od modelu drukarki.

Zacięcie papieru w module drukowania dwustronnego

Uwaga: Części wewnątrz drukarki są delikatne. Unikaj niepotrzebnego dotykania tych części podczas usuwania zacięć papieru.

1 Naciśnij zatrzaski drukowania dwustronnego, a następnie wyjmij moduł drukowania dwustronnego.

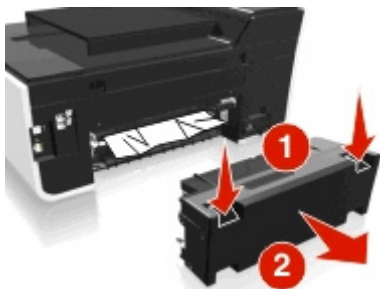

- 2 Chwyć mocno papier i delikatnie go wyciągnij.



Uwaga: Upewnij się, że wszystkie kawałki papieru zostały usunięte.

- 3 Ponownie zainstaluj moduł drukowania dwustronnego.

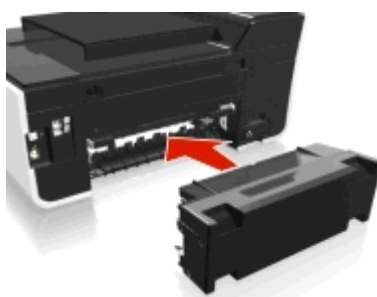

- 4 Dotknij opcji **OK** lub naciśnij przycisk **OK** w zależności od modelu drukarki.

Zacięcie papieru w automatycznym podajniku dokumentów (dotyczy tylko wybranych modeli)

Uwaga: Części wewnątrz drukarki są delikatne. Unikaj niepotrzebnego dotykania tych części podczas usuwania zacięć papieru.

Sprawdź automatyczny podajnik dokumentów

- 1 Naciśnij przycisk ADF, a następnie otwórz pokrywę automatycznego podajnika dokumentów.

Konfiguracja 1

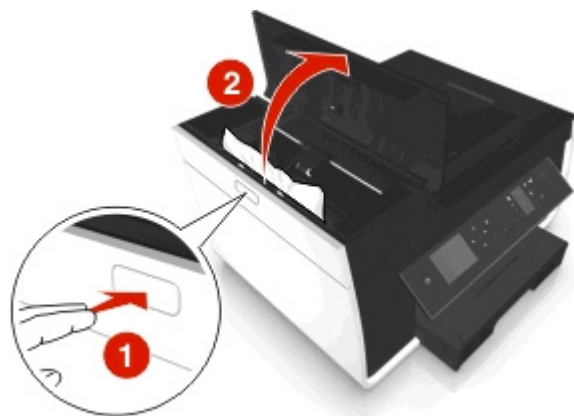

Konfiguracja 2

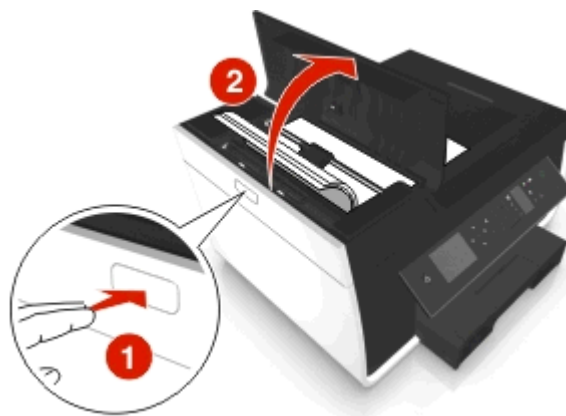

- 2 Chwyć mocno papier z obu stron i delikatnie go wyciągnij.

Konfiguracja 1



Konfiguracja 2



Uwaga: Upewnij się, że wszystkie kawałki papieru zostały usunięte.

3 Zamknij pokrywę automatycznego podajnika dokumentów.

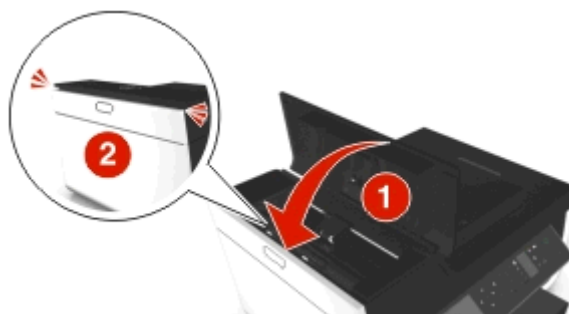

4 Dotknij opcji **OK** lub naciśnij przycisk **OK** w zależności od modelu drukarki.

Sprawdź pod tacą automatycznego podajnika dokumentów

1 Wyjmij tacę automatycznego podajnika dokumentów.



- 2** Chwyć mocno papier z obu stron i delikatnie go wyciągnij.



Uwaga: Upewnij się, że wszystkie kawałki papieru zostały usunięte.

- 3** Zamocuj ponownie tacę automatycznego podajnika dokumentów, *zatrzaszkując* ją w odpowiednim położeniu.

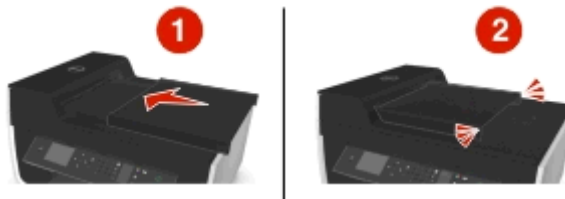

- 4** Dotknij opcji **OK** lub naciśnij przycisk **OK** w zależności od modelu drukarki.

Nieprawidłowe podawanie papieru lub nośników specjalnych

Oto rozwiązania, z których można skorzystać, jeśli papier lub nośniki specjalne są podawane nieprawidłowo, krzywo albo jeśli dochodzi do wciągnięcia lub sklejenia kilku arkuszy. Wypróbuj jedną lub więcej spośród poniższych opcji:

SPRAWDŹ STAN PAPIERU

Korzystaj tylko z nowych, niepogniecionych arkuszy papieru.

SPRAWDŹ PODAWANIE PAPIERU

- Załaduj do drukarki mniejszą ilość papieru.
- Załaduj papier stroną do zadrukowania skierowaną w dół. (Jeśli nie masz pewności, która strona jest przeznaczona do zadrukowania, zapoznaj się z instrukcjami dostarczonymi z papierem).
- Zapoznaj się z instrukcjami ładowania papieru lub nośnika specjalnego.

WYJMUK KAŻDĄ STRONĘ PO JEJ WYDRUKOWANIU

DOSTOSUJ USTAWIENIE PROWADNIC PAPIERU DO ZAŁADOWANEGO PAPIERU

Rozwiązywanie problemów z drukowaniem

- „Niska jakość wydruku na krawędziach strony” na stronie 157
- „Smugi lub linie na wydrukowanym obrazie” na stronie 158
- „Mała szybkość drukowania” na stronie 158
- „Komputer działa wolniej podczas drukowania” na stronie 159

Niska jakość wydruku na krawędziach strony

Jeśli problem nie zostanie rozwiązany przy użyciu listy „Przed rozwiązywaniem problemów”, należy spróbować jednego lub kilku następujących sposobów:

SPRAWDŹ USTAWIENIA MINIMALNYCH MARGINESÓW WYDRUKU

Jeśli nie korzystasz z funkcji drukowania bez obramowania, ustaw minimalne marginesy wydruku:

- Lewy i prawy margines:
 - 6,35 mm (0,25 cala) dla papieru o rozmiarze Letter
 - 3,37 mm (0,133 cala) dla wszystkich rozmiarów papieru z wyjątkiem rozmiaru Letter
- Margines górny: 1,7 mm (0,067 cala)
- Margines dolny: 12,7 mm (0,5 cala)

WYBIERZ FUNKCJĘ DRUKOWANIA BEZ OBRAMOWANIA

W systemie Windows

- 1 Przy otwartej fotografii kliknij polecenia **Plik > Drukuj**.
- 2 Kliknij przycisk **Właściwości, Preferencje, Opcje** lub **Konfiguracja**.
- 3 Przejdź do opcji:
karta **Papier/Wykończenie** > wybierz ustawienie **Bez obramowania** > **OK**
- 4 Kliknij przycisk **Drukuj**.

Użytkownicy komputerów Macintosh

- 1 Przy otwartej fotografii wybierz kolejno menu **Plik > Ustawienia strony**.
- 2 Z menu podręcznego „Format dla” wybierz swoją drukarkę.
- 3 W menu podręcznym rozmiaru papieru wybierz rozmiar papieru zawierający w nazwie wyraz „(Borderless)” (Bez obramowania).
Na przykład jeśli załadowano papier fotograficzny 4 x 6, należy wybrać opcję **US 4 x 6 in (bez obramowania)**.
- 4 Kliknij przycisk **OK**.
- 5 Na pasku menu wybierz przycisk **Plik > Drukuj**.

- 6 Z menu podręcznego Drukarka wybierz odpowiednią drukarkę.
- 7 W menu podręcznym opcji drukowania wybierz opcję **Jakość & nośnik**.
- 8 Z menu podręcznego Typ papieru wybierz odpowiedni typ papieru.
- 9 W menu podręcznym Print Quality (Jakość wydruku) wybierz opcję **Best** (Najlepsza) lub **Photo** (Fotograficzna).
- 10 Kliknij przycisk **Drukuj**.

Smugi lub linie na wydrukowanym obrazie

Jeśli lista kontrolna „Przed przystąpieniem do rozwiązywania problemu” nie zapewni usunięcia problemu, spróbuj wykonać jedną lub więcej spośród poniższych czynności:

SPRAWDŹ POZIOMY ATRAMENTU

Wymień naboje drukujące, które zawierają mało atramentu lub są puste.

WYBIERZ W OPROGRAMOWANIU DRUKARKI LEPSZĄ JAKOŚĆ DRUKOWANIA

UPEWNIJ SIĘ, ŻE NABOJE DRUKUJĄCE SĄ PRAWIDŁOWO ZAINSTALOWANE

SKALIBRUJ GŁOWICĘ DRUKUJĄCĄ

WYKONAJ CZYSZCZENIE LUB DOKŁADNE CZYSZCZENIE DYSZ GŁOWICY DRUKUJĄCEJ

Uwaga: Jeśli po wykonaniu tych czynności smugi lub linie nie znikną z wydrukowanego obrazu, skorzystaj z pomocy technicznej.

Mała szybkość drukowania

Jeśli problem nie zostanie rozwiązany przy użyciu listy „Przed rozwiązywaniem problemów”, należy spróbować jednego lub kilku z następujących sposobów:

WYBIERZ GORSZĄ JAKOŚĆ WYDRUKÓW W OPROGRAMOWANIU DRUKARKI

WYBIERZ RĘCZNIE TYP PAPIERU, KTÓRY ODPOWIADA TYPOWI ZAŁADOWANEGO PAPIERU

USUŃ OPROGRAMOWANIE DRUKARKI I ZAINSTALUJ JE PONOWNIE

MAKSYMALIZUJ SZYBKOŚĆ PRZETWARZANIA KOMPUTERA

- Zamknij wszystkie nieużywane programy.
- Zmniejsz liczbę i rozmiar elementów graficznych oraz obrazów umieszczonych w dokumencie.

ZWIĘKSZENIE ILOŚCI PAMIĘCI W KOMPUTERZE

Należy rozważyć zwiększenie ilości pamięci RAM.

Komputer działa wolniej podczas drukowania

Jeśli problem nie zostanie rozwiązany przy użyciu listy „Przed rozwiązywaniem problemów”, należy spróbować jednego lub kilku z następujących sposobów:

SPRAWDŹ POŁĄCZENIE USB MIĘDZY DRUKARKĄ A KOMPUTEREM

Jeśli komputer jest podłączony do drukarki kablem USB, wypróbuj inny kabel USB.

ODŚWIEŻ POŁĄCZENIA SIECIOWE

- 1 Jeśli komputer jest podłączony do sieci Ethernet lub sieci bezprzewodowej, wyłącz punkt dostępu (router bezprzewodowy) i włącz go ponownie.
- 2 Oczekaj minutę, aż drukarka i komputer ponownie nawiążą połączenie.

ZAMKNIJ WSZYSTKIE NIEUŻYWANE PROGRAMY

Zamknij tymczasowo nieużywane aplikacje lub zakończ procesy, które używają zbyt dużo pamięci komputera.

SPRAWDŹ WYDAJNOŚĆ KOMPUTERA

Konieczna może być zmiana sposobu zarządzania zasobami i procesami przez komputer.

Aby uzyskać więcej informacji o zwiększaniu wydajności komputera, należy zapoznać się z dokumentacją dostarczoną z systemem operacyjnym.

Rozwiązywanie problemów z kopiowaniem i skanowaniem

- „Kopiarka lub skaner nie odpowiada” na stronie 159
- „Nie można zamknąć modułu skanera” na stronie 160
- „Słaba jakość kopii lub zeskanowanego obrazu” na stronie 160
- „Częściowe kopie lub skany dokumentów lub fotografii” na stronie 160
- „Skanowanie nie powiodło się” na stronie 161
- „Skanowanie trwa zbyt długo lub powoduje zawieszenie komputera” na stronie 161
- „Nie można skanować do komputera za pośrednictwem sieci” na stronie 161

Kopiarka lub skaner nie odpowiada

Jeżeli problem nie zostanie rozwiązany przy użyciu listy „Przed rozwiązywaniem problemów”, należy spróbować jednego lub kilku następujących sposobów:

USTAW DRUKARKĘ JAKO DRUKARKĘ DOMYŚLNĄ.

USUŃ OPROGRAMOWANIE DRUKARKI I ZAINSTALUJ JE PONOWNIE**Nie można zamknąć modułu skanera**

- 1 Unieś moduł skanera.
- 2 Usuń przeszkody uniemożliwiające zamknięcie modułu skanera.
- 3 Opuść moduł skanera.

Słaba jakość kopii lub zeskanowanego obrazu

Jeśli lista kontrolna „Przed przystąpieniem do rozwiązywania problemu” nie zapewni usunięcia problemu, spróbuj wykonać jedną lub więcej spośród poniższych czynności:

WYCZYŚĆ SZYBĘ SKANERA.

ZMIEŃ JAKOŚĆ SKANOWANIA ZA POMOCĄ OPROGRAMOWANIA DRUKARKI

ZAPOZNAJ SIĘ ZE WSKAZÓWKAMI DOTYCZĄCYMI KOPIOWANIA, SKANOWANIA I POLEPSZANIA JAKOŚCI DRUKOWANIA

UŻYJ WYRAŹNIEJSZEJ WERSJI ORYGINALNEGO DOKUMENTU LUB OBRAZU

UMIEŚĆ ORYGINALNY DOKUMENT LUB FOTOGRAFIĘ W ODPOWIEDNIM ROGU SZYBY SKANERA, STRONĄ ZADRUKOWANĄ SKIEROWANĄ DO DOŁU

Częściowe kopie lub skany dokumentów lub fotografii

Jeśli problem nie zostanie rozwiązany przy użyciu listy „Przed rozwiązywaniem problemów”, należy spróbować jednego lub kilku z następujących sposobów:

UMIEŚĆ ORYGINALNY DOKUMENT LUB FOTOGRAFIĘ W ODPOWIEDNIM ROGU SZYBY SKANERA, STRONĄ ZADRUKOWANĄ SKIEROWANĄ DO DOŁU

WYBIERZ ROZMIAR PAPIERU ODPOWIADAJĄCY ZAŁADOWANEMU PAPIEROWI

UPEWNIJ SIĘ, ŻE WARTOŚĆ USTAWIENIA ORYGINALNEGO ROZMIARU ODPOWIADA ROZMIAROWI DOKUMENTU DO ZESKANOWANIA

Skanowanie nie powiodło się

Jeśli problem nie zostanie rozwiązany przy użyciu listy „Przed rozwiązywaniem problemów”, należy spróbować jednego lub kilku z następujących sposobów:

SPRAWDŹ POŁĄCZENIE USB

- 1 Sprawdź, czy kabel USB nie ma żadnych widocznych uszkodzeń. Jeśli kabel jest uszkodzony, wymień go na nowy.
- 2 Włóż do końca kwadratowy wtyk kabla USB do gniazda z tyłu drukarki.
- 3 Włóż prostokątny wtyk kabla USB dokładnie do portu USB komputera.
Port USB jest oznaczony symbolem .

Uwaga: Jeśli problemy nie ustąpią, spróbuj skorzystać z innego portu USB w komputerze. Być może kabel został podłączony do uszkodzonego portu.

URUCHOM PONOWNIE KOMPUTER

Skanowanie trwa zbyt długo lub powoduje zawieszenie komputera

Jeśli problem nie zostanie rozwiązany przy użyciu listy „Przed rozwiązywaniem problemów”, należy spróbować jednego lub kilku z następujących sposobów:

WYŁĄCZ INNE PROGRAMY, KTÓRE NIE SĄ AKTUALNIE UŻYWANE

URUCHOM PONOWNIE KOMPUTER

Nie można skanować do komputera za pośrednictwem sieci

Jeśli lista kontrolna „Przed przystąpieniem do rozwiązywania problemu” nie zapewni usunięcia problemu, spróbuj wykonać jedną lub więcej spośród poniższych czynności:

UPEWNIJ SIĘ, ŻE ZARÓWNO DRUKARKA, JAK I KOMPUTER DOCELOWY SĄ PODŁĄCZONE DO TEJ SAMEJ SIECI

UPEWNIJ SIĘ, ŻE OPROGRAMOWANIE DRUKARKI JEST ZAINSTALOWANE NA KOMPUTERZE DOCELOWYM

Rozwiązywanie problemów z faksowaniem

- „Wykaz czynności kontrolnych dotyczących rozwiązywania problemów z faksem” na stronie 162
- „Nie można wysyłać faksów” na stronie 162
- „Nie można odbierać faksów” na stronie 164
- „Nie można uruchomić oprogramowania faksu” na stronie 165
- „Komunikaty o błędach faksu na panelu sterowania drukarki” na stronie 165

Aby uzyskać szczegółowy opis najczęściej używanych terminów i zadań, zobacz:

- „Konfigurowanie drukarki w celu faksowania” na stronie 73
- „Często zadawane pytania dotyczące faksowania” na stronie 92

Wykaz czynności kontrolnych dotyczących rozwiązywania problemów z faksem

Jeśli występują problemy z wysyłaniem i odbieraniem faksów, zacznij od sprawdzenia połączenia:

- 1 Sprawdź, czy na linii telefonicznej słyhać sygnał wybierania, podłączając analogowy telefon do gniazda telefonicznego, filtra DSL, urządzenia VoIP lub modemu kablowego, do którego podłączona była drukarka. Upewnij się, że telefon został podłączony do tego samego portu.

Jeśli nie słyhać sygnału wybierania, skontaktuj się z usługodawcą.

- 2 Nie odłączając drukarki od linii telefonicznej sprawdź, czy słyhać sygnał wybierania, podłączając analogowy telefon do portu  drukarki.

Jeśli nie słyhać sygnału wybierania, skorzystaj z poniższego wykazu czynności kontrolnych. Po wykonaniu każdego z punktów sprawdź, czy słyhać sygnał wybierania.

Jeśli słyhać sygnał wybierania ale wciąż występują problemy z wysyłaniem i odbieraniem faksów, zapoznaj się z innymi tematami w tej sekcji.

Wykaz czynności kontrolnych dotyczących połączenia

- Upewnij się, że drukarka i inne urządzenia korzystające z linii telefonicznej (jeśli istnieją) zostały prawidłowo podłączone i skonfigurowane zgodnie ze scenariuszem konfiguracji.
- Upewnij się, że kable są podłączone do właściwych portów.
- Upewnij się, że wtyczki kabli są dobrze podłączone.

Sprawdź połączenia kabli w następujących urządzeniach:

Zasilacz	Automatyczna sekretarka	Modem kablowy	Rozgałęziacz
Telefon	Adapter VoIP	Filtr DSL	Adapter RJ-11

- Jeśli drukarka jest podłączona do linii Digital Subscriber Line, upewnij się, że zainstalowano filtr DSL dla drukarki.
- Jeśli drukarka jest podłączona do adaptera VoIP lub modemu kablowego, upewnij się, że została podłączona do pierwszego portu telefonicznego.
- W przypadku korzystania z rozgałęziacza należy upewnić się, że używany jest rozgałęziacz telefoniczny. *Nie wolno* używać rozgałęziacza liniowego.

Nie można wysłać faksów

Jeśli problemu nie uda się rozwiązać przy użyciu „Wykazu czynności dotyczących rozwiązywania problemów z faksem”, spróbuj wykonać jedną lub kilka następujących czynności:





UPEWNIJ SIĘ, ŻE INFORMACJE O UŻYTKOWNIKU ZOSTAŁY ZAREJESTROWANE W DRUKARCE

Jeśli nie zostały wprowadzone informacje o użytkowniku podczas konfigurowania wstępnego, wprowadź nazwę faksu oraz numer faksu. W niektórych krajach nie można wysłać faksu, jeśli nie została wprowadzona nazwa faksu lub nazwa firmy. Niektóre urządzenia do faksowania blokują również fakсы nieznanego pochodzenia lub niezawierające informacji o nadawcy.

ZMNIJSZ SZYBKOŚĆ TRANSMISJI FAKSMODEMU

Modem drukarki może przysyłać dane z szybkością wynoszącą 33 600 b/s. To maksymalna szybkość, z jaką fakсы mogą być wysyłane i odbierane. Ustawianie modemu na największą szybkość transmisji nie jest konieczne. Szybkość modemu w urządzeniu, na którym jest odbierany faks, musi być taka sama jak szybkość, z którą jest wysyłany faks (lub większa od niej). W przeciwnym razie faks nie zostanie odebrany.

- 1 Przy użyciu panelu sterowania drukarki przejdź do opcji:





 > **Ustawienia** >  > **Konfiguracja faksu** >  > **Wybieranie i wysyłanie** >  > **Maksymalna szybkość wysyłania** > 

- 2 Wybierz szybkość wysyłania, a następnie naciśnij przycisk .

WŁĄCZ KOREKCJĘ BŁĘDÓW

Zakłócenia na linii mogą spowodować pojawienie się w faksie błędów i rozmazanie obrazu. Ta opcja umożliwia ponowne przesyłanie uszkodzonych bloków danych w celu korekcji błędów. Faks zawierający zbyt wiele błędów może zostać odrzucony przez odbierające urządzenie.

- 1 Przy użyciu panelu sterowania drukarki przejdź do opcji:

 > **Ustawienia** >  > **Konfiguracja faksu** >  > **Wybieranie i wysyłanie** >  > **Korekcja błędów** > 





- 2 Sprawdź, czy dla korekcji błędów jest wybrana opcja **Włącz**.

Jeśli opcja **Włącz** nie jest wybrana, za pomocą przycisków strzałek wybierz opcję **Włącz**, a następnie naciśnij przycisk .

WŁĄCZ AUTOMATYCZNĄ KONWERSJĘ FAKSÓW

Jeśli odbierające urządzenie nie obsługuje faksów kolorowych, ta opcja powoduje automatyczne konwertowanie wychodzących faksów kolorowych na czarno-białe. Ponadto rozdzielczość faksów jest automatycznie zmniejszana do rozdzielczości obsługiwanej przez urządzenie odbierające.

- 1 Przy użyciu panelu sterowania drukarki przejdź do opcji:

 > **Ustawienia** >  > **Konfiguracja faksu** >  > **Wybieranie i wysyłanie** >  > **Automatycznie konwertuj faks** > 

- 2 Sprawdź, czy dla automatycznej konwersji faksów jest wybrana opcja **Włącz**.





Jeśli opcja **Włącz** nie jest wybrana, za pomocą przycisków strzałek wybierz opcję **Włącz**, a następnie naciśnij przycisk .

UPEWNIJ SIĘ, ŻE USTAWIENIE OPCJI PREFIKS WYBIERANIA JEST PRAWIDŁOWE

Prefiks wybierania to cyfra lub kilka cyfr naciskanych przed wybraniem właściwego numeru faksu lub telefonu. Jeśli drukarka jest używana w konfiguracji biurowej lub podłączona do prywatnej centrali telefonicznej, może to być konkretny numer, który należy wybrać w celu wykonania połączenia wychodzącego poza biuro.

Upewnij się, że prefiks wybierania wprowadzony w drukarce jest prawidłowy dla twojej sieci.

1 Przy użyciu panelu sterowania drukarki przejdź do opcji:

 > **Ustawienia** >  > **Konfiguracja faksu** >  > **Wybieranie i wysyłanie** >  > **Prefiks wybierania** > 

2 Naciskaj przyciski strzałek, aby utworzyć lub zmodyfikować prefiks.

3 Jeśli prefiks jest nieprawidłowy, wprowadź prawidłowy prefiks, a następnie naciśnij przycisk .

Nie można odbierać faksów

Jeśli problemu nie uda się rozwiązać przy użyciu „Wykazu czynności dotyczących rozwiązywania problemów z faksem”, spróbuj wykonać jedną lub kilka następujących czynności:

UPEWNIJ SIĘ, ŻE W TRAKCIE KONFIGURACJI ZOSTAŁY WYBRANE PRAWIDŁOWE USTAWIENIA

Ustawienia faksu zależą od tego, czy drukarka jest podłączona do własnej linii faksu, czy dzieli ją z innymi urządzeniami.

Jeśli drukarka dzieli linię telefoniczną z automatyczną sekretarką, upewnij się, że zostały wybrane następujące ustawienia:

- Dla opcji Autoodbieranie zostało wybrane ustawienie **Włącz**.
- Drukarka odbiera połączenie po większej liczbie dzwonek niż automatyczna sekretarka.
- Drukarka odbiera połączenia w przypadku prawidłowego wyróżniającego sygnału dzwonka (w przypadku korzystania z usługi wyróżniający sygnał dzwonka).

W przypadku gdy drukarka dzieli linię telefoniczną z telefonem wyposażonym w usługę poczty głosowej, upewnij się, że wybrane zostały następujące ustawienia:

- Dla opcji Autoodbieranie zostało wybrane ustawienie **Wyłącz** (w przypadku posiadania tylko jednego numeru na linii telefonicznej).
- Drukarka odbiera połączenia w przypadku prawidłowego wyróżniającego sygnału dzwonka (w przypadku korzystania z usługi wyróżniający sygnał dzwonka).

UPEWNIJ SIĘ, ŻE DRUKARKA JEST PODŁĄCZONA DO PORTU ANALOGOWEGO.





Drukarka jest urządzeniem analogowym. W przypadku korzystania z systemu PBX (Private Branch Exchange) upewnij się, że drukarka została podłączona do portu analogowego systemu PBX. Niezbędny może okazać się konwerter cyfrowej linii telefonicznej służący do konwersji sygnału cyfrowego na sygnał analogowy.

UPEWNIJ SIĘ, ŻE PAMIĘĆ DRUKARKI NIE JEST PEŁNA

Faks przychodzący jest zapisywany w pamięci drukarki, zanim zostanie wydrukowany. W przypadku wyczerpania atramentu lub papieru podczas odbierania faksu następuje zapisanie faksu, aby można go było wydrukować później. Jeśli pamięć drukarki jest pełna, odebranie większej liczby przychodzących faksów może nie być możliwe. Wyświetlony zostanie komunikat o błędzie informujący, że pamięć drukarki jest pełna. Należy usunąć błąd w celu zwolnienia miejsca w pamięci drukarki.

UPEWNIJ SIĘ, ŻE PRZEKAZYWANIE FAKSÓW JEST WYŁĄCZONE

1 Przy użyciu panelu sterowania drukarki przejdź do opcji:

 > **Ustawienia** >  > **Konfiguracja faksu** >  > **Dzwonienie i odbieranie** >  > **Przekazywanie faksów** > 

2 Za pomocą przycisków strzałek wybierz pozycję **Wyłącz**, a następnie naciśnij przycisk .





ZWIĘKSZ GŁOŚNOŚĆ DZWONKA

Jeśli ustawiono ręczne odbieranie faksów (dla opcji Autoodbieranie zostało wybrane ustawienie Wyłącz), zwiększ głośność dzwonka.

UPEWNIJ SIĘ, ŻE POSIADASZ PRAWIDŁOWY KOD ODPOWIEDZI RĘCZNEJ

Jeśli ustawiono ręczne odbieranie faksów (dla opcji Autoodbieranie zostało wybrane ustawienie Wyłącz), w celu odebrania przychodzącego faksu należy wprowadzić prawidłowy kod.

1 Przy użyciu panelu sterowania drukarki przejdź do opcji:

 > **Ustawienia** >  > **Konfiguracja faksu** >  > **Dzwonienie i odbieranie** >  > **Kod ręcznego odbierania** > 

2 Przepisz kod ręcznego odbierania, który zostanie wyświetlony na ekranie.

Uwaga: Dla większego bezpieczeństwa kod ręcznego odbierania można zmienić na liczbę znaną tylko sobie. W roli kodu można wprowadzić do 7 znaków. Można używać cyfr 0–9 oraz znaków # i *.

Nie można uruchomić oprogramowania faksu

Przed skonfigurowaniem ustawień faksu w oprogramowaniu faksu drukarka musi zostać podłączona do linii telefonicznej, DSL, VoIP lub telewizji kablowej.

UPEWNIJ SIĘ, ŻE DRUKARKA JEST PODŁĄCZONA DO LINII TELEFONICZNEJ.

Przed uruchomieniem oprogramowania faksu i skonfigurowaniem ustawień faksu drukarka musi zostać podłączona do linii telefonicznej (za pośrednictwem standardowego ściennego gniazdka telefonicznego, filtra DSL, adaptera VoIP lub modemu kablowego).

Komunikaty o błędach faksu na panelu sterowania drukarki

Komunikat o błędzie:	Znaczenie:	Możliwe rozwiązania:
Błąd zdalnego faksu	Urządzenie odbierające faks nie może odebrać faksu. Błąd po stronie odbiorczej może być spowodowany kilkoma przyczynami.	<ul style="list-style-type: none"> Wyślij faks ponownie. Być może wystąpił problem związany z niską jakością połączenia. Zmniejsz szybkość transmisji faksmodemu. Zarejestruj informacje o użytkowniku W niektórych krajach nie można wysłać faksu bez zarejestrowania nazwy i numeru faksu. Niektóre urządzenia mogą także blokować fakсы niezawierające informacji o nadawcy.

Komunikat o błędzie:	Znaczenie:	Możliwe rozwiązania:
Tryb faksu nieobsługiwany	Urządzenie odbierające faks nie obsługuje faksów kolorowych lub rozdzielczości skanowania wysyłanego dokumentu.	<ul style="list-style-type: none"> • Włącz automatyczną konwersję faksu. Drukarka automatycznie konwertuje fakсы kolorowe na czarno-białe i zmniejsza rozdzielczość skanowania dokumentu. • Zmniejsz jakość faksu. • Zmień format dokumentu do rozmiaru papieru Letter.
Nieobsługiwana kompresja	Faksmodem urządzenia odbierającego faks nie obsługuje kompresji danych. Faksmodem kompresują dane w celu przyspieszenia transmisji, a faksmodem odbierające muszą obsługiwać ten sam sposób kompresji.	<ul style="list-style-type: none"> • Zmniejsz szybkość transmisji faksmodemu, a następnie ponownie wyślij faks. • Włącz automatyczną konwersję faksu.
Nieobsługiwana rozdzielczość	Urządzenie odbierające faks nie obsługuje rozdzielczości skanowania wysyłanego dokumentu.	<ul style="list-style-type: none"> • Zmniejsz jakość faksu. • Włącz automatyczną konwersję faksu.
Nieodwracalny błąd faksu	Faksmodem napotkał błędy krytyczne.	Wyłącz drukarkę, włącz ją ponownie i wyślij ponownie faks.
Błąd faksmodemu	Faksmodem drukarki może być zajęty lub mogły wystąpić problemy podczas transmisji.	Wyłącz drukarkę, włącz ją ponownie i wyślij ponownie faks.
Linia telefoniczna jest podłączona do niewłaściwego gniazdka z tyłu urządzenia.	Kabel telefoniczny jest podłączony do złego portu z tyłu drukarki.	Podłącz kabel telefoniczny do portu  z tyłu drukarki.
Wykryto linię cyfrową	Drukarka jest podłączona do linii cyfrowej.	Drukarka jest urządzeniem analogowym i musi być podłączona do linii analogowej. Aby podłączyć drukarkę do linii cyfrowej, należy użyć konwertera linii cyfrowej lub filtru. Aby uzyskać więcej informacji, zobacz „Konfigurowanie drukarki w celu faksowania”.
Połączenie nie powiodło się Błąd linii telefonicznej Linia telefoniczna nie jest podłączona	Drukarka nie może wykryć sygnału wybierania.	Patrz „Wykaz czynności dotyczących rozwiązywania problemów z faksem”.

Komunikat o błędzie:	Znaczenie:	Możliwe rozwiązania:
Zajęta linia telefoniczna	Linia telefoniczna użytkownika lub linia telefoniczna urządzenia odbierającego faks jest zajęta. Dzieje się tak zwykle wtedy, gdy drukarka korzysta z tej samej linii co inne urządzenia (telefon, automatyczna sekretarka).	<ul style="list-style-type: none"> • Skonfiguruj drukarkę do ponownego wybierania numeru. • Zwiększ czas między kolejnymi próbami wybierania numeru. • Wykonaj połączenie próbne z numerem telefonu, pod który ma zostać wysłany faks, aby sprawdzić, czy urządzenie po stronie odbiorcy działa prawidłowo. • Jeśli linia telefoniczna jest używana przez inne urządzenie, przed wysłaniem faksu zaczekaj, aż inne urządzenie zakończy pracę. • Zaplanuj ponowne wysłanie faksu na późniejszą godzinę. • Skonfiguruj drukarkę do skanowania przed wybraniem numeru. Zeskanowany dokument zostanie zapisany w pamięci drukarki. Będzie można odzyskać go i automatycznie wybrać numer ponownie.
Brak odpowiedzi	Funkcja automatycznego odbierania może być wyłączona w urządzeniu odbierającym faks.	<ul style="list-style-type: none"> • Sprawdź numer, a następnie ponownie wyślij faks. • Skonfiguruj drukarkę do ponownego wybierania numeru. <p>Uwaga: W zależności od kraju lub regionu liczba prób ponownego wybierania numeru może być ograniczona niezależnie od ustawień ponownego wybierania skonfigurowanych w drukarce.</p> <ul style="list-style-type: none"> • Zaplanuj ponowne wysłanie faksu na późniejszą godzinę.
Brak identyfikatora nadawcy Połączenie wstrzymane	Drukarka wstrzymała połączenie, ponieważ faks przychodzący nie zawiera informacji o nadawcy. Mogła zostać wybrana funkcja blokowania faksów niezawierających identyfikatora nadawcy lub faksy niezawierające identyfikatora nadawcy nie są dozwolone w kraju lub regionie użytkownika.	Wyłącz opcję Blokuj bez ID.

Aby rozwiązać problemy w oprogramowaniu faksu, kliknij polecenie **Pomoc** w celu wyświetlenia informacji Pomocy dla oprogramowania faksu.

Rozwiązywanie problemów z siecią

- „Wykaz czynności kontrolnych dotyczących rozwiązywania problemów z siecią” na stronie 168
- „Przycisk Kontynuuj jest niedostępny” na stronie 169
- „Zapora na komputerze blokuje komunikację z drukarką” na stronie 170
- „Utrata komunikacji z drukarką po podłączeniu jej do wirtualnej sieci prywatnej (VPN)” na stronie 171

Wykaz czynności kontrolnych dotyczących rozwiązywania problemów z siecią

Przed przystąpieniem do rozwiązywania problemów z drukarką bezprzewodową, upewnij się, że są spełnione poniższe warunki:

Ogólne informacje dotyczące pracy w sieci

Upewnij się, że:

- Drukarka, komputer oraz punkt dostępu (router bezprzewodowy) są podłączone do zasilania i włączone.
- Sieć bezprzewodowa działa prawidłowo.

Spróbuj uzyskać dostęp do innych komputerów w sieci bezprzewodowej. Jeśli sieć ma dostęp do Internetu, spróbuj połączyć się z Internetem za pośrednictwem połączenia bezprzewodowego.

- Na komputerze, z którego jest wysyłane zadanie drukowania, jest zainstalowany sterownik drukarki.
- Został wybrany prawidłowy port drukarki.
- Ustawienia adresu IP, bramy i maski sieci są poprawne dla danej sieci.

Wydrukuj stronę konfiguracji sieci, aby sprawdzić ustawienia sieci.

- Wszystkie przełączniki, koncentratory i inne urządzenia połączeniowe są włączone.

Informacje dotyczące pracy w sieci Ethernet

Upewnij się, że:

- Kabel sieci Ethernet i złącza nie są uszkodzone.

Sprawdź złącza na obu końcach kabla, aby wykryć ewentualne widoczne uszkodzenia. Jeśli to możliwe, należy użyć nowego kabla.

- Kabel sieci Ethernet jest prawidłowo połączony z drukarką i koncentratorom sieciowym lub gniazdkiem ściennym.

Informacje dotyczące pracy w sieci bezprzewodowej

Upewnij się, że:

- Identyfikator SSID jest prawidłowy.

Wydrukuj stronę konfiguracji sieci, aby sprawdzić ustawienia sieci.

- Ustawienia zabezpieczeń komunikacji bezprzewodowej są poprawne.

Zaloguj się do punktu dostępu i sprawdź ustawienia zabezpieczeń.

Jeśli nie ma pewności, czy informacje dotyczące zabezpieczeń są prawidłowe, ponownie skonfiguruj drukarkę w sieci bezprzewodowej.

- Drukarka i komputer znajdują się w zasięgu sieci bezprzewodowej.
- Zarówno komputer, jak i drukarka są podłączone do tej samej sieci bezprzewodowej.
- Drukarka jest umieszczona z dala od przeszkód lub innych urządzeń elektronicznych, które mogą zakłócać sygnał bezprzewodowy.

Upewnij się, że między drukarką a punktem dostępu bezprzewodowego nie ma słupów, ścian ani wsporników wykonanych z metalu lub betonu.

Wiele urządzeń może zakłócać sygnał sieci bezprzewodowej, na przykład elektroniczne nianie, silniki, telefony bezprzewodowe, kamery systemu zabezpieczeń, inne sieci bezprzewodowe i niektóre urządzenia Bluetooth.

- Drukarka nie jest podłączona do sieci VPN.
- Zapora sieciowa na komputerze została zaktualizowana do najnowszej wersji i umożliwia oprogramowaniu drukarki komunikację z siecią.

Przycisk Kontynuuj jest niedostępny

Wykonuj następujące czynności w podanej kolejności, aż przycisk Kontynuuj zostanie uaktywniony i będzie dostępny.

SPRAWDŹ, CZY WTYK KABLA **USB** JEST PRAWIDŁOWO OSADZONY W PORTACH **USB** KOMPUTERA I DRUKARKI.

Porty USB oznaczone są symbolem .

UPEWNIJ SIĘ, ŻE DRUKARKA JEST PODŁĄCZONA I WŁĄCZONA

Upewnij się, że podświetlony jest przycisk . Jeśli drukarka została właśnie włączona, może być konieczne odłączenie kabla USB, a następnie ponowne jego podłączenie.

UPEWNIJ SIĘ, ŻE DZIAŁA PORT **USB** W KOMPUTERZE

Przetestuj port USB, podłączając do niego inne urządzenia. Jeśli można korzystać z innych urządzeń podłączonych do tego portu, oznacza to, że działa on prawidłowo.

Uwagi:

- Port może być sprawny, ale gdy podłączonych jest wiele urządzeń USB, mogą występować pewne konflikty. Spróbuj odłączyć jedno z pozostałych urządzeń USB.
- Jeśli dany port USB nie działa, wypróbuj inny port USB zainstalowany w komputerze.

SPRAWDŹ, CZY KABEL **USB** JEST SPRAWNY.

Spróbuj użyć innego kabla USB. Jeśli używany kabel jest dłuższy niż 3 m, wypróbuj krótszy kabel.

Uwaga: Koncentratory USB, przedłużacze, replikatory portów i stacje dokujące mogą powodować problemy z połączeniem. Spróbuj odłączyć te urządzenia, aby drukarka była podłączona bezpośrednio do komputera.

UPEWNIJ SIĘ, ŻE KORZYSTASZ Z PRAWIDŁOWEJ PŁYTY **CD** DLA POSIADANEGO MODELU DRUKARKI

Porównaj model drukarki wydrukowany na płycie CD z modelem podanym na drukarce. Numery powinny być takie same lub powinna zgadzać się seria.

W przypadku wątpliwości znajdź zaktualizowaną wersję oprogramowania drukarki w naszej witrynie sieci Web. Więcej informacji można znaleźć w *Podręczniku użytkownika* drukarki.

ODŁĄCZ I PONOWNIE PODŁĄCZ ZASILANIE DRUKARKI

- 1 Wyłącz drukarkę.

Uwaga: Upewnij się, że drukarka nie znajduje się w trybie uśpienia. Naciśnij przycisk  i przytrzymaj go przez trzy sekundy, aby wyłączyć drukarkę.

- 2 Wyjmij wtyczkę przewodu zasilającego z gniazdka elektrycznego, a następnie wyjmij wtyczkę przewodu zasilającego z zasilacza.
- 3 Po upływie jednej minuty podłącz z powrotem przewód zasilający do zasilacza, a następnie włóż wtyczkę przewodu zasilającego do gniazda elektrycznego.
- 4 Włącz drukarkę.

URUCHOM PROGRAM INSTALACYJNY PONOWNIE

- 1 Zamknij program instalacyjny.
- 2 Wyjmij płytę CD i uruchom ponownie komputer.
- 3 Włóż płytę CD i ponownie uruchom program instalacyjny.

UPEWNIJ SIĘ, ŻE KOMPUTER MOŻE POTWIERDZIĆ AKTYWNOŚĆ URZĄDZEŃ PODŁĄCZONYCH DO PORTU USB

Otwórz Menedżera urządzeń, aby sprawdzić jego aktywność podczas podłączania urządzenia USB do portu USB:

- 1 Kliknij przycisk  lub przycisk **Start** i wybierz polecenie **Uruchom**.
- 2 W polu Rozpocznij wyszukiwanie lub Uruchom wpisz polecenie **devmgmt.msc**.
- 3 Naciśnij klawisz **Enter** lub kliknij przycisk **OK**.
- 4 Obserwuj okno Menedżera urządzeń podczas podłączania kabla USB lub innego urządzenia do portu USB. Jeśli Menedżer urządzeń rozpozna połączenie USB, okno zostanie odświeżone.
 - Jeśli Menedżer urządzeń wykazuje aktywność, ale żadna z dotychczasowych czynności nie rozwiązała problemu, skontaktuj się z działem obsługi klienta.
 - Jeśli Menedżer urządzeń nie wykazuje aktywności, problem może dotyczyć komputera i obsługi portu USB. Aby instalacja mogła przebiegać prawidłowo, komputer musi rozpoznawać połączenie USB.

Zapora na komputerze blokuje komunikację z drukarką

Ustawienia zapory mogą uniemożliwiać drukarce nawiązanie połączenia z komputerem.

Jeśli na komputerze jest zainstalowana zapora ogniowa, wypróbuj jedną lub więcej spośród poniższych opcji:

- Wyłącz zapora na komputerze.
- Zaktualizuj zapora na komputerze do najnowszej wersji, a następnie zezwól oprogramowaniu drukarki na komunikację z siecią.

Więcej informacji na temat wyłączania i aktualizowania zapory można znaleźć na stronach pomocy systemu operacyjnego.

Utrata komunikacji z drukarką po podłączeniu jej do wirtualnej sieci prywatnej (VPN)

Po podłączeniu do większości *wirtualnych sieci prywatnych* (VPN) następuje utrata połączenia z drukarką bezprzewodową w sieci lokalnej.

W przypadku większości sieci VPN komputer może komunikować się wyłącznie z siecią VPN; nie jest możliwa komunikacja w tym samym czasie z innymi sieciami. Przed zainstalowaniem sterownika na komputerze lub przed rozpoczęciem konfiguracji sieci bezprzewodowej odłącz się od sieci VPN.

Aby sprawdzić, czy komputer jest w danym momencie podłączony do sieci VPN, otwórz oprogramowanie klienckie VPN, a następnie sprawdź połączenia VPN. Jeśli oprogramowanie klienckie VPN nie jest zainstalowane, sprawdź połączenia ręcznie, używając klienta VPN systemu Windows.

Aby możliwe było uzyskanie połączenia w tym samym czasie z siecią lokalną i z siecią VPN, poproś osobę odpowiedzialną za obsługę techniczną sieci VPN o zezwolenie na dzielone tunelowanie. Należy pamiętać, że niektóre instytucje nie zezwalają na używanie funkcji dzielonego tunelowania ze względów technicznych lub związanych z bezpieczeństwem.

Jeśli chcesz nawiązać połączenie tylko z siecią VPN, dokumenty nie zostaną wydrukowane do czasu zakończenia sesji VPN. Jeśli chcesz kontynuować drukowanie, nie tracąc połączenia z siecią VPN, podłącz drukarkę do komputera kablem USB. Więcej informacji można znaleźć w *Podręczniku użytkownika*.

Rozwiązywanie problemów z komunikacją bezprzewodową

- „Przywracanie fabrycznych ustawień domyślnych sieci bezprzewodowej” na stronie 171
- „Nie można drukować za pośrednictwem sieci bezprzewodowej” na stronie 172
- „Bezprzewodowy serwer druku nie jest zainstalowany” na stronie 174
- „Przy próbie drukowania w sieci bezprzewodowej pojawia się komunikat ‘Brak komunikacji’” na stronie 174
- „Utrata komunikacji z drukarką po podłączeniu jej do wirtualnej sieci prywatnej (VPN)” na stronie 171
- „Rozwiązywanie problemów z przerwami w komunikacji bezprzewodowej” na stronie 176

Przywracanie fabrycznych ustawień domyślnych sieci bezprzewodowej

1 Przy użyciu panelu sterowania drukarki przejdź do opcji:

 >Ustawienia > >Przywróć ustawienia fabryczne >

2 Naciskaj przycisk strzałki w górę lub w dół, aby przewinąć do opcji **Przywróć ustawienia sieciowe**, a następnie naciśnij przycisk .

3 Użyj przycisków strzałek w prawo lub w lewo, aby przewinąć do opcji **Tak**, a następnie naciśnij przycisk .

Gdy domyślne ustawienia sieci bezprzewodowej zostaną przywrócone, nastąpi automatyczne ponowne uruchomienie drukarki.

4 Po wyświetleniu monitu o ustawienie ustawień wstępnych drukarki wybierz odpowiednie opcje przy użyciu przycisków panelu sterowania.

Na wyświetlaczu zostanie wyświetlony komunikat **Wstępna konfiguracja zakończona**.

Nie można drukować za pośrednictwem sieci bezprzewodowej

Jeśli występują problemy przy instalowaniu albo drukarka nie jest widoczna w folderze drukarek lub jako dostępne urządzenie przy wysyłaniu zadania drukowania, spróbuj odinstalować jej oprogramowanie, a następnie zainstalować je ponownie.

Przed ponownym zainstalowaniem oprogramowania zapoznaj się z wykazem czynności dotyczących rozwiązywania problemów, a następnie wykonaj poniższe czynności:

WYŁĄCZ PUNKT DOSTĘPU (ROUTER BEZPRZEWODOWY), A NASTĘPNIE WŁĄCZ GO Z POWROTEM.

Odczekaj minutę, aż drukarka i komputer ponownie nawiążą połączenie. Ta czynność może czasami powodować odświeżenie połączeń sieci i skutkować rozwiązaniem problemów związanych z łącznością.

ODŁĄCZ KOMPUTER OD WIRTUALNEJ SIĘCI PRYWATNEJ (VPN)

Podłączenie do wirtualnej sieci prywatnej (VPN) uniemożliwia dostęp do drukarki przez sieć bezprzewodową. Zakończ sesję VPN i ponów próbę drukowania.

UPEWNIJ SIĘ, ŻE TRYB DEMO JEST WYŁĄCZONY

Niektóre funkcje drukarki są niedostępne, gdy włączony jest tryb demo.

Przy użyciu panelu sterowania drukarki przejdź do opcji:

 > **Ustawienia** >  > **Tryb demo** >  > **Wyłącz** > 

SPRAWDZANIE KLUCZA WEP LUB HASŁA WPA

Jeśli punkt dostępu używa zabezpieczeń WEP, klucz WEP powinien mieć:

- Dokładnie 10 lub 26 znaków szesnastkowych. Znaki szesnastkowe należą do zakresów: A–F, a–f oraz 0–9.

lub

- Dokładnie 5 lub 13 znaków ASCII. Znaki ASCII to litery, liczby i symbole, które można znaleźć na klawiaturze. W przypadku znaków ASCII w kluczu WEP rozróżniana jest wielkość liter.

Jeśli w punkcie dostępu są używane zabezpieczenia WPA lub WPA2, hasło WPA powinno mieć:

- Dokładnie 64 znaki szesnastkowe. Znaki szesnastkowe należą do zakresów: A–F, a–f oraz 0–9.

lub

- Od 8 do 63 znaków ASCII. Znaki ASCII to litery, liczby i symbole, które można znaleźć na klawiaturze. W przypadku znaków ASCII w hasle WPA rozróżniana jest wielkość liter.

Uwaga: Jeśli nie znasz tych informacji, zapoznaj się z dokumentacją dołączoną do punktu dostępu lub skontaktuj się z administratorem systemu.

SPRAWDŹ, CZY PUNKT DOSTĘPU MA PRZYCISK KOJARZENIA/REJESTRACJI

Zewnętrzne, bezprzewodowe urządzenia szerokopasmowe w Europie, na Bliskim Wschodzie i w Afryce, na przykład LiveBox, AliceBox, N9UF Box, FreeBox lub Club Internet, mogą wymagać naciśnięcia przycisku powiązania/rejestracji podczas dodawania drukarki do sieci bezprzewodowej.

Jeśli używasz jednego z tych urządzeń i potrzebujesz więcej informacji, skorzystaj z dokumentacji dostarczonej z urządzeniem lub skontaktuj się z *operatorem internetowym* (ISP).

UMIEŚĆ PUNKT DOSTĘPU Z DAŁA OD INNYCH URZĄDZEŃ ELEKTRONICZNYCH

Niektóre urządzenia elektroniczne, na przykład kuchenki mikrofalowe i inne urządzenia kuchenne, telefony bezprzewodowe, urządzenia typu „elektroniczna niania” czy kamery przemysłowe, mogą powodować przejściowe zakłócenia. Upewnij się, że punkt dostępu nie znajduje się zbyt blisko takich urządzeń.

UMIEŚĆ KOMPUTER I/LUB DRUKARKĘ BLIŻEJ PUNKTU DOSTĘPU

Zasięg sieci bezprzewodowej zależy od wielu czynników, w tym od możliwości punktu dostępu i karty sieciowej. Jeśli występują problemy z drukowaniem, spróbuj umieścić komputer i drukarkę nie dalej niż 30 metrów od siebie.

SPRAWDŹ JAKOŚĆ SYGNAŁU BEZPRZEWODOWEGO

Wydrukuj stronę konfiguracji sieci i sprawdź jakość sygnału. Jeśli jakość sygnału jest wyświetlana jako dobra lub znakomita, oznacza to, że przyczyna problemu jest inna.

SPRAWDŹ ZAAWANSOWANE USTAWIENIA ZABEZPIECZEŃ

- Jeśli w celu ograniczenia dostępu do sieci bezprzewodowej jest używana funkcja filtrowania adresów MAC (Media Access Control), należy dodać adres MAC drukarki do listy adresów, z których można łączyć się z punktem dostępu.
- Jeśli dla punktu dostępu ustalono ograniczoną liczbę adresów IP, należy zmienić to ustawienie tak, aby umożliwić dodanie drukarki.

Uwaga: Jeśli nie wiesz, jak wprowadzić te zmiany, skorzystaj z dokumentacji punktu dostępu lub skontaktuj się z osobą, która konfigurowała sieć bezprzewodową.

UPEWNIJ SIĘ, ŻE KOMPUTER JEST PODŁĄCZONY DO PUNKTU DOSTĘPU.

- Sprawdź, czy masz dostęp do Internetu otwierając przeglądarkę internetową i łącząc się z dowolną witryną.
- Jeśli w sieci bezprzewodowej znajdują się inne komputery lub zasoby, sprawdź, czy możesz uzyskać do nich dostęp z Twojego komputera.

UPEWNIJ SIĘ, ŻE ZARÓWNO KOMPUTER, JAK I DRUKARKA SĄ PODŁĄCZONE DO TEJ SAMEJ SIECI BEZPRZEWODOWEJ.

Jeśli drukarka nie jest podłączona do tej samej sieci bezprzewodowej co komputer, nie będzie można drukować przez sieć bezprzewodową. Identyfikator SSID drukarki musi odpowiadać identyfikatorowi SSID komputera, jeśli komputer jest już podłączony do sieci bezprzewodowej.

1 Uzyskaj identyfikator SSID sieci, do której jest podłączony komputer.**a** W polu adresu przeglądarki sieci Web wpisz adres IP punktu dostępu.

Jeśli nie znasz adresu IP punktu dostępu:

- 1** Kliknij przycisk  lub przycisk **Start** i wybierz polecenie **Uruchom**.
- 2** W polu Rozpocznij wyszukiwanie lub Uruchom wpisz polecenie **cmd**.
- 3** Naciśnij klawisz **Enter** lub kliknij przycisk **OK**.
- 4** Wpisz polecenie **ipconfig** i naciśnij klawisz **Enter**. Sprawdź sekcję Połączenie sieci bezprzewodowej:
 - Wpisz „Brama domyślna” dotyczy zazwyczaj punktu dostępu.
 - Adres IP jest wyświetlany w postaci czterech liczb oddzielonych kropkami, na przykład 192.168.2.134.

- b** Po pojawieniu się monitu wpisz nazwę i hasło użytkownika punktu dostępu.
- c** Kliknij przycisk **OK**.
- d** W obszarze ustawień sieci bezprzewodowej znajdź identyfikator SSID.
- e** Zanotuj identyfikator SSID.

Uwaga: Upewnij się, że kod jest zanotowany poprawnie, z uwzględnieniem wielkości liter.

- 2** Uzyskaj identyfikator SSID sieci, do której jest podłączona drukarka:
 - a** Wydrukuj na drukarce stronę konfiguracji sieci.
 - b** W obszarze Komunikacja bezprzewodowa odzyskaj identyfikator **SSID**.

- 3** Porównaj identyfikatory SSID komputera i drukarki.

Jeśli identyfikatory SSID są takie same, oznacza to, że zarówno komputer, jak i drukarka są podłączone do tej samej sieci bezprzewodowej.

Jeśli identyfikatory SSID nie są takie same, uruchom ponownie narzędzie, aby skonfigurować drukarkę do pracy w sieci bezprzewodowej używanej przez komputer.

Bezprzewodowy serwer druku nie jest zainstalowany

Ten komunikat może zostać wyświetlony podczas instalacji, informując, że w drukarce nie ma zainstalowanego bezprzewodowego serwera druku. Jeśli nie ma pewności, czy drukarka ma możliwość drukowania w sieci bezprzewodowej, wykonaj następujące czynności:

SPRAWDŹ ZASILANIE

Upewnij się, że  lampka zasilania świeci.

Przy próbie drukowania w sieci bezprzewodowej pojawia się komunikat „Brak komunikacji”

Wypróbuj jedną lub więcej spośród poniższych opcji:

UPEWNIJ SIĘ, ŻE KOMPUTER I DRUKARKA MAJĄ ADRESY IP PRAWIDŁOWE DLA DANEJ SIECI

Jeśli używany jest komputer przenośny i włączony jest tryb oszczędzania energii, przy próbie drukowania w sieci bezprzewodowej na ekranie komputera może być wyświetlany komunikat „Brak komunikacji”. Może to nastąpić, jeśli dysk twardy komputera przenośnego został wyłączony.

Jeśli ten komunikat zostanie wyświetlony, odczekaj kilka sekund i ponów próbę drukowania. Komputer przenośny i drukarka potrzebują kilku sekund na ponowne włączenie i nawiązanie połączenia z siecią bezprzewodową.

Jeśli ten komunikat zostanie ponownie wyświetlony po upływie czasu wystarczającego do nawiązania połączenia z siecią bezprzewodową przez drukarkę i komputer przenośny, mógł wystąpić problem z siecią bezprzewodową.

Upewnij się, że komputer przenośny i drukarka mają przypisane adresy IP:

- 1** Kliknij przycisk  lub przycisk **Start** i wybierz polecenie **Uruchom**.
- 2** W polu Rozpocznij wyszukiwanie lub Uruchom wpisz polecenie **cmd**.

3 Naciśnij klawisz **Enter** lub kliknij przycisk **OK**.







4 Wpisz polecenie **ipconfig** i naciśnij klawisz **Enter**.

Adres IP zostanie wyświetlony w postaci czterech zestawów liczb oddzielonych kropkami, na przykład 192.168.0.100.

Znajdowanie adresu IP drukarki

- Wydrukuj na drukarce stronę konfiguracji sieci.
W obszarze TCP/IP odszukaj identyfikator **Adres**.
- Sprawdź ustawienia drukarki.

Przy użyciu panelu sterowania drukarki przejdź do opcji:

 > **Ustawienia** >  > **Konfiguracja sieci** >  > **Bezprzewodowa 802.11 b/g/n** >  >
Konfiguracja połączenia sieciowego >  > **TCP/IP** >  > **Adres IP** > 

Jeśli drukarka lub komputer przenośny nie ma adresu IP bądź dowolne z urządzeń ma adres 169.254.x.y (gdzie x i y są liczbami z zakresu od 0 do 255), wykonaj następujące czynności:

- 1** Wyłącz urządzenie, które nie ma prawidłowego adresu IP (komputer przenośny, drukarkę lub oba urządzenia).
- 2** Włącz urządzenie i ponownie sprawdź adres IP.

Jeśli drukarka lub komputer przenośny wciąż nie ma prawidłowego adresu IP, wystąpił problem z siecią bezprzewodową. Skorzystaj z podanych niżej sugestii:

- Upewnij się, że punkt dostępu (router bezprzewodowy) jest włączony i działa prawidłowo.
- Usuń wszystkie przeszkody, które mogą blokować sygnał.
- Tymczasowo wyłącz wszystkie niepotrzebne urządzenia bezprzewodowe pracujące w sieci i wstrzymaj czynności, które ją obciążają, np. przesyłanie dużych plików lub gry sieciowe. Jeśli sieć jest zbyt obciążona, może się zdarzyć, że drukarka nie otrzyma adresu IP w wymaganym czasie.
- Upewnij się, że serwer DHCP (może nim być router bezprzewodowy) działa, a jego konfiguracja pozawala na przydzielanie adresów IP. Jeśli nie wiesz, jak to zrobić, skorzystaj z podręcznika dostarczonego z routerem bezprzewodowym.

Jeśli drukarka i komputer mają właściwe adresy IP, a sieć działa prawidłowo, kontynuuj rozwiązywanie problemu.

UPEWNIJ SIĘ, ŻE ZOSTAŁ WYBRANY PORT BEZPRZEWODOWY

- 1** Kliknij przycisk  lub przycisk **Start** i wybierz polecenie **Uruchom**.
- 2** W polu **Rozpocznij wyszukiwanie** lub **Uruchom** wpisz polecenie **control printers**.
- 3** Naciśnij klawisz **Enter** lub kliknij przycisk **OK**.
- 4** Kliknij prawym przyciskiem myszy drukarkę, a następnie w menu wybierz polecenie **Właściwości** lub **Właściwości drukarki**.
- 5** Kliknij kartę **Porty**, a następnie znajdź wybrany port.

Przy wybranym porcie w kolumnie **Port** znajduje się znacznik wyboru.

- 6 Jeśli w kolumnie Opis przy wybranym porcie znajduje się informacja, że jest to port USB, przewiń listę i wybierz port, przy którym w kolumnie Opis znajduje się informacja, że jest to port drukarki. Sprawdź model drukarki wyświetlany w kolumnie Drukarka, aby upewnić się, że wybrano właściwy port drukarki.
- 7 Kliknij przycisk **OK**, a następnie spróbuj ponowić drukowanie.

UPEWNIJ SIĘ, ŻE WŁĄCZONO KOMUNIKACJĘ DWUKIERUNKOWĄ

- 1 Kliknij przycisk  lub przycisk **Start** i wybierz polecenie **Uruchom**.
- 2 W polu Rozpocznij wyszukiwanie lub Uruchom wpisz polecenie **control printers**.
- 3 Naciśnij klawisz **Enter** lub kliknij przycisk **OK**.
- 4 Kliknij prawym przyciskiem myszy drukarkę, a następnie w menu wybierz polecenie **Właściwości** lub **Właściwości drukarki**.
- 5 Kliknij kartę **Porty**.
- 6 Kliknij pole wyboru obok opcji **Włącz obsługę dwukierunkową** (jeśli nie zostało jeszcze zaznaczone).
- 7 Kliknij kolejno przyciski **Zastosuj** > **OK**, a następnie spróbuj ponowić drukowanie.

Rozwiązywanie problemów z przerwami w komunikacji bezprzewodowej

Czasami można zauważyć, że drukarka przestaje pracować, mimo że jeszcze przed chwilą działała i — jak mogłoby się wydawać — nie nastąpiły żadne zmiany w sieci bezprzewodowej.

Komunikację sieciową może zakłócić wiele czynników, przy czym nierzadko w danym momencie występuje więcej niż jeden problem. Wypróbuj jedną lub więcej spośród poniższych opcji:

PRZED ROZPOCZĘCIEM PRACY Z SIECIĄ BEZPRZEWODOWĄ ODŁĄCZ WSZYSTKIE SIECI VPN

W przypadku większości wirtualnych sieci prywatnych (VPN) komputer może komunikować się wyłącznie z siecią VPN, nie jest możliwa komunikacja w tym samym czasie z innymi sieciami. Przed zainstalowaniem sterownika na komputerze lub przed rozpoczęciem konfiguracji sieci bezprzewodowej odłącz się od sieci VPN.

Aby sprawdzić, czy komputer jest w danym momencie podłączony do sieci VPN, otwórz oprogramowanie klienckie VPN i sprawdź połączenia VPN. Jeśli oprogramowanie klienckie VPN nie jest zainstalowane, sprawdź połączenia ręcznie, używając klienta VPN systemu Windows.

Aby możliwe było uzyskanie połączenia w tym samym czasie z siecią lokalną i z siecią VPN, poproś osobę odpowiedzialną za obsługę techniczną sieci VPN o zezwolenie na dzielone tunelowanie. Należy pamiętać, że niektóre instytucje nie zezwalają na używanie funkcji dzielonego tunelowania ze względów technicznych lub związanych z bezpieczeństwem.

WYŁĄCZ PUNKT DOSTĘPU (ROUTER BEZPRZEWODOWY), A NASTĘPNIE WŁĄCZ GO PONOWNIE

Odczekaj minutę, aż drukarka i komputer ponownie nawiążą połączenie. Ta czynność może czasami powodować odświeżenie połączeń sieci i skutkować rozwiązaniem problemów związanych z łącznością.

WYELIMINUJ PRZECIĄŻENIA SIECI

Jeśli sieć bezprzewodowa jest zbyt obciążona, mogą pojawić się trudności w komunikacji między komputerem a drukarką. Przyczyną przeciążenia sieci bezprzewodowej może być:

- Przesyłanie dużych plików za pośrednictwem sieci
- Gry sieciowe
- Aplikacje wymiany plików typu „każdy z każdym”
- Strumieniowe przesyłanie obrazu wideo
- Zbyt duża liczba komputerów podłączonych jednocześnie do sieci bezprzewodowej

USUŃ ŹRÓDŁA ZAKŁÓCEŃ

Popularne urządzenia stosowane w gospodarstwie domowym mogą być potencjalnymi źródłami zakłóceń komunikacji w sieci bezprzewodowej. Na działanie sieci bezprzewodowej mogą wpływać: telefony (ale nie telefony komórkowe), kuchenki mikrofalowe, urządzenia typu „elektroniczna niania”, prawie wszystkie urządzenia kuchenne, bezprzewodowe urządzenia monitorujące, inne sieci bezprzewodowe znajdujące się w pobliżu, a także wszelkie urządzenia, w których pracuje silnik.

Spróbuj wyłączyć potencjalne źródła zakłóceń, aby sprawdzić, czy to one są przyczyną problemu. Jeśli tak, odizoluj sieć bezprzewodową od tych urządzeń.

ZMIENŃ KANAŁ, Z KTÓREGO KORZYSTA PUNKT DOSTĘPU

Czasami do rozwiązania problemu z zakłóceniami niewiadomego pochodzenia wystarczy zmiana kanału nadawania punktu dostępu. Router używa trzech odrębnych kanałów. Można je znaleźć w dokumentacji dostarczonej z routerem. Inne kanały bywają niekiedy udostępniane opcjonalnie, ale te trzy występują zawsze. Jeśli router używa domyślnych ustawień, zmodyfikuj je tak, aby używał innego kanału. Jeśli nie wiesz, jak zmienić kanał, skorzystaj z dokumentacji dostarczonej z punktem dostępu.

SKONFIGURUJ PUNKT DOSTĘPU, ABY UŻYWAŁ UNIKALNEGO IDENTYFIKATORA SSID

Wiele sieci bezprzewodowych używa identyfikatora SSID skonfigurowanego fabrycznie przez producenta routera. Może to powodować problemy, gdy więcej niż jedna sieć w okolicy ma przypisany ten sam identyfikator SSID. Drukarka lub komputer mogą próbować połączyć się z nieprawidłową siecią, mimo że będzie to wyglądało jak łączenie się z właściwą siecią.

Aby uniknąć zakłóceń tego typu, ustaw w punkcie dostępu identyfikator SSID inny niż domyślny. Jeśli nie wiesz, jak zmienić identyfikator SSID, skorzystaj z dokumentacji dostarczonej z punktem dostępu.

Uwaga: Po zmianie identyfikatora SSID w punkcie dostępu należy zmienić go we wszystkich innych urządzeniach, które łączą się z siecią bezprzewodową.

PRZYPISZ STATYCZNE ADRESY IP DO WSZYSTKICH URZĄDZEŃ W SIECI

W większość sieci bezprzewodowych adresy IP są przydzielane klientom przez wbudowany serwer DHCP (Dynamic Host Configuration Protocol) routera bezprzewodowego. Adresy DHCP są przydzielane w miarę potrzeby — po dodaniu nowego urządzenia do sieci bezprzewodowej lub po jego włączeniu. Aby urządzenia bezprzewodowe mogły pracować w sieci, muszą wysłać żądanie do routera i otrzymać w odpowiedzi adres IP. Router bezprzewodowy, oprócz przydzielania adresów IP, wykonuje wiele innych zadań, dlatego może się zdarzyć, że odpowiedź z adresem nie zostanie wysłana odpowiednio szybko. Urządzenie, które wysłało żądanie, może przerwać oczekiwanie przed otrzymaniem adresu.

Ten problem można rozwiązać, przypisując do urządzeń pracujących w sieci statyczne adresy IP.

Aby przypisać drukarce statyczny adres IP:

- 1 Skonfiguruj sieć bezprzewodową, aby umożliwić drukarce pobieranie adresu DHCP z serwera DHCP działającego w sieci.
- 2 Wydrukuj stronę konfiguracji sieci, aby sprawdzić bieżący adres IP przypisany do drukarki.
- 3 Uruchom przeglądarkę sieci Web, a następnie wprowadź adres IP drukarki w polu adresu. Naciśnij klawisz **Enter**.
- 4 Kliknij opcje **Konfiguracja > TCP/IP > Ustaw statyczny adres IP**.
- 5 W polu adresu wpisz adres IP, który ma zostać przypisany do drukarki, a następnie kliknij opcję **Wyślij**.

Aby upewnić się, że adresy IP zostały zaktualizowane, w polu adresu przeglądarki wpisz statyczny adres IP i zobacz, czy spowoduje to ponowne załadowanie strony sieci Web drukarki. Więcej informacji na temat przypisywania statycznych adresów IP można znaleźć w dokumentacji dostarczonej z routerem i systemem operacyjnym.

SPRAWDŹ, CZY NIE WYSTĘPUJĄ ZNANE PROBLEMY Z DZIAŁANIEM PUNKTU DOSTĘPU

Niektóre routery bezprzewodowe mają udokumentowane defekty, które zostały już rozpoznane i naprawione przez ich producentów. Przejdź do witryny sieci Web producenta routera. Sprawdź, czy udostępniono aktualizacje oprogramowania układowego lub porady dotyczących problemu. Jeśli nie wiesz, jak przejść do witryny sieci Web producenta, skorzystaj z dokumentacji dostarczonej z routerem bezprzewodowym.

SPRAWDŹ, CZY UDOSTĘPNIONO AKTUALIZACJE STEROWNIKÓW BEZPRZEWODOWEJ KARTY SIECIOWEJ

Jeśli problemy występują tylko na jednym komputerze, sprawdź witrynę sieci Web producenta bezprzewodowej karty sieciowej zainstalowanej w tym komputerze. Być może został udostępniony zaktualizowany sterownik, który rozwiąże problem.

UŻYJ URZĄDZEŃ SIECIOWYCH PRACUJĄCYCH W TYM SAMYM STANDARDZIE

Wprawdzie możliwe jest połączenie w jednej sieci bezprzewodowej urządzeń pracujących w standardach 802.11b, 802.11g i 802.11n, jednak szybsze urządzenia mogą czasem uniemożliwiać komunikację między urządzeniami wolniejszymi.

Sprawdź, czy włączenie tylko tych urządzeń sieciowych, które pracują w jednym standardzie, spowoduje poprawę komunikacji w sieci. Jeśli tak, proponujemy zamontowanie w starszych urządzeniach nowych bezprzewodowych kart sieciowych.

ZAKUP NOWY ROUTER

Jeśli używany router ma już kilka lat, może nie być w pełni kompatybilny z nowymi urządzeniami bezprzewodowymi pracującymi w sieci. Rozważ zakup nowszego routera, w pełni zgodnego ze standardem 802.11 IEEE.

Uwagi

Informacje o produkcie

Nazwa produktu:

Dell V725w

Typ urządzenia:

4449

Modele:

7d1, 7dE

Informacje dotyczące wydania

Styczeń 2012

Niniejsze oświadczenie nie ma zastosowania w krajach, w których podobne postanowienia są niezgodne z obowiązującym prawem: TA PUBLIKACJA JEST DOSTARCZANA „W STANIE, W JAKIM SIĘ ZNAJDUJE”, BEZ JAKICHKOLWIEK WYRAŻNYCH LUB DOMNIEMANYCH RĘKOJMI I GWARANCJI, W TYM BEZ DOMNIEMANYCH GWARANCJI PRZYDATNOŚCI HANDLOWEJ I UŻYTECZNOŚCI DO OKREŚLONYCH CELÓW. W niektórych krajach wykluczenie gwarancji wyraźnych lub domniemanych w przypadku określonych transakcji jest niedozwolone, dlatego to oświadczenie może nie dotyczyć wszystkich użytkowników.

Niniejsza publikacja może zawierać nieścisłości techniczne lub błędy drukarskie. Przedstawione informacje podlegają okresowym zmianom; zmiany te będą uwzględniane w kolejnych wydaniach. Udoskonalenia lub zmiany opisanych tutaj produktów lub programów mogą być wprowadzane w dowolnym czasie.

Uwagi dotyczące składnika modułowego

Niniejszy produkt może zawierać następujące składniki modułowe:

Typ/model firmy Lexmark zgodny z normami LEX-M03-002; FCC ID: Stany Zjednoczone: 2G2CN00BM03002; Ministerstwo Przemysłu Kanady (Industry Canada - IC): 2376A-M03002

Typ/model firmy Lexmark zgodny z normami LEX-M01-004; FCC ID: IYLM01004; Ministerstwo Przemysłu Kanady (Industry Canada - IC): 2376A-M01004

Oświadczenia dotyczące licencji

Wszystkie oświadczenia dotyczące licencji związane z tym produktem można znaleźć na płycie CD: w folderze \LEGAL na płycie CD z programowaniem instalacyjnym.

Poziomy emisji hałasu

Poniższe pomiary zostały wykonane zgodnie z normą ISO 7779 i przedstawione zgodnie z normą ISO 9296.

Uwaga: Niektóre tryby mogą nie dotyczyć tego produktu.

Średnie ciśnienie akustyczne w odległości 1 metra (dBA)	
Drukowanie	52 dBA
Skanowanie	47 dBA
Kopiuwanie	52 dBA
Tryb gotowości	16 dBA

Waste from Electrical and Electronic Equipment (WEEE) directive



The WEEE logo signifies specific recycling programs and procedures for electronic products in countries of the European Union. We encourage the recycling of our products.

Wyrzucanie produktów

Nie należy wyrzucać drukarki ani materiałów eksploatacyjnych w taki sam sposób, jak odpadów domowych. Informacji na temat możliwości wyrzucania i recyklingu należy zasięgnąć u lokalnych władz.

Informacje dotyczące baterii

Ten produkt zawiera nadchloran. Konieczne może być specjalne postępowanie z produktem. Więcej informacji można uzyskać pod adresem <http://www.dtsc.ca.gov/hazardouswaste/perchlorate/>.

Oświadczenie dotyczące wrażliwości na wyładowania elektrostatyczne



Ten symbol oznacza części wrażliwe na wyładowania elektrostatyczne. Przed dotknięciem miejsc w pobliżu tych symboli należy dotknąć metalowej obudowy drukarki.

Informacje o temperaturze

Temperatura otoczenia	+15°C ~ +32°C (+60°F ~ +90°F)
Temperatura transportu i przechowywania	-40°C ~ +60°C (-40°F ~ +140°F)

Pobór mocy

Pobór mocy przez produkt

W poniższej tabeli przedstawiono charakterystyki poboru mocy przez produkt.

Uwaga: Niektóre tryby mogą nie dotyczyć tego produktu.

Tryb	Opis	Pobór mocy (W)
Drukowanie	Urządzenie tworzy wydruk z elektronicznych informacji wejściowych.	32
Kopia	Urządzenie tworzy wydruk z oryginałów dokumentów w postaci dokumentów drukowanych.	17
Skanowanie	Urządzenie skanuje dokumenty drukowane.	11
Gotowa	Urządzenie oczekuje na zadanie drukowania.	7.5
tryb czuwania	Urządzenie znajduje się w trybie oszczędzania energii.	4.5
Wyłącz	Urządzenie jest podłączone do gniazda zasilania, ale przełącznik zasilania jest wyłączony.	0.4

Wielkości poboru mocy podane w powyższej tabeli są wartościami uśrednionymi w czasie. Chwilowy pobór mocy może być znacznie większy niż wartość średnia.

Tryb czuwania

W drukarce dostępny jest tryb oszczędzania energii nazywany *trybem czuwania*. Tryb czuwania zmniejsza zużycie energii przez obniżenie poboru mocy w przedłużonych okresach bezczynności urządzenia. Tryb czuwania jest włączany automatycznie, jeśli produkt nie jest używany przez określony czas zwany *limitem czasu trybu czuwania*.

Domyślne ustawienie fabryczne limitu czasu trybu czuwania dla tego produktu (w minutach):	60
-------------------------------------------------------------------------------------------	----

Limit czasu trybu czuwania można zmieniać w przedziale od 1 minuty do 240 minut za pomocą menu konfiguracji. Ustawienie niskiej wartości limitu czasu trybu czuwania przyczynia się do ograniczenia zużycia energii elektrycznej, jednak może być przyczyną wydłużenia czasu reakcji produktu. Ustawienie wysokiej wartości limitu czasu trybu czuwania umożliwia uzyskanie krótkiego czasu reakcji, jednak jest związane z większym zużyciem energii elektrycznej.

Tryb wyłączenia

Jeśli to urządzenie jest wyposażone w tryb wyłączenia, który wciąż pobiera niewielką ilość mocy, aby całkowicie zatrzymać pobór mocy, należy odłączyć przewód zasilający z gniazda elektrycznego.

Całkowite zużycie energii

Czasami pomocne jest obliczenie całkowitego zużycia energii przez urządzenie. Ponieważ pobór mocy wyrażany jest w watach, aby obliczyć zużycie energii, należy pomnożyć pobór mocy przez czas pracy urządzenia w każdym z trybów. Całkowite zużycie energii jest sumą zużycia energii w poszczególnych trybach.

Zgodność z dyrektywami Wspólnoty Europejskiej

Ten produkt spełnia wymagania ochronne dyrektyw 2004/108/WE, 2006/95/WE, 1999/5/WE i 2005/32/WE Rady Wspólnoty Europejskiej, dotyczących dostosowania i harmonizacji przepisów państw członkowskich w zakresie zgodności elektromagnetycznej i bezpieczeństwa sprzętu elektrycznego przeznaczonego do pracy w określonym zakresie napięć, sprzętu radiowego i końcowych urządzeń telekomunikacyjnych oraz oszczędności zużycia energii przez urządzenia.

Producentem urządzeń jest: Lexmark International, Inc., 740 West New Circle Road, Lexington, KY, 40550 USA. Autoryzowanym przedstawicielem jest: Lexmark International Technology Hungária Kft., 8 Lechner Ödön fasor, Millennium Tower III, 1095 Budapeszt WĘGRY. Deklaracja zgodności z wymogami Dyrektyw jest udostępniana na prośbę przez Autoryzowanego przedstawiciela.

Niniejszy produkt spełnia ograniczenia dla klasy B normy EN 55022 i wymagania dotyczące bezpieczeństwa normy EN 60950.

Informacje dla użytkowników w Unii Europejskiej

Produkty opatrzone oznaczeniem CE spełniają wymagania dyrektyw 2004/108/EC, 2006/95/EC i 1999/5/EC Rady Unii Europejskiej dotyczących dostosowania przepisów państw członkowskich w zakresie zgodności elektromagnetycznej, bezpieczeństwa urządzeń elektrycznych przeznaczonych do pracy w określonym zakresie napięć oraz urządzeń radiowych i terminali telekomunikacyjnych.

Oznaczenie CE świadczy o zgodności z dyrektywami.



Producentem tego produktu jest: Lexmark International, Inc., 740 West New Circle Road, Lexington, KY, 40550 USA. Autoryzowanym przedstawicielem jest: Lexmark International Technology Hungária Kft., 8 Lechner Ödön fasor, Millennium Tower III, 1095 Budapest HUNGARY. Deklarację zgodności z wymaganiami dyrektyw można otrzymać po złożeniu odpowiedniego wniosku u autoryzowanego przedstawiciela.

Więcej informacji na temat zgodności można znaleźć w tabeli na końcu sekcji Informacje.

Uwagi dotyczące przepisów związanych z produktami bezprzewodowymi

Ta sekcja zawiera następujące informacje dotyczące przepisów związanych z produktami bezprzewodowymi, na przykład zawierającymi nadajniki, lecz także dotyczące bezprzewodowych kart sieciowych lub zbliżeniowych czytników kart.

Zagrożenie promieniowaniem o częstotliwości radiowej

Wypromieniowywana moc wyjściowa tego urządzenia jest znacznie mniejsza niż ustalone przez komisję FCC i inne instytuty normalizacyjne limity wystawienia na promieniowanie o częstotliwości radiowej. Aby urządzenie spełniało wymagania komisji FCC i innych instytutów normalizacyjnych dotyczące zagrożenia promieniowaniem o częstotliwości radiowej, między anteną a jakąkolwiek osobą należy zachować odległość co najmniej 20 cm (8 cali).

Informacje dla użytkowników w Unii Europejskiej

Ten produkt spełnia wymagania ochronne dyrektyw 2004/108/WE, 2006/95/WE, 1999/5/WE i 2005/32/WE Rady Wspólnoty Europejskiej, dotyczących dostosowania i harmonizacji przepisów państw członkowskich w zakresie zgodności elektromagnetycznej i bezpieczeństwa sprzętu elektrycznego przeznaczonego do pracy w określonym zakresie napięć, sprzętu radiowego i końcowych urządzeń telekomunikacyjnych oraz oszczędności zużycia energii przez urządzenia.

Oznaczenie CE świadczy o zgodności z dyrektywami.



Producentem tego produktu jest: Lexmark International, Inc., 740 West New Circle Road, Lexington, KY, 40550 USA. Autoryzowanym przedstawicielem jest: Lexmark International Technology Hungária Kft., 8 Lechner Ödön fasor, Millennium Tower III, 1095 Budapest HUNGARY. Deklarację zgodności z wymaganiami dyrektyw można otrzymać po złożeniu odpowiedniego wniosku u autoryzowanego przedstawiciela.

Produkt ten spełnia ograniczenia klasy B zawarte w dyrektywie EN 55022 oraz wymagania dotyczące bezpieczeństwa zawarte w dyrektywie EN 60950.

Produkty wyposażone w moduł bezprzewodowej sieci LAN 2,4 GHz spełniają wymagania dyrektyw 2004/108/WE, 2006/95/WE, 1999/5/WE i 2005/32/WE Rady Unii Europejskiej dotyczących dostosowania przepisów państw członkowskich w zakresie zgodności elektromagnetycznej, bezpieczeństwa urządzeń elektrycznych przeznaczonych do pracy w określonym zakresie napięć oraz urządzeń radiowych i terminali telekomunikacyjnych.

Oznaczenie CE świadczy o zgodności z dyrektywami.



Korzystanie z produktu jest dozwolone we wszystkich krajach Unii Europejskiej i krajach EFTA, ale z ograniczeniem wyłącznie do pomieszczeń zamkniętych.

Producentem tego produktu jest: Lexmark International, Inc., 740 West New Circle Road, Lexington, KY, 40550 USA. Autoryzowanym przedstawicielem jest: Lexmark International Technology Hungária Kft., 8 Lechner Ödön fasor, Millennium Tower III, 1095 Budapest HUNGARY. Deklarację zgodności z wymaganiami dyrektyw można otrzymać po złożeniu odpowiedniego wniosku u autoryzowanego przedstawiciela.

Tego produktu można używać w krajach podanych w tabeli poniżej.

Austria	Belgia	Bułgaria	Szwajcaria	Cypr	Republika Czeska	Niemcy	Dania	Estonia
Grecja	Hiszpania	Finlandia	Francja	Chorwacja	Węgry	Irlandia	Islandia	Włochy

Liechtenstein	Litwa	Luksemburg	Łotwa	Malta	Holandia	Norwegia	Polska	Portugalia
Rumunia	Szwecja	Słowenia	Słowacja	Turcja	Wielka Brytania			

Česky	Společnost Lexmark International, Inc. tímto prohlašuje, že výrobek tento výrobek je ve shodě se základními požadavky a dalšími příslušnými ustanoveními směrnice 1999/5/ES.
Dansk	Lexmark International, Inc. erklærer herved, at dette produkt overholder de væsentlige krav og øvrige relevante krav i direktiv 1999/5/EF.
Deutsch	Hiermit erklärt Lexmark International, Inc., dass sich das Gerät dieses Gerät in Übereinstimmung mit den grundlegenden Anforderungen und den übrigen einschlägigen Bestimmungen der Richtlinie 1999/5/EG befindet.
Ελληνική	ΜΕ ΤΗΝ ΠΑΡΟΥΣΑ Η LEXMARK INTERNATIONAL, INC. ΔΗΛΩΝΕΙ ΟΤΙ ΑΥΤΟ ΤΟ ΠΡΟΪΟΝ ΣΥΜΜΟΡΦΩΝΕΤΑΙ ΠΡΟΣ ΤΙΣ ΟΥΣΙΩΔΕΙΣ ΑΠΑΙΤΗΣΕΙΣ ΚΑΙ ΤΙΣ ΛΟΙΠΕΣ ΣΧΕΤΙΚΕΣ ΔΙΑΤΑΞΕΙΣ ΤΗΣ ΟΔΗΓΙΑΣ 1999/5/ΕΚ.
English	Hereby, Lexmark International, Inc., declares that this type of equipment is in compliance with the essential requirements and other relevant provisions of Directive 1999/5/EC.
Español	Por medio de la presente, Lexmark International, Inc. declara que este producto cumple con los requisitos esenciales y cualesquiera otras disposiciones aplicables o exigibles de la Directiva 1999/5/CE.
Eesti	Käesolevaga kinnitab Lexmark International, Inc., et seade see toode vastab direktiivi 1999/5/EÜ põhinõuetele ja nimetatud direktiivist tulenevatele muudele asjakohastele sätetele.
Suomi	Lexmark International, Inc. vakuuttaa täten, että tämä tuote on direktiivin 1999/5/EY oleellisten vaatimusten ja muiden sitä koskevien direktiivin ehtojen mukainen.
Français	Par la présente, Lexmark International, Inc. déclare que l'appareil ce produit est conforme aux exigences fondamentales et autres dispositions pertinentes de la directive 1999/5/CE.
Magyar	Alulírott, Lexmark International, Inc. nyilatkozom, hogy a termék megfelel a vonatkozó alapvető követelményeknek és az 1999/5/EC irányelv egyéb előírásainak.
Íslenska	Hér með lýsir Lexmark International, Inc. yfir því að þessi vara er í samræmi við grunnkröfur og aðrar kröfur, sem gerðar eru í tilskipun 1999/5/EC.
Italiano	Con la presente Lexmark International, Inc. dichiara che questo prodotto è conforme ai requisiti essenziali ed alle altre disposizioni pertinenti stabilite dalla direttiva 1999/5/CE.
Latviski	Ar šo Lexmark International, Inc. deklarē, ka šis izstrādājums atbilst Direktīvas 1999/5/EK būtiskajām prasībām un citiem ar to saistītajiem noteikumiem.
Lietuvių	Šiuo Lexmark International, Inc. deklaruoja, kad šis produktas atitinka esminius reikalavimus ir kitas 1999/5/EB direktyvos nuostatas.
Malti	Bil-preżenti, Lexmark International, Inc., jiddikjara li dan il-prodott huwa konformi mal-ħtiġijiet essenzjali u ma dispozizzjonijiet oħrajn relevanti li jinsabu fid-Direttiva 1999/5/KE.
Nederlands	Hierbij verklaart Lexmark International, Inc. dat het toestel dit product in overeenstemming is met de essentiële eisen en de andere relevante bepalingen van richtlijn 1999/5/EG.
Norsk	Lexmark International, Inc. erklærer herved at dette produktet er i samsvar med de grunnleggende krav og øvrige relevante krav i direktiv 1999/5/EF.
Polski	Niniejszym Lexmark International, Inc. oświadcza, że niniejszy produkt jest zgodny z zasadniczymi wymogami oraz pozostałymi stosownymi postanowieniami Dyrektywy 1999/5/EC.
Português	A Lexmark International Inc. declara que este este produto está conforme com os requisitos essenciais e outras disposições da Diretiva 1999/5/CE.
Slovensky	Lexmark International, Inc. týmto vyhlasuje, že tento produkt spĺňa základné požiadavky a všetky príslušné ustanovenia smernice 1999/5/ES.

Slovensko	Lexmark International, Inc. izjavlja, da je ta izdelek v skladu z bistvenimi zahtevami in ostalimi relevantnimi določili direktive 1999/5/ES.
Svenska	Härmed intygar Lexmark International, Inc. att denna produkt står i överensstämmelse med de väsentliga egenskapskrav och övriga relevanta bestämmelser som framgår av direktiv 1999/5/EG.

Indeks

A

adapter RJ-11 80
Adapter sieciowy [x], błąd programu 144
adapter VoIP 78
Adres IP 129
konfiguracja 106
adres IP drukarki
znajdowanie 129
adres IP komputera
znajdowanie 129
adres IP, przypisywanie 130
Adres MAC 127
znajdowanie 128
AliceBox 105
anulowanie
e-mail 72
zadanie drukowania 54
zadanie kopiowania 61
zadanie skanowania 68
aparat
podłączanie 46
aparat cyfrowy zgodny ze standardem PictBridge, podłączanie 46
arkusz z wersją językową
wymiana 16
atrament
oszczędność 7
automatyczna sekretarka
konfigurowanie 73
najlepsze ustawienia faksu 95
automatyczne konwertowanie faksów
ustawianie 85
automatyczne odbieranie
kiedy włączać 93
automatyczny podajnik dokumentów
ładowanie dokumentów 38
miejsce 10
pojemność 38
usuwanie zacięć papieru 154

B

bezpieczeństwo
konfiguracja 108
sieć bezprzewodowa 100

bezpieczeństwo sieci 118
bezprzewodowy serwer druku
niezainstalowany 174
blokowanie faksów 98
ustawianie 85
Błąd dostępu do urządzenia pamięci masowej 144
błąd głowicy drukującej 145
Błąd komunikacji 142
Błąd naboju z atramentem 143
Błąd oprogramowania sieci standardowej 149
Brak komunikacji
komunikat 174
Brak modułu drukowania dwustronnego 143
Brak naboju z atramentem 143
Brak papieru w zasobniku [x] 144
Brak zasobnika na papier [x] 145

C

charakterystyczny dzwonek 94
Club Internet 105
cyfrowa usługa telefoniczna
konfiguracja faksu 79
czas ponownego wybierania numeru, faks
ustawianie 85
czas schnięcia dla drukowania dwustronnego
ustawianie 49
często zadawane pytania
kabel USB 121
częściowe skany dokumentów lub fotografii 160
czyszczenie dysz głowicy drukującej 132
czyszczenie zewnętrznej powierzchni drukarki 132

D

data i godzina
ustawianie 84
Digital Subscriber Line (DSL)
konfiguracja faksu 77

dodatkowe komputery
instalowanie drukarki
bezprzewodowej 104
dokumenty
drukowanie 39
faksowanie przy użyciu komputera 90
faksowanie przy użyciu panelu sterowania 90
ładowanie do automatycznego podajnika dokumentów 38
skanowanie do edycji 65
skanowanie przy użyciu ekranu dotykowego 63
skanowanie przy użyciu panelu sterowania drukarki 63
umieszczanie na szybie skanera 37
domyślne
przywracanie ustawień fabrycznych 20
domyślny tryb drukowania
zmiana 52
drukarka
przenoszenie 133
udostępnianie 115
udostępnianie w systemie Windows 115
drukarka domyślna,
ustawienia 51
drukarka drukuje puste strony 139
drukarka nie odpowiada 139
drukarka sieciowa
instalowanie 130
drukarka, elementy
wykres 10
drukarka, ustawienie jako domyślnej 51
drukowanie
dokumenty 39
dokumenty z napędu flash 42
dwustronnie 48
etykiety 43
fotografie z napędu flash 46
koperty 42
na obu stronach papieru 48

niestandardowy rozmiar papieru 44
 od pierwszej strony 40
 sortowanie 39
 strona konfiguracji sieci 101
 wiele stron na jednym arkuszu 41
 wskazówki 39
 z aparatu zgodnego ze standardem PictBridge 46
 drukowanie dwustronne 48
 drukowanie raportu transmisji 97
 drukowanie strony potwierdzenia 97
 drukowanie udostępniane 116
 dwustronne
 drukowanie, automatyczne 48
 faksowanie 98
 kopiowanie, automatyczne 60
 kopiowanie, ręczne 60
 dwustronne
 kopiowanie, automatyczne 60
 kopiowanie, ręczne 60
 dysze głowicy drukującej
 czyszczenie 132

E

e-mail
 anulowanie 72
 EAP 108
 EAP-MD5 109
 EAP-TLS 109
 EAP-TTLS 109
 ekran instalacji nie jest wyświetlany automatycznie 136
 energia
 oszczędność 7
 Ethernet 127
 lampka wskaźnika sieci 105
 etykiety
 drukowanie 43
 ładowanie 36

F

fabryczne ustawienia domyślne przywracanie 20
 faks
 pamięć drukarki 99
 raport transmisji 97
 strona potwierdzenia 97

faks dwustronny
 ustawianie 85
 faks grupowy, wysyłanie natychmiast 90
 faksowanie
 blokowanie 98
 charakterystyczny dzwonek 94
 dwustronne 98
 dwustronnie 98
 dzwonki 94
 historia faksów 97
 karta telefoniczna, używanie 97
 konfiguracja 92
 Książka adresowa 87, 88
 natychmiastowe wysyłanie faksu grupowego 90
 odbieranie automatyczne 91
 odbieranie po 94
 odbieranie ręczne 92
 planowanie 96
 prefiks wybierania 93
 przy użyciu komputera 90
 przy użyciu panelu sterowania 90
 wskazówki, odbieranie 91
 wskazówki, wysyłanie 89
 wysyłanie przy użyciu panelu sterowania 90
 faksowanie bez podnoszenia słuchawki 97
 Filtr DSL 77
 filtr linii 77
 filtrowanie adresów MAC 127
 folie
 ładowanie 36
 fotografie
 drukowanie z napędu flash 46
 skanowanie do edycji 64
 wykonywanie kopii bez obramowania 56
 Francja
 specjalne instrukcje konfiguracji sieci bezprzewodowej 105
 FreeBox 105
 funkcja e-mail konfigurowanie 69

G

głośność dzwonka
 dostosowanie 95

głośność głośnika
 dostosowanie 95
 głośność sygnału wybierania
 dostosowanie 95
 głośność, regulowanie dzwonek i sygnał wybierania 95
 głośnik 95
 głowica drukująca
 kalibrowanie 131
 Głowica drukująca nie porusza się 145
 gniazdo zasilania
 miejsce 11

H

hasło 118

I

Identyfikator nadawcy 84
 identyfikatory
 kopiowanie 56
 indeks klucza 130
 informacje
 znajdowanie 8
 informacje dotyczące bezpieczeństwa 6
 informacje niezbędne podczas konfiguracji sieci bezprzewodowej 101
 informacje o nadawcy rejestrowanie 84
 informacje o użytkowniku, faks ustawianie 85
 informacje o zabezpieczeniach sieć bezprzewodowa 118
 informacje potrzebne do konfiguracji drukarki w sieci Ethernet 110
 instalacja
 kabel 121
 instalowanie
 drukarka sieciowa 130
 instalowanie drukarki w sieci bezprzewodowej (Macintosh) 103
 w sieci bezprzewodowej (system Windows) 103
 w sieci przewodowej (Macintosh) 110

w sieci przewodowej (system Windows) 110
 instalowanie drukarki bezprzewodowej
 dodatkowe komputery 104
 instalowanie drukarki w sieci przewodowej (Macintosh) 110
 instalowanie drukarki w sieci przewodowej (system Windows) 110
 instalowanie opcjonalnego oprogramowania 27
 instalowanie oprogramowania drukarki 28

J

jakość faksu
 ustawianie 96
 jakość kopii,
 dostosowywanie 57
 jakość sygnału bezprzewodowego 124
 język
 zmiana 136

K

kabel
 instalacja 121
 USB 121
 kabel USB 121
 definicja 121
 kalibrowanie głowicy drukującej 131
 karta pamięci
 skanowanie 63
 karty indeksowe
 ładowanie 36
 klucz transmisji WEP 108
 klucz transmisji WEP 108
 klucz WEP
 indeks klucza 130
 znajdowanie 117
 klucz wstępny/hasło WPA/WPA2
 znajdowanie 117
 klucz zabezpieczeń 118
 kolejka drukowania
 tworzenie 50
 znajdowanie 50

kolejność drukowania
 zmiana 40
 kolejność stron
 zmiana 40
 komputer działa wolniej podczas drukowania 159
 komunikacja dwukierunkowa
 włączanie 174
 komunikaty drukarki
 Błąd dostępu do urządzenia pamięci masowej 144
 Błąd komunikacji 142
 Błąd naboju z atramentem 143
 Brak modułu drukowania dwustronnego 143
 Brak naboju z atramentem 143
 Brak papieru w zasobniku [x] 144
 Brak zasobnika na papier [x] 145
 Głowica drukująca nie porusza się 145
 Koncentrator USB
 nieobsługiwany 150
 Krótki papier 149
 Nie ma głowicy drukującej 146
 Nie można sortować zadań 141
 Nieobsługiwana głowica drukująca 147
 Nieobsługiwany nabój 143
 Nieodwracalny błąd skanowania 150
 Niski poziom atramentu 144
 Ostrzeżenie dotyczące głowicy drukującej 148
 Otwarta pokrywa automatycznego podajnika dokumentów skanera 149
 Pamięć drukarki jest pełna 145
 Problem z kalibracją 141
 Skaner wyłączony 149
 Skanowany dokument jest zbyt długi 149
 Urządzenie USB
 nieobsługiwane 150
 Wykryto zasobnik na papier [x] 145
 Wymień nabój z atramentem 149
 Załaduj do [źródło papieru] papier [rozmiar] 144

Załaduj do [źródło papieru] papier [rozmiar] [typ] 144
 Zamknij drukarkę 142
 Zmień [źródło papieru] na papier [rozmiar] 141
 Zmień [źródło papieru] na papier [rozmiar] [typ] 142
 komunikaty o błędach faksu
 Błąd faksmodemu 166
 Błąd linii telefonicznej 166
 Błąd zdalnego faksu 165
 Brak identyfikatora nadawcy 167
 Brak odpowiedzi 167
 Linia telefoniczna jest podłączona do niewłaściwego gniazdka z tyłu urządzenia 166
 Linia telefoniczna nie jest podłączona 166
 Nieobsługiwana kompresja 166
 Nieobsługiwana rozdzielczość 166
 Nieodwracalny błąd faksu 166
 Połączenie nie powiodło się 166
 Tryb faksu nieobsługiwany 166
 Wykryto linię cyfrową 166
 Zajęta linia telefoniczna 167
 Koncentrator USB
 nieobsługiwany 150
 konfiguracja
 Adres IP 106
 ustawienia faksu 85, 86
 Konfiguracja bezpiecznego dostępu do sieci Wi-Fi
 konfiguracja ręczna 108
 korzystanie 117
 konfiguracja faksu
 cyfrowa usługa telefoniczna 79
 DSL, połączenie 77
 połączenie przez standardową linię telefoniczną 73
 typowe dla kraju lub regionu 80
 VoIP 78
 konfiguracja sieci bezprzewodowej
 informacje potrzebne do 101
 z przewodnikiem 130
 zaawansowana 102, 130

- konfiguracja sieci Ethernet
 - informacje potrzebne do 110
- konfiguracja ustawień poczty e-mail 69
- konfigurowanie drukarki
 - faksowanie 92
 - w sieci bezprzewodowej (Macintosh) 103
 - w sieci bezprzewodowej (system Windows) 103
 - w sieci przewodowej (Macintosh) 110
 - w sieci przewodowej (system Windows) 110
- konfigurowanie faksu
 - cyfrowa usługa telefoniczna 79
 - DSL, połączenie 77
 - połączenie przez standardową linię telefoniczną 73
 - połączenie VoIP 78
 - typowe dla kraju lub regionu 80
- konfigurowanie funkcji Wi-Fi Protected Setup
 - kod PIN, metoda osobistego numeru identyfikacyjnego 108
 - PBC, metoda konfiguracji przycisku dociskowego 108
- konfigurowanie ustawień zabezpieczeń 108
- koperty
 - drukowanie 42
 - ładowanie 32, 35, 42
- kopiarka lub skaner nie odpowiada 159
- kopie
 - wykonywanie 56
- kopiowanie 56
 - dodawanie tekstu nakładki 59
 - dostosowywanie jakości 57
 - identyfikatory 56
 - na obu stronach papieru 60
 - obrazy wielu stron na jednym arkuszu 58
 - powiększanie obrazu 56
 - rozzaśnianie lub przyciemnianie kopii 57
 - sortowanie kopii 57
 - Stron na arkusz 58
 - umieszczanie arkuszy separujących między kopiami 58
 - usuwanie tła 59
- wskazówki 55
- zmniejszanie obrazu 56
- korekcja błędów, faks
 - ustawianie 85
- Kreator konfiguracji faksu 86
- Krótki papier 149
- Książka adresowa
 - konfigurowanie 87, 88
- Książka Adresowa, faks
 - ustawianie 85
- książka telefoniczna
 - konfigurowanie 87, 88
- L**
- lampka wskaźnika sieci 105
- limit czasu trybu uśpienia
 - zmiana 19
- lista kontaktów
 - konfigurowanie 87, 88
- lista kontaktów, e-mail
 - konfigurowanie 70
 - tworzenie 70
- LiveBox 105
- Logo Wi-Fi Protected Setup
 - identyfikowanie 117
- Ł**
- ładowanie
 - dokumentów do automatycznego podajnika dokumentów 38
 - dokumenty na szybie skanera 37
 - koperty 42
 - koperty lub papier fotograficzny 32
 - różne typy papieru 35
 - zasobnik na papier 29
- M**
- Macintosh
 - instalowanie drukarki w sieci bezprzewodowej 103
 - sieć bezprzewodowa 113
 - USB 113
- mała szybkość drukowania 158
- Metoda konfiguracji przycisku dociskowego
 - korzystanie 108
- metoda osobistego numeru identyfikacyjnego
 - korzystanie 108
- metoda wybierania numeru, faks
 - ustawianie 85
- minimalne wymagania systemowe 24
- moduł drukowania dwustronnego
 - miejsce 11
- moduł skanera
 - miejsce 11
- MSCHAPv2 109
- N**
- N9UF Box 105
- na wyświetlaczu pojawia się niewłaściwy język 136
- naboje z atramentem
 - instalowanie 13
 - usuwanie 13
 - wymiana 13
- zamawianie 12
- nagłówek faksu
 - ustawianie 85
- nagłówek i stopka faksu
 - ustawianie 84
- napęd flash
 - drukowanie dokumentów z 42
 - skanowanie 63
 - wkładanie 45
- naprasowywanki
 - ładowanie 36
- Nie ma głowicy drukującej 146
- nie można drukować przez port USB 140
- nie można drukować za pośrednictwem sieci bezprzewodowej 172
- nie można odbierać faksów 164
- nie można skanować do komputera za pośrednictwem sieci 161
- Nie można sortować zadań 141
- nie można uruchomić oprogramowania faksu 165
- nie można usunąć dokumentów z kolejki drukowania 140
- nie można wydrukować strony 137
- nie można wysyłać faksów 162

- nie można zainstalować oprogramowania 136
 - nie można zamknąć modułu skanera 160
 - Nieobsługiwana głowica drukująca 147
 - Nieobsługiwany nabój 143
 - Nieodwracalny błąd skanowania 150
 - niepożądane fakсы blokowanie 98
 - nieprawidłowe podawanie papieru lub nośników specjalnych 156
 - niestandardowy rozmiar papieru drukowanie na 44
 - nieudane fakсы odzyskiwanie 99
 - niska jakość przy krawędziach strony 157
 - niska jakość zeskanowanego obrazu 160
 - Niski poziom atramentu 144
 - numer faksu 93
- O**
- obsługa klienta 135
 - obsługiwane systemy operacyjne 24
 - obsługiwane typy plików 45
 - obszar dostępu do głowicy drukującej miejsce 11
 - obszar dostępu do nabojów z atramentem miejsce 11
 - odbieranie faksów automatyczne 91 ręcznie 92 ustawienie Autoodbieranie 91, 92 wskazówki 91, 92
 - odinstalowywanie oprogramowania drukarki 27
 - odzyskiwanie faksów, których transfer zakończył się niepowodzeniem 99
 - ogranicznik papieru miejsce 10
 - Okno dialogowe Drukowanie uruchamianie 26
 - oprogramowanie drukarki instalowanie 28 odinstalowywanie 27
 - oprogramowanie drukarki do komputerów Macintosh korzystanie 26
 - oprogramowanie, opcjonalne znajdowanie, instalowanie 27
 - Ostrzeżenie dotyczące głowicy drukującej 148
 - oszczędzanie energii 19
 - oszczędzanie energii, atramentu i papieru 7
 - oszczędzanie papieru 19
 - Otwarta pokrywa automatycznego podajnika dokumentów skanera 149
- P**
- pamięć drukarki faks 99
 - Pamięć drukarki jest pełna 145
 - panel sterowania drukarki korzystanie 17 miejsce 10 przyciski 17
 - papier ładowanie 29, 35 oszczędność 7
 - papier błyszczący ładowanie 35
 - papier fotograficzny ładowanie 32, 35, 36
 - papier powlekany ładowanie 35
 - PDF tworzenie z zeskanowanego obiektu 67
 - PEAP 108, 109
 - płyta przycisku automatycznego podajnika dokumentów czyszczenie 133
 - pobieranie sterowników PCL 27
 - pobieranie sterowników PS 27
 - pobieranie uniwersalnego sterownika drukowania 27
 - poczta głosowa konfigurowanie 73
 - poczta głosowa, ustawienia faksu 96
 - pocztówki ładowanie 36
 - pokrywa skanera miejsce 10
 - pokrywa usuwania zacięć miejsce 10
 - połączenie konfiguracje 127
 - połączenie sieciowe z USB 127
 - poprawianie jakości skanowania 68
 - Port Ethernet miejsce 11
 - Port EXT miejsce 11
 - port LINE miejsce 11
 - port PictBridge i USB miejsce 10
 - port USB miejsce 11
 - powiększanie obrazu 56
 - poziomy atramentu sprawdzanie 131
 - poziomy emisji hałasu 180
 - praca w sieci udostępnianie drukarki komputerom Macintosh 116 udostępnianie drukarki komputerom z systemem Windows 116
 - praca w sieci przewodowej (Ethernet) w systemie Macintosh 110
 - praca w sieci przewodowej (Ethernet) w systemie Windows 110
 - prefiks wybierania 93
 - Problem z kalibracją 141
 - problemy z drukarką, podstawowe rozwiązania 135
 - protokół 129
 - protokół LEAP 108, 109
 - Prowadnica papieru automatycznego podajnika dokumentów miejsce 10
 - próby ponownego wybierania numeru, faks ustawianie 85
 - przekazywanie faksów 98

- przełączanie z połączenia bezprzewodowego
 - na połączenie Ethernet, przy użyciu systemu Windows 111
 - na połączenie USB w systemie Mac OS X 113
 - na połączenie USB, przy użyciu systemu Windows 111
- przełączanie z połączenia Ethernet
 - na połączenie bezprzewodowe, przy użyciu systemu Windows 111
 - na połączenie USB, przy użyciu systemu Windows 111
- przełączanie z połączenia USB
 - na połączenie bezprzewodowe w systemie Mac OS X 113
 - na połączenie bezprzewodowe, przy użyciu systemu Windows 111
 - na połączenie Ethernet, przy użyciu systemu Windows 111
- przenoszenie drukarki 133
- przycisk Kontynuuj jest niedostępny 169
- przyciski
 - panel sterowania drukarki 17
- przypisywanie adresu IP 130
- przywracanie domyślnych ustawień fabrycznych 20
- publikacje
 - znajdowanie 8
- R**
- raport działań dotyczących faksów 97
- raport historii odbierania 97
- raport historii wysyłania 97
- raport transmisji, faks 97
- raport TX, faks 97
- raporty
 - historia faksów 97
- raporty, faks
 - ustawianie 85
- recykling 7
 - produkty Dell 14
 - WEEE, dyrektywa 180
- regulowanie głośności 95
- regulowanie głośności sygnału wybierania i dzwonka 95
- rejestrwanie
 - informacje o użytkowniku faksu 84
 - TTI (Transmit Terminal Identification) 84
- resetowanie
 - fabryczne ustawienia domyślne sieci bezprzewodowej 171
- rozdzielczość faksu
 - ustawianie 96
- rozgałęziacz telefoniczny 78
- rozgałęziacz, wybieranie 93
- rozwiązywanie problemów
 - kontakt z obsługą klienta 135
 - Przycisk Kontynuuj jest niedostępny 169
 - rozwiązywanie podstawowych problemów z drukowaniem 135
 - sieć bezprzewodowa 168
 - sprawdzanie nieodpowiadającej drukarki 135
 - wykaz czynności kontrolnych dotyczących faksu 162
- rozwiązywanie problemów z drukowaniem
 - komputer działa wolniej podczas drukowania 159
 - nie można usunąć dokumentów z kolejki drukowania 140
 - niska jakość przy krawędziach strony 157
 - powolne drukowanie 158
 - smugi lub linie na wydrukowanym obrazie 158
- rozwiązywanie problemów z faksowaniem
 - komunikaty o błędach, panel sterowania drukarki 165
 - nie można odbierać faksów 164
 - nie można uruchomić oprogramowania faksu 165
 - nie można wysyłać faksów 162
- rozwiązywanie problemów z komunikacją bezprzewodową
 - drukarka i komputer w różnych sieciach 125
 - nie można drukować za pośrednictwem sieci bezprzewodowej 172
 - utrata połączenia z drukarką 171
 - występują przerwy w działaniu sieci bezprzewodowej 176
 - zmiana ustawień komunikacji bezprzewodowej po instalacji (system Windows) 107
 - zmiana ustawień komunikacji sieci bezprzewodowej po instalacji (komputery Macintosh) 107
- rozwiązywanie problemów z konfiguracją
 - błąd głowicy drukującej 145
 - drukarka drukuje puste strony 139
 - drukarka nie odpowiada 139
 - ekran instalacji nie jest wyświetlany automatycznie 136
 - na wyświetlaczu pojawia się niewłaściwy język 136
 - nie można drukować przez port USB 140
 - nie można wydrukować strony 137
 - nie można zainstalować oprogramowania 136
- rozwiązywanie problemów z kopiowaniem
 - nie można zamknąć modułu skanera 160
- rozwiązywanie problemów z kopiowaniem i skanowaniem
 - częściowe skany dokumentów lub fotografii 160
 - kopiarka lub skaner nie odpowiada 159
 - nie można skanować do komputera za pośrednictwem sieci 161
 - niska jakość zeskanowanego obrazu 160
 - skanowanie nie powiodło się 161
 - skanowanie trwa zbyt długo lub powoduje zawieszenie komputera 161

- rozwiązywanie problemów z nieprawidłowym podawaniem i zacinaniem się papieru
 - papier lub nośnik specjalny 156
 - zacięcie papieru na tacy na wydruki 153
 - zacięcie papieru w automatycznym podajniku dokumentów 154
 - zacięcie papieru w drukarce 150
 - zacięcie papieru w module drukowania dwustronnego 153
 - rozwiązywanie problemów, drukowanie
 - komputer działa wolniej podczas drukowania 159
 - nie można usunąć dokumentów z kolejki drukowania 140
 - niska jakość przy krawędziach strony 157
 - powolne drukowanie 158
 - smugi lub linie na wydrukowanym obrazie 158
 - rozwiązywanie problemów, faksowanie
 - komunikaty o błędach, panel sterowania drukarki 165
 - nie można odbierać faksów 164
 - nie można uruchomić oprogramowania faksu 165
 - nie można wysyłać faksów 162
 - rozwiązywanie problemów, komunikacja bezprzewodowa
 - nie można drukować za pośrednictwem sieci bezprzewodowej 172
 - rozwiązywanie problemów z komunikacją 176
 - zmiana ustawień komunikacji bezprzewodowej po instalacji (system Windows) 107
 - zmiana ustawień komunikacji sieci bezprzewodowej po instalacji (komputery Macintosh) 107
 - rozwiązywanie problemów, konfiguracja
 - błąd głowicy drukującej 145
 - drukarka drukuje puste strony 139
 - drukarka nie odpowiada 139
 - ekran instalacji nie jest wyświetlany automatycznie 136
 - na wyświetlaczu pojawia się niewłaściwy język 136
 - nie można drukować przez port USB 140
 - nie można wydrukować strony 137
 - nie można zainstalować oprogramowania 136
 - rozwiązywanie problemów, kopiowanie
 - nie można zamknąć modułu skanera 160
 - rozwiązywanie problemów, kopiowanie i skanowanie
 - częściowe skany dokumentów lub fotografii 160
 - kopiarka lub skaner nie odpowiada 159
 - nie można skanować do komputera za pośrednictwem sieci 161
 - niska jakość zeskanowanego obrazu 160
 - skanowanie nie powiodło się 161
 - skanowanie trwa zbyt długo lub powoduje zawieszenie komputera 161
 - rozwiązywanie problemów, nieprawidłowe podawanie i zacinanie się papieru
 - papier lub nośnik specjalny 156
 - zacięcie papieru na tacy na wydruki 153
 - zacięcie papieru w automatycznym podajniku dokumentów 154
 - zacięcie papieru w drukarce 150
 - zacięcie papieru w module drukowania dwustronnego 153
- S**
- sieć bezprzewodowa 127
 - bezpieczeństwo 100
 - dodawanie drukarki do istniejącej sieci typu ad hoc 107
 - informacje niezbędne do konfiguracji drukowania w sieci bezprzewodowej 101
 - informacje o zabezpieczeniach 118
 - instalowanie drukarki (Macintosh) 103
 - instalowanie drukarki (system Windows) 103
 - konfiguracja zaawansowana 102
 - lampka wskaźnika sieci 105
 - Macintosh 113
 - rozwiązywanie problemów 168
 - rozwiązywanie problemów z komunikacją 176
 - siła sygnału 124
 - SSID 118
 - typowe konfiguracje domowe 119
 - typy sieci bezprzewodowych 123
 - zakłócenia 124
 - sieć bezprzewodowa typu ad hoc
 - dodawanie drukarki 107
 - Sieć Ethernet
 - informacje potrzebne do konfiguracji drukowania w sieci Ethernet 110
 - sieć typu ad hoc 123
 - sieć VPN
 - drukowanie lokalne 171
 - utrata połączenia z drukarką 171
 - sieć w trybie infrastruktury 123
 - sieć, przegląd 118
 - siła sygnału
 - znajdowanie 124
 - Skaner wyłączony 149
 - skanowania
 - do komputera sieciowego 63
 - do lokalnego komputera 63
 - do sieci 63
 - dokumenty do edycji 65

- dokumenty do przesłania
 - poczta elektroniczną 66
 - na dysk flash 63
 - na kartę pamięci 63
 - przy użyciu panelu sterowania drukarki 63
 - tworzenie pliku PDF z zeskanowanego obiektu 67
 - używanie ekranu dotykowego 63
 - w trybie czarno-białym 68
 - wskazówki 62
 - zdjęcia do edycji 64
 - skanowanie
 - kod PIN 68
 - poprawianie jakości 68
 - skanowanie nie powiodło się 161
 - skanowanie trwa zbyt długo lub powoduje zawieszenie komputera 161
 - skanowanie w czerni i bieli 68
 - Skanowany dokument jest zbyt długi 149
 - skrót
 - tworzenie 22
 - usuwanie 23
 - zmiana ustawień 23
 - skrótów 21, 22
 - używanie skrótów na drukarce 23
 - smugi lub linie na wydrukowanym obrazie 158
 - sortowanie kopii 57
 - sprawdzanie
 - poziomy atramentu 131
 - sprawdzanie nieodpowiadającej drukarki 135
 - sprawdzanie sygnału wybierania 94
 - SSID
 - sieć bezprzewodowa 118
 - znajdowanie 125, 118
 - stan drukarki
 - określanie 105
 - sterowniki
 - pobieranie 27
 - stopka faksu
 - ustawianie 85
 - Stron na arkusz, kopie 58
 - strona konfiguracji sieci drukowania 101
 - strona potwierdzenia, faks 97
 - strona skrótów
 - uruchamianie 22
 - sygnał bezprzewodowy
 - siła 124
 - sygnał wybierania
 - sprawdzanie 94
 - szyba skanera
 - czyszczenie 133
 - miejsce 10
 - szyba skanera automatycznego podajnika dokumentów
 - czyszczenie 133
 - Szybkie wybieranie
 - konfigurowanie 87
 - szybkość wysyłania faksu
 - ustawianie 85
- T**
- Taca automatycznego podajnika dokumentów
 - miejsce 10
 - taca na wydruki
 - miejsce 10
 - taca na wydruki automatycznego podajnika dokumentów
 - miejsce 10
 - TCP/IP 129
 - tło, usuwanie 59
 - tłumienie sygnału sieci bezprzewodowej 124
 - typy plików obsługiwane 45
- U**
- udostępnianie drukarki w systemie Windows 115
 - uniwersalny sterownik drukowania
 - pobieranie 27
 - urządzenia
 - sieć bezprzewodowa 124
 - Urządzenie USB
 - nieobsługiwane 150
 - USB 127
 - kabel 121
 - Macintosh 113
 - USB, połączenie
 - z połączeniem sieciowym 127
 - ustawianie
 - automatyczne odbieranie 93
 - Identyfikator nadawcy 84
 - informacje o nadawcy 84
 - jakość faksu 96
 - maksymalna szybkość wysyłania 85
 - nagłówek i stopka faksu 84
 - TTI (Transmit Terminal Identification) 84
 - ustawianie czasu schnięcia dla drukowania dwustronnego 49
 - ustawienia domyślne papieru zapisywanie 37
 - Ustawienia drukarki 86
 - ustawienia faksu
 - automatyczna sekretarka 95
 - konfiguracja 85, 86
 - poczta głosowa 96
 - ustawienia komunikacji bezprzewodowej
 - przywracanie domyślnych ustawień fabrycznych 171
 - zmiana po instalacji (komputery Macintosh) 107
 - zmiana po instalacji (system Windows) 107
 - uwagi 179, 180, 181, 182, 183
 - uwagi dotyczące emisji promieniowania 180, 182, 183
 - uwagi komisji FCC 183
 - uwagi telekomunikacyjne 182
 - uwierzytelnianie
 - 802.1X 109
 - Uwierzytelnianie 802.1X 109
- V**
- Voice over Internet Protocol (VoIP)
 - konfiguracja faksu 78
- W**
- WEP 100, 108
 - wewnętrzna strona pokrywy skanera
 - czyszczenie 133
 - wiele kluczy WEP 130
 - wiele stron na jednym arkuszu, drukowanie 41
 - Wielka Brytania
 - specjalne instrukcje konfiguracji sieci bezprzewodowej 105

- Windows
 - instalowanie drukarki w sieci bezprzewodowej 103
 - Windows, oprogramowanie
 - Abbyy Sprint, oprogramowanie OCR 24
 - Centrum monitorowania stanu 24
 - Komunikator stanu 24
 - Książka telefoniczna 24
 - Narzędzia dla pakietu Office 24
 - Narzędzie do konfiguracji drukarki 24
 - Narzędzie konfiguracji bezprzewodowej 24
 - Preferencje drukowania 24
 - Strona główna drukarki 24
 - System zarządzania atramentem 24
 - Wirtualna sieć prywatna 171
 - witryna internetowa
 - znajdowanie 8
 - wkładanie dysku flash 45
 - WPA 100, 108
 - WPA2 100
 - wprowadzanie
 - informacje o użytkowniku faksu 84
 - wskazówki
 - drukowanie 39
 - kopiowanie 55
 - odbieranie faksów 91
 - skanowanie 62
 - wysyłanie faksów 89
 - wysyłanie pocztą e-mail 71
 - wskazówki dotyczące faksowania
 - automatyczne odbieranie faksów 91
 - wstrzymywanie
 - zadanie drukowania 52
 - wtyczka telefoniczna 80
 - Wybieranie grupowe
 - konfigurowanie 87, 88
 - wybieranie portu bezprzewodowego 174
 - wybieranie rozgałęziacza, faksowanie 93
 - wydłużanie czasu schnięcia dla drukowania dwustronnego 49
 - wykaz czynności kontrolnych przed przystąpieniem do rozwiązywania problemu 135
 - rozwiązywanie problemów z faksowaniem 162
 - wykaz czynności kontrolnych przy rozwiązywaniu problemów z faksem 162
 - Wykryto zasobnik na papier [x] 145
 - wymiana arkusza z wersją językową 16
 - wymiana naboju drukujących 13
 - Wymień nabój z atramentem 149
 - wysyłanie faksów, wskazówki 89
 - wysyłanie pocztą e-mail
 - konfiguracja ustawień poczty e-mail 69
 - konfigurowanie funkcji e-mail 69
 - Książka adresowa 70
 - wskazówki 71
 - zeskanowane dokumenty 66
 - wysyłanie zaplanowanego faksu 96
 - wznawianie
 - zadanie drukowania 53
 - Wzorzec identyfikatora rozmówcy, faks
 - ustawianie 85
- Z**
- zaawansowana konfiguracja sieci bezprzewodowej 102
 - zacięcie papieru na tacy na wydruki 153
 - zacięcie papieru w automatycznym podajniku dokumentów 154
 - zacięcie papieru w drukarce 150
 - zacięcie papieru w module drukowania dwustronnego 153
 - zadanie drukowania
 - anulowanie 54
 - wstrzymywanie 52
 - wznawianie 53
 - zadanie kopiowania
 - anulowanie 61
 - zadanie skanowania
 - anulowanie 68
 - zakłócenia
 - sieć bezprzewodowa 124
 - Załaduj do [źródło papieru] papier [rozmiar] 144
 - Załaduj do [źródło papieru] papier [rozmiar] [typ] 144
 - Zamknij drukarkę 142
 - zapisywanie domyślnych ustawień papieru 37
 - zaplanowany faks
 - wysyłanie 96
 - zapora ogniowa na komputerze 170
 - zasobnik
 - ładowanie papieru 29
 - zasobnik na papier
 - ładowanie kopert lub kart fotograficznych 32
 - miejsce 10
 - zacięcie papieru w drukarce 150
 - zewnątrzna powierzchnia drukarki
 - czyszczenie 132
 - zgodność ze standardami sieci bezprzewodowej 100
 - zmiana domyślnego trybu drukowania 52
 - zmiana kolejności drukowania 40
 - zmiana kolejności stron 40
 - zmiana limitu czasu trybu uśpienia 19
 - zmiana ustawień komunikacji bezprzewodowej po instalacji (system Windows) 107
 - zmiana ustawień komunikacji sieci bezprzewodowej po instalacji (komputery Macintosh) 107
 - Zmień [źródło papieru] na papier [rozmiar] 141
 - Zmień [źródło papieru] na papier [rozmiar] [typ] 142
 - zmniejszanie obrazu 56
 - znajdowanie
 - Adres MAC 128
 - informacje 8
 - klucz WEP 117

klucz wstępny/hasło
WPA/WPA2 117
kolejka drukowania 50
publikacje 8
SSID 118
witryna internetowa 8

Ż

żądania certyfikatu 109